



ПРАВИТЕЛЬСТВО САНКТ-ПЕТЕРБУРГА
АДМИНИСТРАЦИЯ КИРОВСКОГО РАЙОНА
САНКТ-ПЕТЕРБУРГА
ОТДЕЛ ОБРАЗОВАНИЯ

Стачек пр., 18, Санкт-Петербург, 198095
Тел. (812) 471-6911 Факс (812) 417-6911
E-mail: tukir@gov.spb.ru
<http://www.gov.spb.ru>

ОКПО 02109557 ОКОГУ 23280 ОГРН 1027802744485
ИНН/КПП 7805047526/780501001

26.08.22 № 759

Руководителям ОУ

ПОРУЧЕНИЕ

Уважаемые коллеги!

В соответствии с Концепцией общенациональной системы выявления и развития молодых талантов, в целях активизации деятельности по выявлению и поддержке детей, проявивших выдающиеся способности в ОУ Кировского района Санкт-Петербурга, в соответствии с Положением о системе выявления, поддержки и развития способностей и талантов у детей и молодежи Кировского района Санкт-Петербурга, направляем для использования в работе и планирования деятельности ОУ Сборник конкурсов для обучающихся и воспитанников образовательных организаций Кировского района Санкт-Петербурга на 2020-2021 учебный год

Приложение: на 355 л. в 1 экз.

Начальник отдела образования

Ю.В. Ступак

Отдел образования администрации Кировского района Санкт-Петербурга
Информационно-методический центр Кировского района Санкт-Петербурга

**Конкурсы для обучающихся
и воспитанников
образовательных организаций
Кировского района
Санкт-Петербурга**

Сборник положений

2020-2021 учебный год

Санкт-Петербург

В настоящем сборнике представлены проекты положений детских конкурсов для обучающихся школ и воспитанников дошкольных образовательных организаций, которые планируется провести в Кировском районе Санкт-Петербурга в 2020-2021 учебном году.

Для удобства использования все положения размещены по разделам в зависимости от организатора конкурса, представлены планы проведения конкурсов.

Материалы сборника будут полезны администрации школ и детских садов Кировского района Санкт-Петербурга для организации работы внутри образовательного учреждения, а также заинтересованным педагогам и родителям, стремящимся к развитию талантов детей.

Обращаем внимание, что организаторы конкурсов могут вносить изменения в данные положения при их утверждении. Данные проекты положений не являются окончательными и не могут быть представлены в аттестационные материалы педагога.

СОДЕРЖАНИЕ

ПЛАН ПРОВЕДЕНИЯ КОНКУРСОВ ДЛЯ ОБУЧАЮЩИХСЯ И ВОСПИТАННИКОВ В КИРОВСКОМ РАЙОНЕ САНКТ-ПЕТЕРБУРГА В 2020-2021 УЧЕБНОМ ГОДУ	6
РАЗДЕЛ 1. КОНКУРСЫ ИНФОРМАЦИОННО-МЕТОДИЧЕСКОГО ЦЕНТРА	
КОНКУРСЫ ДЛЯ ОБУЧАЮЩИХСЯ ОУ	11
Конкурс обучающихся образовательных организаций "Логика – 2021"	
Открытый конкурс исследовательских работ обучающихся начальной школы "Знайка - 2020"	14
Интегрированная олимпиада для учащихся начальных классов "Петербургские надежды"	24
Районная интеллектуальная игра по станциям "Знатоки литературы"	27
Районный конкурс "Ученик XXI века: пробуем силы - проявляем способности" для 4 классов.....	30
Районный экологический конкурс для учащихся 1-х классов "Дадим шар земной детям".....	34
Фестиваль детского творчества "AllWorld'sAstage" на иностранных языках.....	37
Районный конкурс чтецов на английском языке.....	40
Конкурс "Интеллектуальные игры" на английском языке	43
Районный конкурс ораторского искусства "TheOratorClub"	45
Районный конкурс чтецов "Друзья немецкого языка" («Freunde der deutschen Sprache»).....	54
Районный конкурс-игра "Сад на окне – 2020"	56
Районная игра "Вода в Санкт-Петербурге: сегодня и завтра".....	60
Районная акция "Сорнякиада - 2020".....	63
Районный конкурс-акция "День Земли".....	65
Игра-конкурс "Энергосбережение - дело каждого".....	67
Районная акция "Путешествие по экологической тропе".....	71
Межрайонный фестиваль "Играй, свирель!".....	73
Районный фестиваль-конкурс детского вокального творчества "Весенние голоса"	76
ЕГЭ-ОГЭ - олимпиада по учебному предмету "Информатика и ИКТ".....	80
Региональный этап Телевизионной гуманитарной олимпиады "Умники и умницы" (заочный тур).....	84
Фестиваль "Школьная пресса".....	86
Фестиваль робототехники и легио-конструирования.....	90
Конкурс компьютерных работ учащихся Кировского района.....	92
Фестиваль "Цифровой рассказ" (ЦифРа).....	98
Районный открытый конкурс "Креатив - бой".....	100
Районный открытый конкурс "Мой город в формате 3D".....	102
Районный тур городского конкурса дистанционных проектов и видеоконференции "Я познаю мир".....	105
КОНКУРСЫ ДЛЯ ОБУЧАЮЩИХСЯ ОУ И ВОСПИТАННИКОВ ДОУ	
Конкурс по духовно-нравственному развитию (отборочный этап городского конкурса отдела религиозного образования и духовного просвещения).....	109
Конкурс детского творчества "Красота Божьего мира".....	115
КОНКУРСЫ ДЛЯ ВОСПИТАННИКОВ ДОУ	
Районный конкурс "До-ми-соль-ка" по музыкально-эстетическому развитию воспитанников ДОУ.....	119
Районные Малые олимпийские игры для детей старшего дошкольного возраста.....	122
Районный хореографический конкурс "День танца" для детей старшего дошкольного возраста	126
Дошкольный и районный этапы городского конкурса чтецов "Разукрасим мир стихами".....	129
Соревнования "Первые старты" для детей подготовительных групп	133
РАЗДЕЛ 2. КОНКУРСЫ ДВОРЦА ДЕТСКОГО (ЮНОШЕСКОГО) ТВОРЧЕСТВА	
Районный конкурс "Творческая семья"	137
Рождественский хоровой фестиваль-конкурс	140
Историко-краеведческий конкурс исследовательских работ школьников "Война. Блокада. Ленинград".....	143
Районный конкурс на звание "Лучший экскурсовод - школьник".....	146
Районный конкурс творческих работ изобразительного и декоративно-прикладного творчества "Рождественская звезда".....	149

Районный фестиваль детских театральных коллективов "Шар".....	156
Районный конкурс патриотической песни "Я люблю тебя, Россия".....	159
Районная игра для учащихся начальных классов "Я – гражданин России!".....	162
Районный конкурс "Юный экскурсоводов школьных музеев".....	164
Районный конкурс компьютерной графики.....	167
Районный конкурс "Первые танцевальные шаги".....	172
Открытый районный турнир по настольному теннису.....	175
Районное открытое первенство по настольному хоккею.....	178
Районное лично-командное первенство по стрельбе из оптико-электронного оружия.....	181
Районный конкурс детского творчества "Безопасность глазами детей".....	186
Районное лично-командное первенство Кировского района по авиамodelьному спорту в классе комнатных моделей самолета.....	191
Районный открытый конкурс по парикмахерскому искусству.....	199
Районная краеведческая игра-турнир "Сокровищницы неvkских берегов".....	202
Районный фестиваль танцевальных коллективов "Веселые каблучки".....	204
Районный заочный конкурс на лучшую авторскую экскурсию.....	208
Районная выставка изобразительного декоративно-прикладного искусства "Семейный вернисаж".....	211
Районный конкурс "Играй и пой, попробуй в жизни хоть раз!".....	215
Районный краеведческий диктант.....	218
Районный конкурс "Россия: прошлое, настоящее, будущее".....	220
Районный конкурс "Юные электронщики".....	226
Районный англо-французский конкурс «Comics+».....	230
Районная игровая программа "Единство в нас".....	233
Районный конкурс "Россия-Родина моя".....	235
Районный фестиваль-конкурс "Спортивные старты".....	237
РАЗДЕЛ 3. КОНКУРСЫ ЦЕНТРА ДЕТСКОГО (ЮНОШЕСКОГО) ТЕХНИЧЕСКОГО ТВОРЧЕСТВА	240
Открытый районный фестиваль "Астрономический калейдоскоп" (1 этап).....	
Конкурс исследовательских работ, научно-технических идей и проектов "Леонардо XXI века".....	246
Открытый районный фестиваль "Астрономический калейдоскоп" (1 этап).....	252
Открытый районный фестиваль "Астрономический калейдоскоп" (2 этап).....	254
Районная выставка "Есть память, которой не будет конца".....	260
Открытая районная выставка "Куклы разные и прекрасные".....	264
Городской конкурс-выставка "Чудеса под Новый Год".....	269
Открытая районная игра-викторина "Виват, артист!".....	273
Районная виртуальная выставка-конкурс "А наутро была война...".....	276
Первенство района по спортивному ориентированию.....	279
Районный конкурс "Юный SUPERUSER".....	283
Районная игра-соревнование "Street-style".....	285
Районный этап городского конкурса "Азбука безопасности".....	287
Конкурс компьютерных листовок "Безопасность на дороге-дело каждого".....	291
Игра-соревнование среди дошкольников "Дорожное движение достойно уважения!".....	293
Конкурс исследовательских работ по БДД "История дорожной безопасности".....	295
Фотоконкурс "Мой ребенок - пассажир!".....	297
Фотоконкурс "Нарушитель на дороге".....	299
Районная олимпиада по правилам дорожного движения "Олимпийцы дорожного движения - 2021".....	301
Открытый творческий конкурс Кировского района "Талисман БДД - 2021".....	303
Конкурс среди отрядов ЮИД "Я замечен на дороге".....	305
Районный конкурс ЮИД "Безопасное колесо-2021".....	307
Конкурс детского творчества "Дорога и мы".....	311
Районный конкурс "Дорожный калейдоскоп" среди учащихся 3 и 6 классов.....	316

Семейный спортивно-интеллектуальный конкурс по БДД «Дружная семья знает ПДД от А до Я».....	319
Отборочный этап всероссийского конкурса "Полицейский Дядя Степа-2021"	323
Районный Слёт юных инспекторов движения (ЮИД).....	325
Личное первенство Кировского района по шахматам среди детей не старше 7 лет.....	329
Личное первенство Кировского района по шахматам среди детей не старше 9 лет.....	330
Личные первенства ШКиДЦ по блицу.....	331
Районный этап командных Всероссийских шахматных соревнований "Белая ладья"	332
Открытый районный шахматный фестиваль "Летние надежды-2021"	333
Открытое первенство Кировского района по быстрым шахматам "Кубок ШКиДц".....	334
Открытый районный конкурс "Шахматный рисунок".....	335
Открытый районный шахматный фестиваль "Кировский Новогодний-2021"	337
Открытый районный шахматный фестиваль «Ноябрьские игры-2020».....	338
Игра-путешествие "Тропинками разных профессий"	339
Районный дистанционный конкурс-викторина «ПрофУЕСиЯ».....	342
Конкурс мультимедийных рисунков "Моя любимая профессия".....	346
Районный профориентационный конкурс «#Селфи_с_Профи».....	348
Районный фестиваль "Мир профессий".....	351
Конкурс мультимедийных презентаций "Моя будущая профессия".....	353
Районный конкурс лэпбуков "Профессии моей семьи".....	356
Раздел 4. Конкурсы Центра психолого-педагогического сопровождения	359
Конкурсное движение "Планета здоровья".....	
Положение о районном конкурсе буклетов «Веселый светофор» для 1-4 классов.....	362
Положение о районном конкурсе буклетов «Берегись автомобиля» для 5-11 классов.....	
Положение о районном конкурсе рисунков "Осенний листопад" для ДОУ.....	
Положение о районном конкурсе листовок «Утренняя зарядка» для 1-4 классов.....	363
Положение о районном конкурсе листовок «Спорт-это сила!» для 5-11 классов.....	
Положение о районном конкурсе рисунков «Мир профессий» для ДОУ.....	
Положение о районном конкурсе рисунков «Витамины для здоровья» для 1-4 классов.....	364
Положение о районном конкурсе рисунков «Здоровое питание» для 5-11 классов.....	
Положение о районном конкурсе плакатов «Новогоднее настроение» для 1-4 классов.....	365
Положение о районном конкурсе плакатов «Мой счастливый Новый Год» для 5-11 классов.....	
Положение о районном конкурсе коллажей «Профессии будущего».....	366
Положение о районном конкурсе коллажей "Волшебный мир" для ДОУ.....	
Положение о районном конкурсе плакатов «Закаляем организм» для 1-4 классов.....	367
Положение о районном конкурсе плакатов социальной рекламы «Дари добро» 5-11 классов.....	
Положение о районном конкурсе открыток «Весенний букет» для 1-4 классов.....	368
Положение о районном конкурсе открыток «Настроение души» для 5-11 классов.....	
Положение о районном конкурсе лэпбуков «Есть такая профессия» для ДОУ.....	
Положение о районном конкурсе комиксов «Настоящие друзья» для 1-4 классов.....	369
Положение о районном конкурсе комиксов «Друг познается в беде» для 5-11 классов.....	
Районный конкурс плакатов "Закон обо мне. Мне о законе".....	370

Раздел 1. Конкурсы Информационно-методического центра Кировского района Санкт-Петербурга

Конкурсы для обучающихся ОУ

ПОЛОЖЕНИЕ О ПРОВЕДЕНИИ КОНКУРСА УЧАЩИХСЯ ОБРАЗОВАТЕЛЬНЫХ УЧРЕЖДЕНИЙ КИРОВСКОГО РАЙОНА САНКТ-ПЕТЕРБУРГА «ЛОГИКА – 2021»

1. Общие положения.

1.1. Настоящее положение определяет порядок и условия проведения конкурса учащихся образовательных учреждений Кировского района Санкт-Петербурга «Логика-2021» (далее – Конкурс).

1.2. Организаторами конкурса являются:

- Государственное бюджетное учреждение дополнительного профессионального педагогического образования центр повышения квалификации специалистов «Информационно-методический центр» Кировского района Санкт-Петербурга;
- Государственное бюджетное общеобразовательное учреждение Лицей №244 Кировского района Санкт-Петербурга.

2. Целями и задачами конкурса являются:

- развитие логического и алгоритмического мышления младших школьников,
- повышение интереса и мотивации школьников к изучению основ логики,
- выявление одаренных детей и пропаганда их участия в олимпиадном движении.

3. Участники конкурса

3.1. В Конкурсе принимают участие учащиеся 2-4 классов образовательных учреждений Кировского района.

3.2. От каждой школы могут участвовать до 4-х учащихся от каждой параллели. Если в параллели более 3-х классов, то команда может состоять из 6 человек.

3.3. Учащиеся считаются участниками Конкурса только после подачи и подтверждения заявки, поданной в электронном виде на адрес sc244@kirov.spb.ru (тема «Логика – 2021») по форме согласно Приложению 1.

4. Сроки и условия проведения Конкурса.

4.1. Заявки принимаются за 3 рабочих дня до даты проведения Конкурса:

4.1. Заявки принимаются только до обозначенного срока:

- 4-е классы - до 09 декабря 2020 г.;
- 3-и классы - до 20 января 2021 г.;
- 2-е классы - до 03 февраля 2021 г.

4.2. Сроки проведения Конкурса:

4 классы – 14 декабря 2020 г. (регистрация участников – с 13.50 до 14.30, начало Конкурса – 14.30);

3 классы – 25 января 2021 г. (регистрация участников – с 13.50 до 14.30, начало Конкурса – 14.30);

2 классы – 08 февраля 2021 г. (регистрация участников – с 13.50 до 14.30, начало Конкурса – 14.30).

Время может быть изменено, о чем участникам сообщается дополнительно по электронной почте.

4.3. Продолжительность конкурса – 1,5 (астрономических) часа, включая инструктаж участников Конкурса, оформление бланка заданий, внесение в него ответов.

4.4. Конкурс проводится на базе ГБОУ лицей №244 Кировского района Санкт-Петербурга по адресу проспект Ветеранов, д. 80, литер А, телефон 750-29-47

4.5. Форма проведения Конкурса.

Участники конкурса выполняют тестовые задания разного уровня сложности и вида. Каждое задание заранее оценено определенным количеством баллов, которые указаны на бланке с заданиями. Ответы заносятся в специальный бланк, который сдается по окончании Конкурса.

5. Правила проведения конкурса

5.1. В день проведения Конкурса ответственный педагог от ОУ привозит участников, указанных в заявке. *Присутствие на площадке при проведении конкурса запасных участников (не указанных в заявке) не допускается.*

5.2. Регистрация участников начинается за 40 минут до начала Конкурса. Группы учащихся, сопровождаемые учителем, приходят на место проведения Конкурса не позднее, чем за 10 минут до его начала. В случае опоздания участники допускаются до участия в Конкурсе, но время написания работы не продлевается.

5.3. При себе участники должны иметь:

- сменную обувь,
- письменные принадлежности.

5.4. Бумага для черновика участникам выдается.

5.4. Во время проведения Конкурса в аудиториях не допускаются использование сотовых телефонов, разговоры, списывания, консультации со взрослыми.

5.6. Учащимся не даются никакие разъяснения по смыслу и формулировке заданий.

5.7. В случае нарушения правил поведения в аудитории участник должен сдать работу, на которой делается соответствующая пометка, покинуть аудиторию и ожидать окончания Конкурса вместе с ответственным учителем от данного ОУ.

5.8. По истечении времени решения заданий ответственные учителя в аудиториях собирают работы у всех участников. Если участник заканчивает решение заданий до истечения времени (1,5 ч.), то ответственные учителя в аудиториях принимают у него бланк, проверяют правильность его заполнения и отправляют участника к месту сбора участников Конкурса.

5.9. Ответственность за участников до и после Конкурса несет представитель ОУ, который сопровождает учеников.

6. Методическое и организационное сопровождение конкурса

6.1. Для проведения конкурса создается оргкомитет, состав которого утверждается приказом.

6.2. Функции и обязанности Оргкомитета:

- рассылает по электронной почте информацию о проведении Конкурса,
- собирает заявки от ОУ,
- оповещает о дате, времени, месте проведения Конкурса,
- подбирает задачи и составляет конкурсные задания,
- оформляет бланки заданий и ответов, обеспечивает ими всех зарегистрированных участников Конкурса,
- проводит консультации для учителей ОУ по всем вопросам, которые связаны с организацией и проведением Конкурса (по электронной почте, телефону),
- инструктируют ответственных учителей в аудиториях,
- подготавливает аудитории для проведения Конкурса (достаточное количество кабинетов, ответственные в аудиториях и коридорах, необходимое количество бланков, распределение по аудиториям участников и учителей, и т.д.),
- проверяет и оценивает работы,
- подводит итоги и выявляет победителей Конкурса.

7. Проверка и оценивание работ.

7.1. Работы проверяются членами оргкомитета в течение двух недель после окончания Конкурса и сбора всех работ.

7.2. За каждое задание выставляется определенное количество баллов при условии записи правильного ответа. Правильность решения проверяется сопоставлением ответа учащегося с образцом. При неполном или частично верном решении выставляется меньшее количество баллов. Оценивание работы проводится суммированием баллов, полученным участниками за все решенные задания, штрафных баллов не предусмотрено.

7.3. Работы учащихся, отстраненных от участия в Конкурсе, не проверяются.

7.4. Результаты проверки заносятся в электронную регистрационную форму, которая рассылается школам-участникам по электронной почте. Проверенные работы в образовательные учреждения не возвращаются.

8. Подведение итогов конкурса

- 8.1. Победителями (1 место) и призерами (2 и 3 место) районного этапа конкурса становятся участники, получившие по результатам выполнения предложенных заданий наивысший балл.
- 8.2. Количество победителей и призёров районного этапа конкурса соответствует не более 15% от общего количества обучающихся, принимающих участие в конкурсе для каждой из ступеней по отдельности.
- 8.3. При равных или близких результатах жюри оставляет за собой право присуждения нескольких мест одного достоинства.
- 8.4. Все участники, занявшие призовые места, награждаются дипломами победителей и призёров. Информацию по вопросам подготовки и проведения конкурса можно получить по электронной почте sc244@kirov.spb.ru, Егорова Наталья Вячеславовна.
- 8.5. Данное Положение является примерным и может быть изменено в течение учебного года.

Приложение 1

Полное наименование ОУ

**ЗАЯВКА на участие в конкурсе
для учащихся общеобразовательных учреждений Кировского района Санкт-Петербурга
«Логика – 2021»**

№ п/п	Фамилия, имя участников (полностью)	Класс	Фамилия, имя, отчество учителя (полностью)
1			
2			
3			
4			

Фамилия, имя, отчество сопровождающего: _____

Контактный телефон: _____

Дата

Директор ОУ _____ / _____

**ПОЛОЖЕНИЕ ОБ ОТКРЫТОМ КОНКУРСЕ ИССЛЕДОВАТЕЛЬСКИХ РАБОТ
УЧАЩИХСЯ НАЧАЛЬНОЙ ШКОЛЫ «ЗНАЙКА - 2021»**

1. Общие положения

1.1. Настоящее Положение определяет цели и задачи Открытого конкурса исследовательских работ учащихся начальной школы «Знайка» (далее – Конкурс), порядок его организации, проведения, подведения итогов Конкурса.

1.2. Конкурс способствует стимулированию развития интеллектуально-творческого потенциала личности ребенка младшего школьного возраста, в том числе и ребенка с ограниченными возможностями здоровья, путем совершенствования и развития исследовательских способностей, навыков исследовательского поведения.

1.3. Конкурс проводится ежегодно на базе ОУ Кировского района. В конкурсе могут принимать участие учащиеся любых районов Санкт-Петербурга и Северо-Западного региона.

1.4. Конкурс проводится ГБУ ДППО ЦПКС «Информационно-методический центр» Кировского района Санкт-Петербурга (по инициативе ГБОУ школы-интерната №2 Кировского района Санкт-Петербурга).

1.5. Конкурс проводится для учащихся 2-4 классов и проходит в форме Научно-практической конференции (далее НПК). Работа Открытого конкурса «Знайка-2021» предусматривает публичные выступления участников по результатам собственной исследовательской деятельности на секциях, соответствующих параллелям классов.

2. Цели и задачи

2.1. Основные цели:

- интеллектуальное и творческое развитие учащихся школы посредством вовлечения в исследовательскую деятельность;
- поддержка талантливых детей, демонстрация и пропаганда лучших достижений школьников;
- интеграция и социализация детей с ограниченными возможностями здоровья (ОВЗ) и воспитание толерантного отношения к ним со стороны общества (детей, родителей, общественности);
- привлечение общественного внимания к проблемам развития интеллектуального потенциала общества.

2.2 Задачи:

- выявление талантливых школьников, проявляющих интерес к поисково-исследовательской деятельности, оказание им поддержки;
- создание условий для развития интереса к исследованию окружающей естественной и социальной среды, приобщение к решению задач, имеющих практическое значение для развития науки, культуры;
- расширение кругозора учащихся в области достижений отечественной и зарубежной науки;
- активное включение учащихся в процесс самообразования и саморазвития, развитие и совершенствование умений и навыков самостоятельной работы, повышение уровня знаний и эрудиции в интересующих их областях науки;
- развитие коммуникативных умений учащихся;
- демонстрация и пропаганда лучших достижений учащихся, опыта работы учителей школы по организации поисково-исследовательской деятельности;
- поддержание тесного контакта обучающихся с родителями, учителями, воспитателями, их объединение в работе над исследованием, в расширении кругозора школьников в области достижений науки.

3. Оргкомитет конкурса

3.1. Подготовку и проведение Открытого конкурса «Знайка-2021» осуществляет Оргкомитет, в состав которого входят специалисты ИМЦ, ГБОУ школы-интерната №2 и ОУ, на базе которого проводится конкурс, методист по начальной школе ИМЦ.

3.2. Функции Оргкомитета:

- организует проведение конкурса;

- организует информационную поддержку;
- составляет план работы и определяет сроки проведения;
- организует приём заявок на районный тур;
- осуществляет распределение работ по секциям на районном туре;
- утверждает состав конкурсной комиссии и руководителей секций районного тура;
- организует награждение победителей и лауреатов.

4. Этапы проведения

4.1 Конкурс проводится в три тура.

4.2. **1 тур – (школьный)** проводится до 30 января 2021 года на базе образовательных учреждений и регламентируется приказом директора ОУ, которым определяется ответственный и порядок проведения школьного тура. По результатам проведения школьного тура ответственный составляет заявку (Приложение 1) на участие в следующем районном (заочном) туре, включающую количество работ не более количества классов в параллели данного ОУ. Для участия в районном туре выдвигаются работы победителей и призёров школьного тура.

К заявке необходимо приложить выписку из Протокола проведения школьного тура, в которой следует отразить результаты только тех конкурсантов, кто будет принимать участие в районном (заочном) туре (Приложение 2).

Заявки на участие в районном (заочном) туре принимаются Оргкомитетом в электронном виде на адрес ИМЦ Кировского района Санкт-Петербурга (nmc@kirov.spb.ru) до 01 февраля 2021 года.

К заявке прилагается общая фотография участников в формате .jpeg с разрешением 700 x 1000.

4.3. **2 тур - (районный заочный)** отбор исследовательских работ в соответствии с критериями оценивания согласно Приложению 4 настоящего Положения.

02 февраля 2020 работы сдаются в Оргкомитет для проведения заочной проверки. Работы принимаются на бумажном и электронном носителях (CD-дисках) в ИМЦ Кировского района по адресу: Санкт-Петербург, ул. Зины Портновой, д.3, с 11.00 до 16.00. Сданные материалы не рецензируются и не возвращаются.

Информация об участниках Конкурса, чьи исследовательские работы отобраны для представления в рамках очного тура (3 тур) размещаются на сайте ИМЦ (на странице МО начальных классов).

4.4. **3 тур – (районный очный)** – проводится в форме Научно-практической конференции, в рамках которой будут представлены исследовательские работы участников, набравших в заочном туре в соответствии с критериями оценивания 14 и более баллов. При проверке на плагиат самостоятельное выполнение работы должно составлять не менее 60%.

3 тур проводится:

- для учащихся 4-х классов - на базе ГБОУ школы-интерната №2 (пр. Трамвайный, д. 24. Тел. +7-921-633-68-04);

- для учащихся 2-3-х классов - на базе ГБОУ лицея №384 (пр. Стачек, д. 5. Тел. +7-921-340-79-77).

Даты проведения районного тура сообщаются дополнительно после согласования с ОУ.

5. Требования к содержанию и оформлению работ, представленных для участия в районном туре

5.1. Работа должна содержать:

- титульный лист (Приложение 3);
- оглавление;
- введение;
- основную часть;
- заключение;
- список используемых источников (библиографический список);
- приложения.

5.2. Титульный лист должен содержать:

- полное название образовательного учреждения;
- название работы;
- сведения об авторе (фамилия, имя, класс);
- сведения о руководителе или консультанте (фамилия, имя, отчество, должность, место работы);
- указание места и года выполнения работы.

5.3. В оглавление должны быть включены:

- введение;
- названия параграфов;
- заключение;
- список используемых источников;
- названия приложений и соответствующие номера страниц.

5.4. Введение должно содержать формулировку постановки проблемы, актуальности и значимости темы, определение объекта и предмета исследования, цели и задач, поставленных перед исполнителем работы, гипотезы или ведущей идеи, указание используемых методов, краткий обзор используемой литературы и источников, описание степени изученности данного вопроса и собственного опыта работы в решении избранной проблемы.

5.5. Основная часть должна содержать литературный обзор, а также информацию, собранную и обработанную исследователем: описание основных рассматриваемых фактов, описание методов решения проблемы и т.д. сравнение уже существующих и предлагаемых автором методов решения, обоснование выбранного автором варианта решения (эффективность, точность, простота, наглядность, практическая значимость и т. д.). Здесь же приводятся результаты, полученные исследователем, а также их анализ. Основная часть делится на параграфы.

5.6. В заключении в лаконичном виде формулируются выводы, описываются возможные направления дальнейших исследований и предложения по возможному практическому использованию результатов исследования, подводится итог исследования (достигнута ли обозначенная цель, решены ли поставленные задачи, подтверждена ли выдвинутая гипотеза).

5.7. В список используемых источников заносятся публикации, издания и источники, использованные автором.

5.7.1. Информация о каждом издании должна быть оформлена в строгой последовательности:

- фамилия, инициалы автора;
- название издания;
- выходные данные издательства;
- год издания;
- № выпуска (если издание периодическое);
- количество страниц.

5.7.2. Все издания в списке используемых источников должны быть пронумерованы и расположены в алфавитном порядке.

5.8. Работа может содержать приложения с иллюстративным материалом (рисунки, схемы, карты, таблицы, фотографии и т. п.), который должен быть связан с основным содержанием.

5.9. Требования к оформлению работ:

- текст работы печатается на страницах белой бумаги формата А4 (210 x 297 мм, горизонталь — 210 мм). Шрифт — TimesNewRomanСуг, размер — 12 пт, межстрочный интервал — 1-1,5. Поля: слева — 25 мм, справа — 10 мм, снизу и сверху — 20 мм. Допустимо рукописное оформление отдельных фрагментов (формулы, чертежный материал и т. п.), которые выполняются черной пастой (тушью).
- текст работы — не более 5 страниц.
- приложения могут занимать до 10 дополнительных страниц. Приложения должны быть пронумерованы и озаглавлены. В тексте работы на них должна быть ссылка.

6. Порядок проведения районного (очного) тура

6.1. В образовательном учреждении, на базе которого проводится конкурс, подбирается необходимое количество кабинетов для заседания секций и залов для проведения пленарных заседаний. Кабинеты и залы оборудуются указательными табличками. При входе в образовательное учреждение оборудуется информационный стенд с расписанием работы конференции и указанием мест проведения заседания.

6.2. Каждого участника районного тура могут сопровождать не более одного взрослого (педагог или родитель).

6.3. Все участники и руководители районного тура проходят регистрацию.

6.4. Для обеспечения работы администрацией образовательного учреждения, на базе которого она проводится, выделяются дежурный персонал, ответственный учитель, дежурные ученики.

6.5. Секции на районном туре возглавляются руководителями из числа педагогических работников района, которых утверждает Оргкомитет. Работу секции возглавляет руководитель.

6.6. Руководители секций районного тура организуют работу учащихся на секции, направляют ход обсуждения исследований, выделяют наиболее значительные из них и представляют их авторов к награждению.

6.7. Перед началом работы секции руководитель характеризует проблематику сообщений. Участник излагает основную суть представляемой работы, аргументирует ее научную или практическую актуальность, выделяет самостоятельные эксперименты, суждения и выводы. Также участник может выразить мнение по работам, представляемым другими участниками, изложить свое видение проблем по направлению работы секции.

На выступление по представлению своей работы участнику дается до 7 минут, на выступление при обсуждении - до 2 минут.

6.8. Представление работы может производиться только самим учащимся, выполнившим работу. В случае отсутствия учащегося по любой причине защита работы не производится. Помощь участнику в представлении работы со стороны руководителя как во время выступления, так и в процессе обсуждения недопустима. Возможна только помощь в управлении презентацией (переключение слайдов, запуск видео и т.п.)

6.9. Участникам для презентации работы будет предоставлено следующее программное обеспечение: Windows 7, MicrosoftOfficePowerPoint 2007. Презентации можно предоставить на CD или DVD - дисках или флеш-носителях.

7. Оценивание

7.1 Оценка работ осуществляется членами конкурсной комиссии (жюри) баллами согласно критериям районного заочного тура (Приложение 4). На основании полученных баллов определяются участники районного очного тура Конкурса. Участниками очного тура становятся школьники, набравшие 14 и более баллов.

7.2. Оценка выступления и ответы на вопросы участников очного районного тура осуществляется баллами согласно критериям очного тура (Приложение 4).

7.3. По итогам очного тура определяются победители и призёры Конкурса, набравшие наибольшее количество баллов.

8. Подведение итогов

8.1. Победителями районного очного тура становятся участники, набравшие не менее 80% от максимального количества суммы баллов очного тура (12 баллов и выше), призёрами - остальные участники, прошедшие в очный тур. Иные конкурсанты, набравшие менее 14 баллов по итогам 2 (районного заочного) тура и не прошедшие в районный очный тур Конкурса, получают грамоты участника конкурса «Шагаем к вершинам науки».

8.2. Для детей с ОВЗ-участников конкурса учреждается номинация «Шаг к успеху».

8.3. Список победителей и призеров публикуется на сайте ИМЦ.

8.4. Оргкомитет имеет право рекомендовать лучшие работы для участия в городских и региональных конференциях и конкурсах учащихся.

8.5. Данное Положение является примерным и может быть изменено в течение учебного года.

Приложение 1

**ЗАЯВКА на участие в X открытом конкурсе исследовательских работ
учащихся начальной школы «Знайка - 2021»**

№	ОУ	Название работы	Автор	Класс	ПК и проектор	Руководитель	Дополнительное техническое оснащение
1	333		Петрова Галина	2 А	да	Иванова Мария Петровна	DVD , колонки
2	333		Петрова Галина	3 А	да	Щеглов Геннадий Александрович	Магнитная доска, магниты
3	333		Красюк Иван	4 В	нет	Сидорова Ирина Юрьевна.	Фортепиано, кассетный магнитофон

Ф.И.О. ответственного за проведение школьного тура _____

Контактный телефон ответственного за проведение школьного тура _____

**Выписка из протокола проведения школьного тура
конкурса исследовательских работ учащихся начальных классов
«Знайка-2021»**

Параллель (2 класс, 3 класс, 4 класс)															
Председатель жюри _____															
ФИО, должность председателя жюри															
№ п/п	ОУ	Класс	ФИ участника	Тема работы	Актуальность темы	Логичность выступления	Наличие гипотезы	Наличие самостоятельного исследования	Выводы	Культура речи выступающего	Наличие литературного обзора	Компетентность докладчика (владение проблематикой области исследования)	Культура оформления работы	Итоговый балл	Результат (победитель/призёр)
					0-2	0-1	0-2	0-3	0-	0-1	0-	0-2	0-1		
1	XXX	2а	Смирнова Мария	Скоротение											Победитель
2	XXX	3 б	Петров Пётр	Нить Ариадны											Призёр

Ответственный за проведение
школьного тура конкурса

_____ (_____)
подпись

Критерии оценивания школьного тура Конкурса

Актуальность темы	0 – нет 1 – да 2 – значимость исследования
Логичность выступления	0 – отсутствует 1 – присутствует
Наличие гипотезы	0 – отсутствует либо формальна 1 – присутствует 2 - соответствует теме исследования, корректно сформулирована
Наличие самостоятельного исследования	0 – исследование не представлено в выступлении/отсутствует в работе; 1 – исследование неполно/недостаточно для формулировки выводов, 2 – исследование позволяет понять и объяснить суть явления/выводы, выполнен содержательный анализ полученной в ходе опытов/экспериментов/социального опроса информации, сформулированы выводы и рекомендации 3 – творческие работы, выполненные с помощью корректной с научной точки зрения методики, имеющие полученный с помощью этой методики собственный экспериментальный материал
Выводы	0 – нет либо формальны 1 - соответствуют поставленным перед собой исследователем целям и задачам
Культура речи выступающего, владение терминологией	0 – не соответствует нормам/допущены речевые либо фактические ошибки, не использует терминологию 1 – не допускает речевых ошибок, свободно владеет терминологией по теме выступления
Наличие литературного обзора	0 – нет литературного обзора 1 – имеется список литературы, оформленный в соответствии с требованиями Положения, автор работы ссылается на первоисточник в тексте работы (согласно Положению)
Компетентность докладчика (владение проблематикой области исследования)	0 – не может ответить на поставленные вопросы, владеет материалом не в полной мере 1 – на вопросы отвечает неполно, неуверенно, неточно; владеет материалом выступления 2 - даёт аргументированные ответы на вопросы, владеет материалом выступления в полной мере; показал личную заинтересованность
Культура оформления работы	0 – не соответствует требованиям Положения 1 – соответствует требованиям Положения

Количество баллов, набранных участником конкурса на школьном этапе, не учитывается при оценивании работы на районных заочном и очном турах. Оценивание работы и выступления на этих этапах ведётся по критериям оценивания согласно Приложению 4.

Пример оформления титульного листа

Государственное бюджетное общеобразовательное учреждение
средняя общеобразовательная школа № XXX
с углубленным изучением китайского языка
Кировского района Санкт–Петербурга



**Открытый конкурс исследовательских работ
учащихся начальной школы
«Знайка-2021»**

Тема работы: _____

Выполнил: _____
(Фамилия, имя ученика)
ученик/ца _____ класса

Руководитель: _____
(Фамилия, имя, отчество, должность, место работы)

Работа рекомендована к участию
в Открытом конкурсе исследовательских работ учащихся начальной
школы «Знайка-2021»

_____/_____
(ФИО и должность ответственного за проведение школьного конкурса «Знайка-2021»/подпись)

Санкт – Петербург
2021

Критерии оценки районных туров Конкурса

№	Критерий	Оценка
2 ТУР (ЗАОЧНЫЙ) - МАХ 18 БАЛЛОВ		
1	Актуальность темы	0 – нет 1 – да 2 – значимость исследования
2	Соответствие содержания сформулированной теме, поставленным целям и задачам	0 – содержание не соответствует 1 – содержание соответствует теме 2 – содержание соответствует целям и задачам
3	Наличие гипотезы	0 – отсутствует либо формальна 1 – присутствует 3 – соответствует теме исследования, корректно сформулирована
4	Наличие исследования (опытно-экспериментальной части, анализа текстов первоисточников в филологическом/историческом/социальном и т.п. исследовании) в работе	0 – отсутствует 2 – присутствует в недостаточном объёме 5 – присутствует глубина и достаточность исследования
5	Выводы	0 – нет либо формальны 2 – соответствуют поставленным перед собой исследователем целям и задачам
6	Наличие литературного обзора	0 – нет (оформлен не в соответствии с требованиями Положения) 1 – имеется список литературы, оформленный в соответствии с требованиями Положения 2 – имеется список литературы, оформленный в соответствии с требованиями Положения, автор работы ссылается на первоисточник в тексте работы (согласно Положению)
7	Культура оформления работы	0 – не соответствует требованиям 1 – работа структурирована 0 – работа не отформатирована 1 – работа отформатирована
Жюри может снять 1-2 балла за большое (более 3) количество орфографических и пунктуационных ошибок в тексте работы		
3 ТУР (ОЧНЫЙ) - МАХ 15 БАЛЛОВ		
1	Логичность выступления	0 – отсутствует 1 – присутствует
2	Использование наглядности при выступлении	0 – отсутствует 1 – присутствует, но не соответствует нормам оформления, орфографии и грамматики 2 – выполнена на высоком уровне
3	Культура речи выступающего	0 – не соответствует нормам литературного языка, допускает ошибки 1 – соответствует нормам
4	Представление собственного исследования (под исследовательской деятельностью)	0 – исследование не представлено в выступлении/отсутствует в работе; пропущена

	<p>понимается деятельность учащихся, связанная с решением творческой, исследовательской задачи с заранее неизвестным решением и предполагающая наличие основных этапов, характерных для исследования в научной сфере: постановку проблемы, изучение теории, посвященной данной проблематике, подбор методик исследования и практическое овладение ими, сбор собственного материала, его анализ и обобщение, собственные выводы).</p>	<p>большая часть этапов, характерных для научных исследований</p> <p>1 – исследование неполно/недостаточно для формулировки выводов, представленных в работе (опыты и эксперименты не позволяют раскрыть в полной мере суть явления; социологический опрос охватывает недостаточное количество респондентов/не все вопросы анкетирования соответствуют поставленной цели/результат опроса интерпретирован некорректно)</p> <p>2 – исследование позволяет понять и объяснить суть явления/выводы, сформулированные в работе, основаны на базе самостоятельно проведенного исследования; социологический опрос позволяет сделать выводы, приведенные в работе, составлен грамотно и охватывает большое количество респондентов, выполнен содержательный анализ обработанной информации, сформулированы выводы и рекомендации</p> <p>3 – творческие работы, выполненные с помощью корректной с научной точки зрения методики, имеющие полученный с помощью этой методики собственный экспериментальный материал, на основании которого делается анализ и выводы о характере исследуемого явления (особенностью таких работ является непредопределенность результата, который могут дать исследования).</p>
5	Компетентность докладчика (владение проблематикой области исследования)	<p>0 – не может ответить на поставленные вопросы</p> <p>1 – отвечает неполно, неуверенно, неточно</p> <p>2 - даёт аргументированные ответы на вопросы</p> <p>1 - владеет материалом не в полной мере</p> <p>2 - владеет материалом выступления</p> <p>3 - владеет материалом выступления, в ходе исследования показал личную заинтересованность</p>
6	Владение терминологией	<p>0 – не использует в выступлении</p> <p>1 - использует в выступлении</p> <p>2 – владеет и использует в выступлении</p>
7	Соблюдение регламента	<p>0 – не уложился в регламент</p> <p>1 - уложился в регламент</p>

ПОЛОЖЕНИЕ ОБ ИНТЕГРИРОВАННОЙ ОЛИМПИАДЕ ДЛЯ УЧАЩИХСЯ НАЧАЛЬНЫХ КЛАССОВ ПО ОБЩЕОБРАЗОВАТЕЛЬНЫМ ДИСЦИПЛИНАМ «ПЕТЕРБУРГСКИЕ НАДЕЖДЫ»

1. Общие положения

1.1. Настоящее Положение об интегрированной олимпиаде по общеобразовательным дисциплинам начальной школы «Петербургские надежды» (далее – Положение) определяет её порядок организации и проведения для обучающихся 4-х классов ОУ Кировского района (далее - Олимпиада), организационное и методическое обеспечение, правила участия в Олимпиаде обучающихся и порядок определения победителей и призёров.

1.2. Олимпиада для обучающихся 4-х классов по предметам начальной школы проводится по литературному чтению, окружающему миру, русскому языку, математике.

1.3. Олимпиада проводится ежегодно.

1.4. Организаторами олимпиады являются:

- Государственное бюджетное учреждение дополнительного профессионального педагогического образования центр повышения квалификации специалистов «Информационно-методический центр» Кировского района Санкт-Петербурга;

- Методическое объединение учителей начальной школы.

1.5. Олимпиада организуется с целью выявления в образовательных учреждениях наиболее подготовленных учащихся 4-х классов, обладающих высокими интеллектуальными способностями и интересом к самостоятельной познавательной деятельности, выявления и развития у обучающихся творческих способностей, пропаганды научных знаний.

1.6. Задачи Олимпиады:

- создание оптимальных условий для выявления одарённых и талантливых учащихся;
- создание условий для формирования творческой активности, атмосферы здоровой конкуренции, ситуации успеха.
- создание условий для повышения мотивации учащихся к изучению предметов естественно-математического и гуманитарного циклов.

2. Организационно-методическое обеспечение Олимпиады:

2.1. Общую координацию, организационно-методическое обеспечение проведения Олимпиады осуществляют Организаторы соответствующего этапа Олимпиады.

2.2. Для организации проведения Олимпиады создаются оргкомитет, формируется предметно-методическая комиссия Олимпиады на срок не более одного года.

2.3. Оргкомитет Олимпиады:

- определяет организационно-техническую модель и сроки проведения школьного и районного этапов Олимпиады;

- доводит информацию до сведения руководителей ОУ и ответственных в ОУ за проведение Олимпиады;

- утверждает списки победителей и призёров районного этапа Олимпиады.

2.4. Проверку выполненных олимпиадных заданий осуществляет жюри соответствующего этапа.

2.5. Информация об Олимпиаде и порядке участия в ней, о победителях и призёрах является открытой, размещается в сети Интернет на сайте ИМЦ Кировского района Санкт-Петербурга.

3. Порядок организации и проведения Олимпиады

3.1. Олимпиада проводится для обучающихся 4-х классов государственных и негосударственных образовательных учреждений.

3.2. Олимпиада проводится в 3 этапа:

- 1 этап (школьный) Олимпиады организуется школьным оргкомитетом для обучающихся 4-х классов;

- 2 этап (районный) Олимпиады организуется для победителей и призеров школьного этапа ИМЦ Кировского района Санкт-Петербурга. Срок проведения Олимпиады – **февраль - март 2021 г.**;
- 3 этап (городской) Олимпиады проводится в ГБУ ДОСанкт-Петербургская академия постдипломного педагогического образования по адресу: ул. Ломоносова 11-13, куда направляется команда из трёх учащихся - победителей и призёров районного этапа, набравших наибольшее количество баллов.
- 3.3. Квоты на участие обучающихся в 1-ом этапе Олимпиады не устанавливаются.
- 3.4. На 2-й этап (районный) Олимпиады ОУ представляет **команду обучающихся в составе, соответствующем количеству классов в параллели данного ОУ**. Место и время проведения районного этапа сообщается дополнительно после согласования с ОУ.
- 3.5. Обучающиеся, ставшие победителями и призерами 1-го этапа Олимпиады, считаются участниками 2-го (районного) этапа Олимпиады только после подачи и подтверждения заявки (Приложение 1), переданной по электронной почте nmc@kirov.spb.ru (тема «Олимпиада_НШ») не позднее, чем за три рабочих дня до проведения олимпиады.
- 3.6. Порядок проведения олимпиады:
- участники Олимпиады сопровождаются представителем от образовательной организации или родителями (законными представителями);
 - каждому участнику необходимо иметь при себе сменную обувь письменные принадлежности; участники Олимпиады в день проведения Олимпиады обязаны пройти регистрацию;
 - продолжительность олимпиады 1 час 40 мин. (100 мин);
 - участники Олимпиады при выполнении олимпиадного задания используют свои пишущие принадлежности (авторучку, карандаш). Участникам Олимпиады запрещается приносить в аудиторию, где проводится этап Олимпиады, и использовать свои тетради, справочную литературу и учебники;
 - во время Олимпиады участникам Олимпиады запрещено пользоваться мобильными телефонами, иными средствами связи, электронно-вычислительной техникой. За нарушение этого пункта участник Олимпиады может быть дисквалифицирован;
 - после выдачи заданий участникам Олимпиады члены жюри записывают на доске время начала и окончания проведения Олимпиады в данной аудитории. Дежурный по аудитории напоминает участникам Олимпиады о времени, оставшемся до окончания проведения этапа, за 30 минут, за 15 минут и за 5 минут;
 - если во время проведения олимпиады участник захочет временно покинуть аудиторию, то он должен сдать работу дежурному;
 - участник Олимпиады сдает свою работу не позже отведенного на проведение времени. Участник может сдать работу досрочно, после чего должен незамедлительно покинуть место проведения Олимпиады.
- 3.7. Олимпиада проводится по заданиям, составленным на основе общеобразовательных программ начального общего образования для учащихся 4-х классов.
- 3.8. Задания олимпиады готовятся членами олимпиадной комиссии. Участники Олимпиады при участии во втором (районном) этапе Олимпиады выполняют задания повышенного уровня сложности, требующие от участника не только применение знаний по соответствующему учебному предмету, но и использования воображения, эрудиции, применения логики в рассуждении, умения производить сложные вычисления.
- 3.9. Работы участников олимпиады проверяются олимпиадной комиссией и оцениваются следующим образом:
- 2 балла – правильный ответ, полное выполнение задания;
- 1 балл – частичное выполнение задания;
- 0 баллов – неправильный ответ, не выполнение задания.
- 3.10. Работы участников Олимпиады не рецензируются и не возвращаются. Анализ результатов олимпиад доводится до сведения председателей ШМО в ходе текущей работы.
- 3.11. Апелляции и претензии рассматриваются в трехдневный срок со дня оглашения результатов данной олимпиады.

4. Подведение итогов Олимпиады

- 4.1. Итоги олимпиады в личном первенстве подводит районная олимпиадная комиссия. Индивидуальные результаты участников Олимпиады заносятся в итоговые таблицы результатов участников Олимпиады, представляющих собой ранжированные списки участников (рейтинг)
- 4.2. Победители и призеры (1,2,3 место) определяются по суммарному количеству баллов по четырём предметам («Русский язык», «Литературное чтение», «Математика», «Окружающий мир»).
- 4.3. Победители и призеры награждаются дипломами. Количество дипломов устанавливает комиссия в соответствии с количеством полученных баллов в пределах установленной квоты. При равных или близких результатах возможно присуждение нескольких мест одного достоинства.
- 4.4. Участники Олимпиады, показавшие высокие результаты при выполнении отдельных заданий (выполнившие все требования олимпиадных заданий по заданиям учебных предметов «Окружающий мир», «Математика», «Русский язык», «Литературное чтение»), но не ставшие победителями и призерами Олимпиады, по ходатайству жюри могут награждаться дипломами победителей и призёров по отдельному предмету («Русский язык», «Литературное чтение», «Математика», «Окружающий мир»). При равных результатах возможно присуждение нескольких мест одного достоинства.
- 4.5. Список победителей и призёров объявляется по итогам проверки не позже 1 месяца со дня проведения олимпиады и сообщается в ОУ.
- 4.6. Победители и призеры олимпиады, утвержденные олимпиадной комиссией, приглашаются на праздник награждения победителей и призёров олимпиад (апрель 2021 г.)
- 4.7. Данное Положение является примерным и может быть изменено в течение учебного года.

Приложение 1

Полное наименование ОУ

ЗАЯВКА
на участие в районной интегрированной олимпиаде
для учащихся начальных классов по общеобразовательным дисциплинам
«Петербургские надежды»

№ п/п	Фамилия, имя, отчество участника (полностью)	Дата рождения	Класс	Фамилия, им, отчество учителя (полностью)
1.				
2.				
3.				

Фамилия, имя, отчество сопровождающего: _____

Контактный телефон: _____

Директор школы № _____ / _____

Дата

ПОЛОЖЕНИЕ О РАЙОННОМ ИНТЕЛЛЕКТУАЛЬНОМ КОНКУРСЕ «ЗНАТОКИ ЛИТЕРАТУРЫ»

1. Общие положения

1.1. Настоящее положение определяет цели и задачи проведения районного интеллектуального конкурса «Знатоки литературы» (далее – «Конкурс»), порядок его организации, проведения, участия, оценивания результатов и награждения победителей.

1.2. Основные цели Конкурса:

– выявить и поддержать тех учеников и учителей, кто может проявить себя как функционально грамотная творческая личность, яркое дарование в области литературы.

– воспитывать в учениках и учителях толерантность, умение сотрудничать в коллективном деле.

Задачи Конкурса:

– создание условий для самовыражения обучающихся;

– развитие познавательных компетентностей обучающихся.

1.3. Организаторами Конкурса являются:

- Государственное бюджетное учреждение дополнительного профессионального педагогического образования центр повышения квалификации специалистов «Информационно-методический центр» Кировского района Санкт - Петербурга;

- Методическое объединение учителей начальной школы.

1.4. Конкурс состоит из двух туров:

I – *школьный тур*, в котором принимают участие все желающие школьные команды 3-х классов;

II – *районный тур*, в котором участвуют команды (по 8 учащихся в каждой) из образовательных учреждений, принявших участие в школьном этапе и подавших заявки в ИМЦ.

2. Участники Конкурса

2.1. Конкурс проводится для обучающихся 3-х классов государственных и негосударственных образовательных учреждений Кировского района Санкт-Петербурга.

2.2. Команда считается участником Конкурса только после подачи и подтверждения заявки, поданной в электронном виде на адрес nmc@kirov.spb.ru (тема Игра «Знатоки литературы») по форме согласно Приложению 1.

2.3. В связи с тем, что конкурс проводится в форме соревнования по станциям, в нем могут принять участие только 8 команд, первыми подавшие заявки в ИМЦ.

3. Сроки и условия проведения конкурса

3.1. Сроки проведения Конкурса:

I тур – до 14 ноября 2020.

II тур – 20 ноября 2020 г.

3.2. Заявки на участие в районном туре Конкурса «Знатоки литературы» принимаются с только до 15.00 16 ноября 2020 г. По истечении указанного времени приём заявок прекращается. Заявки, поступившие с нарушением сроков, рассмотрению не подлежат.

3.3. Районный тур интеллектуального Конкурса «Знатоки литературы» проводится **20 ноября 2020 г. в 14.00** на базе ГБОУ Гимназии № 261 (Ленинский пр., д.110 корп.3)

3.4. Форма проведения Конкурса.

Команды (8 человек) принимают участие в игре по станциям, которые предполагают следующие остановки:

- Домашнее задание (представление отрывка из любимого литературного произведения в форме инсценировки или музыкальной композиции с участием всех членов команды (до 3-х минут);
- Литературная викторина по произведениям программного материала литературного чтения 3-х классов за I полугодие;
- Творческий конкурс (письмо от лица одного из героев любого художественного произведения).
- «Забор объявлений» - кто из литературных героев мог дать юмористическое объявление.

- Владение литературной терминологией (названия художественных средств, жанров произведений и др.)
- Знатоки писателей (знание портретов и имен и отчеств известных писателей)
- Знатоки волшебных предметов.
- Юбиляры.

3.5. Подготовку и проведение интеллектуального Конкурса «Знатоки литературы» осуществляет Оргкомитет, в состав которого входят специалисты ИМЦ, заместитель директора по УВР ГБОУ Гимназии № 261, заведующий библиотекой и учителя начальных классов.

Для организации и проведения Конкурса создается оргкомитет, определяющий порядок, место и дату проведения Конкурса, список участников, состав жюри.

3.5.1. Функции Оргкомитета:

- организует проведение Конкурса;
- организует информационную поддержку;
- составляет план работы и определяет сроки проведения;
- организует приём заявок на районный тур;
- утверждает состав жюри районного тура, в которое могут входить заместители директоров по УВР, учителя начальных классов, заведующие библиотекой;
- организует награждение победителей и призёров.

3.6. Задания конкурса, система и критерии оценивания составляются и определяются творческой группой учителей начальных классов, методистами Информационно-методического центра Кировского района Санкт-Петербурга.

4. Оценивание выступлений команд

4.1. Работу команд оценивает жюри.

4.2. Критерии оценивания и количество баллов за выступления команд и выполнение заданий:

- домашнее задание: за знание художественного текста, мастерство исполнения, степень выражения авторской позиции – по 6 баллов за каждый критерий;
- литературная викторина: по 1 баллу за правильный ответ;
- знание теории литературы: по 1 баллу за правильный ответ;
- творческий конкурс: 6 баллов.

4.3. По результатам районного тура определяются команды победители и призёры, набравшие наибольшее количество баллов.

5. Подведение итогов конкурса и награждение победителей

5.1. По результатам районного тура конкурса определяются команды, занявшие 1 место - победитель, 2 и 3 место - призёры.

5.2. Команды победители и призёры награждаются командными дипломами.

5.3. Данное Положение является примерным и может быть изменено в течение учебного года.

ЗАЯВКА
на участие районном туре
интеллектуального конкурса «Знатоки литературы»
для учащихся 3-х классов школы

№ п/п	ОУ	Класс	Фамилия, имя участников (полностью)	Фамилия, имя, отчество учителя (полностью)
1				
2				
3				
4				
5				
6				
7				
8				

Фамилия, имя, отчество сопровождающего: _____

Контактный телефон: _____

 Дата
 Директор ОУ

_____ / _____

ПОЛОЖЕНИЕ О РАЙОННОМ КОНКУРСЕ «УЧЕНИК XXI ВЕКА: ПРОБУЕМ СИЛЫ – ПРОЯВЛЯЕМ СПОСОБНОСТИ ДЛЯ УЧАЩИХСЯ 4-Х КЛАССОВ, ОБУЧАЮЩИХСЯ ПО СИСТЕМЕ УМК «НАЧАЛЬНАЯ ШКОЛА XXI ВЕКА»»

1. Общие положения

1.1. Настоящее Положение о районном конкурсе «Ученик XXI века: пробуем силы – проявляем способности» для учащихся 4-х классов, обучающихся по системе УМК «Начальная школа XXI века» (далее – Конкурс), разработано на основе Положения о Всероссийской интеллектуальной олимпиаде «Ученик XXI века: пробуем силы – проявляем способности» и определяет порядок организации и проведения конкурса, его организационное, методическое и финансовое обеспечение, порядок участия в конкурсе, оценивания результатов и определения победителей.

1.2. Конкурс проводится ежегодно Отделом начального образования ИСМО РАО и авторским коллективом системы УМК «Начальная школа XXI века».

1.3. Организатором Конкурса в Кировском районе Санкт-Петербурга является Государственное бюджетное учреждение дополнительного профессионального педагогического образования центр повышения квалификации специалистов «Информационно-методический центр» Кировского района Санкт - Петербурга (далее ИМЦ).

1.4. Конкурс имеет название «Ученик XXI века: пробуем силы – проявляем способности», т. к. его содержание и условия проведения позволяют каждому ребенку самореализоваться, поверить в свои силы, получить удовольствие от участия, проявить индивидуальные возможности и способности.

1.5. Задания Конкурса соответствуют программе четвертого класса общеобразовательной школы по предметам «Русский язык», «Литературное чтение», «Математика», носят как предметный, так и надпредметный характер.

2. Задачи Конкурса

2.1. Выявить и поддержать талантливых учеников и инициативных учителей, создать условия для их творческого самовыражения и самореализации.

2.2. Создать условия для поддержки одаренных детей, обучающихся по системе УМК «Начальная школа XXI века».

2.3. Повысить престиж системы УМК «Начальная школа XXI века» как программы, которая стимулирует учебную мотивацию учащихся, поощряет их познавательную активность, способствует формированию у школьников основных компонентов учебной деятельности и готовности к самообразованию, реализует в образовательном процессе право ребенка на индивидуальность.

3. Участие в Конкурсе

3.1. В Конкурсе принимают участие на добровольной основе учащиеся 4-х классов, обучающиеся по системе УМК «Начальная школа XXI века».

4. Организационно-методическое обеспечение Конкурса

4.1. Конкурс состоит из четырех туров:

– I тур (школьный) проводится оргкомитетом Конкурса, созданном при общеобразовательной организации;

– II тур (районный) проводится оргкомитетом Конкурса, созданном при Информационно-методическом центре Кировского района Санкт-Петербурга;

– III тур (региональный) проводится оргкомитетом Конкурса, созданном Отделом начального образования ИСМО РАО и авторским коллективом системы УМК «Начальная школа XXI века»;

– IV тур (всероссийский) Конкурса проводится заочно в г. Москве (по представленным работам учащихся победителей регионального тура).

4.2. Для организационно-методического обеспечения Конкурса создаются школьный и районный оргкомитеты Конкурса.

4.3. Районный оргкомитет Конкурса:

– организует общее руководство подготовкой и проведением Конкурса;

– определяет сроки проведения Конкурса (I и II туров);

- обеспечивает материалами участников Конкурса;
- инструктирует педагогов по проверке работ участников школьного тура Конкурса;
- организует проверку работ в районном туре Конкурса, анализирует, обобщает итоги и представляет команду учащихся района в количестве 3-х человек для участия в следующем туре.

4.4. Оргкомитет формирует состав жюри из нечетного количества членов. Функции председателя жюри выполняет председатель оргкомитета.

5. Порядок проведения Конкурса

5.1. Задания для I тура (школьный этап) составляются самостоятельно оргкомитетом Конкурса, созданном при общеобразовательном учреждении.

5.2. Задания для районного тура Конкурса и система оценивания составляются авторским коллективом системы УМК «Начальная школа XXI века» и ИМЦ Кировского района Санкт-Петербурга. Задания Конкурса даются в двух вариантах по предметам: «Русский язык», «Математика», «Литературное чтение».

5.3. Порядок проведения I (школьного) тура Конкурса.

5.3.1. Школьный тур Конкурса проходит на базе образовательных организаций, работающих по системе УМК «Начальная школа XXI века» в **декабре 2020 г. – январе 2021 г.**

5.3.2. Для проведения школьного тура Конкурса организатором данного этапа создаются школьные оргкомитеты и жюри.

5.3.3. В школьном туре принимают участие все желающие учащиеся 4-х классов образовательной организации, обучающиеся по системе УМК «Начальная школа XXI века».

5.3.4. Каждая часть работы (по предметам «Русский язык», «Литературное чтение», «Математика») оценивается жюри школьного тура определенным количеством баллов, которые суммируются.

5.3.5. Результаты проверки с указанием количества баллов по каждой части работы и итоговых баллов оформляются в итоговый протокол школьного тура и направляются в районный Оргкомитет до 30 января 2021 г.

5.3.6. Победители (I, II и III места) школьного тура Конкурса определяются на основании результатов участников, которые заносятся в итоговый протокол.

5.3.7. Победителями признаются участники Конкурса, набравшие наибольшее количество баллов при условии, что количество набранных ими баллов превышает половину максимально возможных баллов.

5.3.8. Список победителей школьного тура утверждается оргкомитетом данного этапа Конкурса.

5.4. Порядок проведения районного тура Конкурса.

5.4.1. Районный тур Конкурса проходит **феврале 2021 г.** Место и дата проведения районного тура сообщается дополнительно после согласования с ОУ. Начало конкурса: 14.00; начало регистрации участников: 13.30.

5.4.2. Для проведения районного этапа Конкурса организатором данного этапа создается районный оргкомитет и жюри.

5.4.3. В районном туре принимают участие учащиеся 4-х классов – победители школьного этапа Конкурса.

5.4.4. Каждая часть работы (по предметам «Русский язык», «Литературное чтение», «Математика») оценивается жюри районного тура определенным количеством баллов, которые суммируются.

5.4.5. Результаты проверки с указанием количества баллов по каждой части работы и итоговых баллов оформляются в итоговый протокол районного тура.

5.4.6. Победители (I, II и III места) и призеры (в каждой номинации – по предметам) районного тура Конкурса определяются на основании результатов участников, которые заносятся в итоговый протокол, представляющий таблицу результатов с ранжированным списком участников, расположенных по мере убывания набранных ими баллов. Участники с равным количеством баллов располагаются в алфавитном порядке.

5.4.7. Победителями признаются участники Конкурса, набравшие наибольшее количество баллов, при условии, что количество набранных ими баллов превышает половину максимально возможных баллов. В случае, когда победители не определены, в районном туре Конкурса определяются только призеры.

5.4.8. Список победителей и призеров районного тура утверждается оргкомитетом данного этапа Конкурса.

5.4.9. Для участия в региональном туре направляются не более трех участников из числа победителей и призеров районного тура.

6. Подведение итогов Конкурса

6.1. Победители I (школьного) тура Конкурса награждаются образовательным учреждением.

6.2. Победители и призёры районного тура награждаются дипломами на церемонии награждения победителей олимпиад, проводимой в Кировском районе Санкт-Петербурга в апреле 2021 года.

6.3. Данное Положение является примерным и может быть изменено в течение учебного года.

Приложение 1

ЗАЯВКА НА УЧАСТИЕ в районном конкурсе «Ученик XXI века: пробуем силы – проявляем способности» для учащихся 4-х классов, обучающихся по системе УМК «Начальная школа XXI века»

Оргкомитет _____

(наименование образовательной организации)

подтверждает участие в районном туре Конкурса «Ученик XXI века: пробуем силы—проявляем способности» для обучающихся по системе УМК «Начальная школа XXI века» следующих учащихся:

№ п/п	Фамилия, имя учащегося	Образовательное учреждение	Класс	Педагог (ФИО полностью)

Председатель оргкомитета _____

ФИО (полностью)

Должность _____

Тел. раб. _____

М.П. _____ (подпись руководителя)

ИТОГОВЫЙ ПРОТОКОЛ
районного Конкурса «Ученик XXI века: пробуем силы - проявляем способности» для учащихся 4-
х классов, обучающихся по системе УМК «Начальная школа XXI века», проведенного на базе

(наименование образовательной организации с указанием района)

« _____ » _____ 20 ____ г.

Результаты оценки работ участников районного тура Конкурса «Ученик XXI века: пробуем силы— проявляем способности» для учащихся 4-х классов, обучающихся по системе УМК «Начальная школа XXI века»

№ п/п	Фамилия, имя учащегося	ОУ	Класс	Педагог (ФИО полностью)	Лит. чтение	Русский язык	Математика	ИТОГО

Председатель оргкомитета _____

ФИО (полностью)

М.П.

(подпись руководителя)

« _____ » _____

ПОЛОЖЕНИЕ О РАЙОННОМ ЭКОЛОГИЧЕСКОМ КОНКУРСЕ ДЛЯ УЧАЩИХСЯ 2-Х КЛАССОВ «ДАДИМ ШАР ЗЕМНОЙ ДЕТЯМ»

1. Общие положения

1.1. Настоящее положение определяет цели, задачи, условия, порядок организации и проведения, оценивания результатов и награждения победителей районного экологического конкурса для учащихся 2-х классов «Дадим шар земной детям» (далее Конкурс).

1.2. Цель Конкурса:

привлечь внимания учащихся к проблемам охраны окружающей среды.

1.3. Основные задачи Конкурса:

- воспитание у детей бережного и целостного отношения к природе;
- формирование у детей экологической культуры и активной жизненной позиции;
- раскрытие творческого и интеллектуального потенциала младших школьников;
- привлечение педагогов и родителей к различным видам созидательной деятельности, направленной на экологическое воспитание детей младшего школьного возраста.

1.4. Организаторы Конкурса:

- Государственное бюджетное учреждение дополнительного профессионального педагогического образования центр повышения квалификации специалистов «Информационно–методический центр» Кировского района Санкт - Петербурга;
- Государственное бюджетное общеобразовательное учреждение Гимназия №261 Кировского района Санкт-Петербурга.

2. Организационно-методическое обеспечение

2.1. Для организации проведения Конкурса создается оргкомитет, формируются предметно-методическая комиссия и жюри Конкурса

2.2. Оргкомитет Конкурса:

- обеспечивает методическое сопровождение Конкурса и организует его проведение;
- формирует состав жюри Конкурса;
- подводит итоги Конкурса и утверждает его результаты;
- проводит награждение победителей и призеров Конкурса.

2.3. Методическое обеспечение Конкурса осуществляет предметно-методическая комиссия, которая:

- разрабатывает требования к организации и проведению Конкурса;
- формирует комплекты заданий для проведения Конкурса и критерии оценивания.

2.4 Жюри Конкурса:

- проверяет и оценивает в соответствии с критериями конкурсные материалы;
- определяет кандидатуры победителей и призеров конкурса.

3. Порядок организации и проведения Конкурса

3.1. Конкурс проводится в несколько этапов:

1 этап - прием заявок конкурсной комиссией с 16 по 18 февраля 2021 года;

2 этап - проведение районного конкурса – **18 марта 2021 года.**

3.2. В Конкурсе принимают участие команды обучающихся 2-х классов государственных и негосударственных образовательных учреждений Кировского района Санкт-Петербурга (одна команда в составе 10 человек от одного образовательного учреждения).

3.3. Команда считается участником Конкурса только после подачи заявки на электронный адрес nmc@kirov.spb.ru(тема:Конкурс НШ «Дадим шар земной детям») по форме согласно Приложению 1. Подтверждение приема заявки высылается по указанному в заявке электронному адресу.

3.4. В течение месяца после подачи заявки команда готовит творческую работу, которая предусматривает создание арт-объектов из бытовых отходов (картон, бумага, пластик, стекло, ткани и др.) на произвольную тему. Ход работы сопровождается фото или видеосъемкой.

3.5. Творческую работу и видеоотчёт на CD или DVD-диске **15 марта 2021 года до 16.00** необходимо сдать по месту проведения Конкурса в ГБОУ Гимназии №261 по адресу Ленинский пр., дом 110, корп.3.

Видеоотчёт включает:

- информацию об изготовителе арт-объекта;
- этапы изготовления;
- конечный результат с изображением арт-объекта;
- возможность применения.

Второй этап экологического Конкурса «Дадим шар земной детям» проводится **18 марта 2021 года в 14.00** в ГБОУ Гимназии №261 по адресу Ленинский пр., дом 110, корп.3. Конкурс проводится в форме игры по станциям. В соревновании предусмотрены следующие остановки:

- Домашнее задание (презентация арт-объекта до 3 минут);
- «Экологическая тропинка» - знание растений: травянистые, кустарники, деревья;
- «Заповедник» - знание животных: насекомые, рыбы, птицы, звери и т.д.;
- «Красная книга» - охраняемые растения и животные России;
- «Времена года» - сезонные изменения в природе;
- «Самый, самый, самый» - чемпионы среди животных и растений;
- «Природа – наш дом» - правила поведения в природе;
- «Жалобная книга природы» - негативное влияние деятельности человека на природу;
- «Не все то золото, что блестит» - ядовитые растения и грибы.

3. Оценивание выступлений команд

4.1. Работу команд оценивает жюри по следующим критериям:

Домашнее задание (творческая работа на CD или DVD-диске) - 10 баллов (каждый критерий оценивается по 2 балла):

- наличие сопроводительной информации (видео презентация конкурсной работы);
- практическая значимость работ;
- актуальность;
- эстетическая привлекательность работы;
- соответствие возрасту.

Ответы на станциях - за каждый правильный ответ – по 1 баллу.

5. Подведение итогов и награждение победителей

5.1. По результатам Конкурса определяются команда победитель и команды призеры (1, 2, 3, место).

5.2. Команды победители и призеры награждаются дипломами.

5.3. Дополнительно, по решению жюри, команды, особо проявившие себя при выполнении творческого задания, могут быть награждены специальным дипломом.

5.4. Данное Положение является примерным и может быть изменено в течение учебного года.

Полное наименование ОУ

**Заявка
на участие в районном экологическом конкурсе для учащихся 2-х классов
«Дадим шар земной детям»**

№ п/п	ОУ	Класс	Фамилия, имя участника (полностью)	Фамилия, имя, отчество учителя (полностью)
1				
2				
3				
4				
5				
6				
7				
8				
9				
10				

Фамилия, имя, отчество ответственного лица: _____

Контактный

телефон,

E-mail:

Директор ОУ

_____ / _____

Дата

ПОЛОЖЕНИЕ О ФЕСТИВАЛЕ ДЕТСКОГО ТВОРЧЕСТВА “AlltheWorld’sAStage” НА ИНОСТРАННЫХ ЯЗЫКАХ

“... A real teacher lets me be me and Understand what it’s like...”

(«...настоящий учитель позволяет мне бытьсамим собой и помогает мне понять, что это такое ...»)

1. Общие положения

1.1. Фестиваль детского творчества на иностранных языках “AlltheWorld’sAStage” является конкурсом среди обучающихся образовательных учреждений Санкт-Петербурга (далее – фестиваль-конкурс) и организуется ежегодно.

1.2. Цели и задачи фестиваля-конкурса:

- Поддержка творческих и инициативных учителей в их стремлении повышать мотивацию учащихся к изучению предмета через систему внеклассной работы;
- Воспитание личности, ориентированной на гуманистические ценности, развитие у обучаемых 2-11 классов навыков общения и сотрудничества на межкультурной;
- Популяризация зарубежной литературы через внеклассную работу с учащимися, более полное раскрытие талантов наших учеников и учителей;
- Воспитание толерантного поведения учащихся через расширение сферы использования английского языка и других иностранных языков как средства международного общения;
- Воспитание уважения учащихся к культуре стран изучаемых языков.

1.3. Организаторы фестиваля-конкурса являются Информационно-методический центр Кировского района Санкт-Петербурга и МО учителей английского языка Кировского района.

2. Участники фестиваля-конкурса

2.1. В фестивале-конкурсе принимают участие учащиеся индивидуально или коллективы учащихся ОУ Кировского района Санкт-Петербурга под руководством учителей иностранных языков (английского, немецкого, французского и испанского). Возможно участие ОУ других районов Санкт-Петербурга.

2.2. От одного образовательного учреждения может быть подано не более 1 заявки в каждое отделение согласно возрастной категории под руководством разных учителей иностранного языка (возможно сотрудничество с педагогом отделения дополнительного образования ОУ).

2.3. Количественный состав коллектива может составлять до двадцати участников. Ограничения обусловлены организационными моментами (размер сцены и количество мест в залах ОУ, выбранных для проведения конкурса).

2.4. Репертуар и формат выступлений участников фестиваля-конкурса определяется в соответствии с целями фестиваля и в строгом соответствии с его жанрами (Приложение 1).

2.5. Учащийся или коллектив считается участником фестиваля-конкурса только после приема заявки от ОУ. Форма заявки – Приложение

2.6. Срок подачи заявок до 25 декабря 2020 года. Срок рассмотрения заявок – 20 рабочих дней с момента окончания приема предварительных заявок от ОУ. Решение о составе участников не пересматривается.

3. Сроки проведения, информационная поддержка фестиваля-конкурса

3.1. Фестиваль-конкурс проводится в феврале-марте 2021 г.

3.2. Опорные площадки для проведения фестиваля-конкурса и точная дата определяются и избираются на заседании РМО учителей английского языка Кировского района, утверждаются по итогам формирования списка участников конкурса, но не позднее 25 января 2021 года.

3.3. Работа учителей иностранных языков в рамках фестиваля-конкурса организуется ИМЦ Кировского района Санкт-Петербурга и опирается на информационный ресурс ИМЦ.

4. Подготовка ОУ к участию в фестивале-конкурсе

Для оформления права участия в фестивале-конкурсе учителю (руководителю) иностранного языка необходимо:

- определить отделение (согласно Положению), в которой ОУ собирается принять участие;

- для отделения «Песни на иностранном языке» инсценировать песню (исполнение на иностранном языке, продолжительность выступления не более 3-4 минут);
- для отделения «Драматизация» подготовить мини-спектакль (театрализованная постановка, инсценировка по мотивам произведений писателей англоязычных стран, общее время выступлений до 10 минут);
- информировать председателя ШМО или представителя администрации ОУ об участии в районном фестивале-конкурсе Творчества на иностранном языке в 2021 году;
- подать заявку по форме (Приложение 2).

5. Порядок проведения фестиваля-конкурса

5.1. Для подготовки и проведения фестиваля на заседании РМО учителей английского языка ИМЦ Кировского района Санкт-Петербурга создается организационный комитет, который утверждается приказом директора ИМЦ Кировского района Санкт-Петербурга.

В оргкомитет входят работники образования Кировского района: специалисты администрации ИМЦ, методисты ИМЦ, учителя-новаторы в области преподавания иностранных языков, а также учителя – победители городских и районных конкурсов прошлых лет.

5.2. Организационный комитет фестиваля:

- выбирает и утверждает даты, время и школы Кировского района, назначенные опорными площадками для проведения финального гала-концерта фестиваля-конкурса;
- обеспечивает информационно-методическое сопровождение этапов подготовки и проведения фестиваля-конкурса в соответствии с Положением;
- принимает заявки от ОУ, проводит процедуру рассмотрения заявок и процедуру предварительного просмотра выступлений участников фестиваля. Сообщает заинтересованной стороне факт отказа в приеме заявки по электронной почте.
- утверждает список участников отделений: 1) «Песни на иностранном языке. Соло»; 2) «Песни на иностранном языке. Коллектив»; 3) «Драматизация»
- на основании заявок формирует предварительную программу фестиваля, согласует ее со всеми участниками и организует отборочный тур (просмотр выступлений творческих коллективов); утверждает программу фестиваля и критерии оценивания выступлений номинантов (не позднее 25 января 2021);
- организует информирование всех участников о процедуре проведения фестиваля;
- на основании коллегиального решения выносит решение об отклонении выступления заявителя или о приглашении к участию в гала-концерте на одной из площадок фестиваля-конкурса;
- формирует и утверждает сценарии фестиваля на всех площадках Кировского района, обеспечивает организационно-техническую составляющую, подготовку грамот и печать программы фестиваля;
- организует процедуру награждения победителей фестиваля.

5.3. Для определения победителей по итогам выступлений на гала-концертах фестиваля-конкурса оргкомитет формирует жюри из состава учителей, чьи учащиеся были победителями в номинациях фестиваля-конкурса прошлых лет, методистов ИМЦ, представителей кафедры иностранных языков СПб АППО.

5.4. Работа жюри во время проведения фестиваля строится на основании критериев оценивания выступлений участников, утвержденных на заседании РМО учителей английского языка (иностраннных языков) (Приложение 1).

6. Подведение итогов и награждение победителей фестиваля-конкурса.

6.1. Подведение итогов проводится в возрастных категориях (2-4; 5-6; 7-8; 9-11 класс).

6.2. Общее количество победителей, лауреатов и дипломантов в Фестивале должно быть не более 40%

6.3. Участники, признанные жюри лучшими, получают грамоты победителей, лауреатов и дипломантов фестиваля-конкурса. При количестве участников менее 3-х в одной возрастной категории подведение итогов проводится с объединением соседних категорий.

6.4. В случае индивидуального участия грамоту получает учащийся. В случае коллективного участия грамоту получает коллектив.

Критерии оценивания выступлений

Отделение «Драматизация» (от 1 до 5 баллов по каждому критерию)

1. Исполнительское мастерство.
2. Выдержанность сценического образа в постановке.
3. Соответствие постановки возрастным особенностям участников.
4. Режиссура номера.
5. Реквизит, организация сценического пространства.
6. Грамотное владение языком (произношение, грамматика).

Отделение «Песни на иностранном языке. Соло» (от 1 до 5 баллов по каждому критерию)

1. Произношение.
2. Чистота интонации и качество звучания.
3. Артистизм, умение держаться на сцене.
4. Реквизит, организация сценического пространства.
5. Сценический вид.
6. Красота тембра и сила голоса

Отделение «Песни на иностранном языке. Коллектив» (от 1 до 5 баллов по каждому критерию)

1. Произношение.
2. Чистота интонации и качество звучания.
3. Артистизм, умение держаться на сцене.
4. Реквизит, организация сценического пространства.
5. Сценический вид.
6. Слаженность коллектива.

ЗАЯВКА на участие в районном фестивале детского творчества “AlltheWorld’sAStage”

заполняется в GOOGLE-форме:

Отделение «Песни» по

ссылке https://docs.google.com/forms/d/e/1FAIpQLSfVJYSDoEb1eUaOaXZL9LvPFyMvs3bNY4Al-i36n-iP_iYzoA/viewform

Отделение «Драматизация» по ссылке

https://docs.google.com/forms/d/e/1FAIpQLSeJujEgGrESrooMpW2lA-bJmm0BFpSuOQVNwkCXIMRDmi8SNg/viewform?usp=sf_link

ПОЛОЖЕНИЕ О РАЙОННОМ КОНКУРСЕ ЧТЕЦОВ НА АНГЛИЙСКОМ ЯЗЫКЕ

1. Общие положения

1.1 Настоящее Положение определяет цели, задачи, регламент и порядок проведения Районного конкурса чтецов на английском языке (далее - Конкурс).

1.2 Организатором Конкурса выступает ИМЦ Кировского района Санкт-Петербурга и МО педагогов английского языка.

1.3. Конкурс направлен на мотивацию изучения английского языка и желания познания английского литературы и культуры.

1.4. Цели и задачи Конкурса:

- повышение мотивации к изучению английского языка, культуры и литературы англо – язычных стран;
- выявление творческих способностей обучающихся;
- расширения кругозора учащихся, воспитания интереса к англоязычной литературе, искусству и культуре;
- поддержание роли английского языка как одного из ведущих иностранных языков в школах Санкт-Петербурга;
- формирование художественного вкуса и исполнительского мастерства учащихся.

2. Участники Конкурса.

2.1. В конкурсе могут участвовать учащиеся 2-11 классов.

3. Сроки проведения Конкурса.

Конкурс проводится в два этапа:

3.1. Школьный этап – первая половина октября 2020 г. Точная дата сообщается дополнительно.

По результатам школьного этапа в ОУ определяется не более 1 победителя в каждой возрастной категории соответственно (категории: 2-4 классы, 5-6 классы, 7-8 классы, 9-11 классы), который направляется для участия на районный этап.

3.2. Заявка на участие в районном этапе заполняется в GOOGLE форме.

3.3. Районный этап – вторая половина октября 2020 г. Проводится в прямом эфире в режиме он-лайн! Точная дата сообщается дополнительно 17 сентября 2020 года по итогам РМО учителей английского языка.

3.4. Районный этап конкурса проводится в два тура:

3.4.1. 1-ый тур: подготовленное чтение стихотворения. Произведение выбирает конкурсант. Время звучания произведения: 2-4 класс - до 1 минуты, 5-6 класс - от 1-1,5 минуты, 7-8 класс - от 1-1,5 минуты, 9-11 класс - от 1,5-2 минут. Текст произведения, выбранного конкурсантом, высылается вместе с заявкой для ознакомления членов жюри конкурса.

3.4.2. 2-ой тур: неподготовленное чтение незнакомого стихотворения. Текст предлагается жюри.

4. Порядок и регламент проведения Конкурса.

4.1. Для школьного этапа учащиеся готовят чтение знакомого текста. Текст подбирается с помощью учителя, и уровень сложности соответствует ступени обучения.

4.2. Для обеспечения участия учащихся в районном этапе в ОУ конкурсантов организуется их доступ в заранее назначенную дату и время к компьютеру с режимом конференции на платформе Zoom, соответственно должны быть обеспечены звук и видеосвязь! На районном этапе учащиеся читают сначала подготовленный текст. Затем участники, набравшие наибольшее количество баллов, получают незнакомый текст для чтения на тех же условиях.

4.2.1. Подбор незнакомых текстов проводится организаторами конкурса.

4.2.2. Жюри конкурса собирается в заранее назначенную дату и время в ОУ 377, где будут обеспечены отдельные помещения для проведения судейства в 4-х возрастных категориях с доступом к мультимедийным комплексам в режиме конференции на платформе Zoom. Оценивание конкурса будет проводиться членами жюри в реальном времени в режиме он-лайн.

5. Критерии оценки звучания текста

5.1. Каждый тур оценивается по следующим критериям:

- Понимание прочитанного текста (содержания, структурно-смысловых связей);
- Правильное фонетическое озвучивание текста ;
- Правильная интонационная окраска и смысловое ударение;
- Правильное грамматическое оформление речи;
- Интерактивность и артистизм участника;
- Своеобразие и оригинальность трактовки произведения.

Исполнительское мастерство приветствуется.

5.2. По каждому критерию выставляется от 0 до 3 баллов. Максимальная сумма, которая может быть набрана в конкурсе – 18 баллов.

6. Подведение итогов и награждение

6.1. По итогам двух туров определяются победитель, лауреаты и дипломанты в каждой возрастной категории.

6.2. Победители, лауреаты и дипломанты районного конкурса получают дипломы или грамоты. Может быть определен приз зрительских симпатий путем голосования конкурсантов.

Приложение 1

ЗАЯВКА на участие в районном конкурсе чтецов

Для подачи заявки перейдите по ссылке:
https://docs.google.com/forms/d/e/1FAIpQLSfwrftZO64raAnou8YVg7VIcXB_Ybr3d5X5Q_0RrpabHhFF7g/viewform

Экспертный лист критериальной оценки

Ф.И.О. члена жюри (с подписью) _____

Дата конкурса: _____

Ф.И. участника, №ОУ _____

		3	2	1	0	Итого
1	Понимание текста	полное понимание, беглое чтение	текст в основном понятен, довольно беглое чтение	местами не понимает, спотыкается	плохо понимает	
2	Произношение	отлично	хорошо	удовлетворительно	плохо	
3	Интонация, ударение	всегда правильно	в основном правильно	часто неправильно	неправильно	
4	Грамматика	практически без ошибок	редкие ошибки	частые ошибки	много ошибок	
5	Интерактивность, артистизм	выразительно, контакт с жюри и зрителями, жесты	не очень выразительно, но хорошо	довольно скучно	скучно, нет контакта с жюри	
6	Самая оригинальная трактовка	исключительно оригинально	интересно	обычно	не присутствует	
					ВСЕГО	

Максимально - 18 баллов

ПОЛОЖЕНИЕ О КОНКУРСЕ «ИНТЕЛЛЕКТУАЛЬНЫЕ ИГРЫ» НА АНГЛИЙСКОМ ЯЗЫКЕ в 2020-2021 учебном году

1. Общие положения

1.1. Настоящее Положение определяет цели, задачи, регламент и порядок проведения районного конкурса «Интеллектуальные игры» на английском языке (далее – Конкурс).

1.2. Организатором Конкурса выступает Информационно-методический центр Кировского района Санкт-Петербурга и ГБОУ Гимназия №284 Кировского района Санкт-Петербурга.

1.3. Конкурс направлен на мотивацию изучения английского языка и желания познания английской истории и страноведения.

1.4. Конкурс проводится для команд учащихся 5,6, 7, 8, 10 классов.

1.5. Цели и задачи Конкурса:

- повышение мотивации к изучению английского языка, истории, литературы и страноведения англо-язычных стран;
- выявление творческих способностей обучающихся;
- расширения кругозора учащихся, воспитания интереса к англоязычной литературе, искусству и культуре

2. Участники конкурса

2.1. В конкурсе принимают участие команды учащихся ОУ Кировского района Санкт-Петербурга.

2.2. От одного образовательного учреждения могут подавать заявки несколько команд обучающихся: одна команда от одной параллели, кроме 9-х и 11-х классов.

2.3. Количественный состав команд составляет пять участников.

2.4. Команда считается участником конкурса после приема электронной заявки <https://docs.google.com/forms/d/1uLSEk2rs5-Ae-d-6SBYeKyDS6CbJYd3D30mJLX8kG1U/edit> (Приложение 2).

Срок подачи заявок **25 октября 2020 года**. Срок рассмотрения заявок – 10 рабочих дней с момента окончания приема заявок от ОУ.

3. Сроки проведения, информационная поддержка конкурса

3.1. Конкурс проводится в период с **20 января по 18 февраля 2021 г.**, в сроки, определяемые оргкомитетом конкурса. Возможно проведение нескольких игр в 1-2 дня.

3.2. Опорной площадкой для проведения конкурса является ГБОУ Гимназия № 284 Кировского района.

3.3. Работа учителей в рамках конкурса организуется ИМЦ Кировского района Санкт-Петербурга и опирается на информационный ресурс ИМЦ.

4. Подготовка ОУ к участию в конкурсе

Для оформления права участия в конкурсе учителю необходимо:

- 1) ознакомиться с материалами по подготовке к игре на сайте <https://sites.google.com/site/englishgames284/>;
- 2) определить количество команд, которые будут принимать участие в игре;
- 3) определить состав участников команд;
- 4) информировать председателя ШМО или представителя администрации ОУ об участии в районном конкурсе «Интеллектуальные игры» на английском языке в 2020 году;
- 5) подать электронную заявку до 31 октября 2020 г.

5. Порядок проведения конкурса

5.1. 5.1. Организаторы конкурса в лице методиста ИМЦ по английскому языку Рудь В.А. учителей ГБОУ Гимназия № 284 Кудряшовой П.В. и Лебедевой Н.Д.,

-выбирают даты и время проведения конкурса;

- обеспечивают информационно-методическое сопровождения этапов подготовки и проведения конкурса в соответствии с Положением;
- принимают заявки от команд ОУ, проводит процедуру рассмотрения заявок, при отказе - сообщают в ОУ по электронной почте.
- утверждают список участников;
- на основании заявок формируют расписание игр (Приложение 1), согласуют его со всеми участниками и организует районные игры;
- организуют информирование всех участников о процедуре проведения конкурса;
- организуют процедуру награждения победителей конкурса.

5.2. Оценивание игр.

Все игры оцениваются исходя из баллов, которые присваиваются за правильные ответы, данные на вопросы заданий игр.

6. Награждение победителей конкурса

- 6.1. Подведение итогов проводится по каждой игре отдельно.
- 6.2. По каждой игре составляется рейтинг команд в соответствии с набранными баллами и определяются по одной команде победителей, лауреатов и дипломантов.
- 6.3. Команды, признанные лучшим в заявленной игре, получают грамоты дипломантов, лауреатов и победителей конкурса.
- 6.4. В случае, если количество команд в игре менее 5, то подводятся общие итоги (совместно с другими играми).

Приложение 1

Интеллектуальные игры на английском языке:

Тематика: Великобритания.

1. «Крестики-нолики». Математика + английский язык – 5 класс;
2. «Змеи и лестницы». Естествознание + английский язык – 6 класс;
3. «Своя игра». Английская литература – 7 класс;
4. «Самый умный». История Великобритании. 8 класс;
5. «Счастливый случай». Известные личности Великобритании. 10 класс.

Содержание игр и материалы по подготовке размещены на сайте <https://sites.google.com/site/englishgames284/>

Приложение 2

ЗАЯВКА

**на участие в районном конкурсе «Интеллектуальные игры» на английском языке.
(Форма Google)**

<https://docs.google.com/forms/d/1uLSEk2rs5-Ae-d-6SByekyDS6CbJYd3D30mJLX8kG1U/edit>

ПОЛОЖЕНИЕ О РАЙОННОМ КОНКУРСЕ ОРАТОРСКОГО ИСКУССТВА “TheOratorClub” в 2020-2021 УЧЕБНОМ ГОДУ

1. Цели и задачи

1.1. Общий порядок организации и проведения конкурса ораторского искусства “TheOratorClub” (далее – Конкурс) определяется настоящим положением.

1.3. Организация и проведение Конкурса соответствуют нормам Закона Российской Федерации «Об образовании», регламентируются Постановлением Правительства Российской Федерации «Об утверждении Правил выявления детей, проявивших выдающиеся способности, сопровождения и мониторинга их дальнейшего развития» от 17.11.2015 № 1239

1.4. Основными целями Конкурса являются: выявление и поддержка одаренных обучающихся в области ораторского искусства и развитие их творческой индивидуальности; популяризация ораторского искусства, идеи об основополагающей роли языка в культуре.

1.5. Задачи Конкурса:

- повышение общего уровня свободного владения английским языком среди обучающихся 9-11 классов;
- формирование навыков убеждения, умения ярко выражать свои мысли, работать с аудиторией, грамотно пользоваться мимикой и жестами;
- повышение уровня духовного потенциала и эрудиции;
- поощрение личностного роста и внутренней свободы.
- формирование активной гражданской позиции обучающихся, помощь в осознании возможности влияния на общественные процессы посредством публичной речи.

1.6. Организаторами Конкурса в Кировском районе являются: ИМЦ Кировского района Санкт-Петербурга, ГБОУ СОШ № 504.

2. Участники конкурса

2.1. Участниками Конкурса являются учащиеся 9,10 и 11 классов образовательных организаций Кировского района. Требования к уровню речевого развития учащихся: 9-х классов – intermediate; 10-11-х классов – upper-intermediate.

2.2. В ОУ Кировского района в октябре-ноябре проводятся школьные отборочные этапы. Для участия в районном этапе приглашаются не более одного представителя от ОУ в каждой возрастной группе.

2.3. Для участия в районном этапе необходимо зарегистрироваться по ссылке, информация о которой будет предоставлена на РМО учителей английского языка в сентябре 2020 года.

2.4. Принимая участие в Конкурсе, педагоги, родители (законные представители) обучающихся и обучающиеся, достигшие 14 лет, соглашаются с требованиями Положения и дают согласие на предоставление, использование и обработку персональных данных в соответствии с нормами Федерального закона № 152-ФЗ от 27 июля 2006 г. (в действующей редакции) «О персональных данных» (фамилия, имя, отчество, наименование образовательной организации, класс, дата рождения, результаты участия в мероприятии, вид и степень диплома).

2.5. Принимая участие в Конкурсе педагоги, родители (законные представители) обучающихся и обучающиеся, достигшие 18 лет, соглашаются с тем, что фото- и видеосъемка будет проводиться без их непосредственного разрешения.

3. Порядок проведения Конкурса

3.1. Основанием для участия в Конкурсе является регистрация (по ссылке) в срок до 10 декабря 2020 года.

3.2. Оргкомитет конкурса проводит установочный семинар – 17 декабря 2020 года в 15.00 часов на базе ГБОУ СОШ № 504 (Бульвар Новаторов, д.43, конференц- зал). В рамках семинара участники знакомятся со сроками проведения Конкурса, присутствуют на мастер-классе по подготовке публичного выступления и знакомятся с критериями оценивания конкурсных заданий. Также во время семинара

проводится жеребьёвка, в ходе которой участники конкурса узнают темы своих будущих выступлений (Приложение 1).

3.3. Место проведения Конкурса: ГБОУ СОШ № 504 (Бульвар Новаторов, д.43, конференц- зал) Срок проведения районного этапа – январь 2021 года (дата будет объявлена на установочном семинаре).

3.4. Конкурс проводится для каждой возрастной группы в три тура:

	Время проведения	Содержание
1 тур	15.30 – 16.30	HotIssues Публичное выступление по теме, выбранной в ходе жеребьёвки на установочном семинаре Конкурса. Продолжительность выступления строго лимитирована и составляет 5 минут. Использование визуальной поддержки устной речи приветствуется. Количество слайдов компьютерной презентации ограничено – 6-8. Чтение текста во время публичного выступления недопустимо.
2 тур	16.45 – 17.15	Freestylespeaking Задание на импровизацию. Продолжительность выступления – до 2 минут.
3 тур	17.30 – 18.00	Intellectualping-pong Общение в паре: высказывание аргументов-контраргументов по одной из актуальных проблем современности.

3.5. Критериями оценки ораторского мастерства являются:

- раскрытие содержания темы: глубина раскрытия; актуальность информации; доступность для понимания слушателям; заинтересованность темой;
- логика выступления (вступление, основная часть, заключение);
- представления темы (наличие контакта с аудиторией; эмоциональное состояние; голосовые параметры (громкость, темп, тембр); использование изображений, видео, аудио и других возможностей при представлении темы);
- взаимодействие с собеседником;
- лексическое оформление речи;
- грамматическое оформление речи;
- фонетическое оформление речи.

Максимальное количество баллов за конкурсные задания – 57.

3.6. Лидеры, набравшие наибольшее количество баллов в 1 и 2 туре принимают участие в 3 туре Конкурса. В 3 тур проходят 6 участников в каждой возрастной группе, набравшие наибольшее количество баллов по итогам двух туров.

3.7. Победители и призёры Конкурса определяются на основе всех конкурсных испытаний сложением результатов трёх туров. Их количество не должно превышать 30% от участников конкурса.

4. Оргкомитет и жюри Конкурса

4.1. Оргкомитет обеспечивает информационное сопровождение Конкурса, организует его проведение, подготавливает все необходимые конкурсные задания и документы, осуществляет контроль за ходом, устанавливает порядок и проводит регистрацию результатов выполнения конкурсных заданий.

4.2. Победителей Конкурса определяет жюри, которое формируется оргкомитетом. К работе в составе жюри привлекаются методист ИМЦ Кировского района, учителя английского языка высшей квалификационной категории, эксперты ЕГЭ в области «говорение».

4.3. Жюри осуществляет оценку выполнения заданий участниками по критериям, определяемым оргкомитетом (Приложение 2).

5. Подведение итогов Конкурса и награждение.

5.1. Оценки участников Конкурса заносятся каждым членом жюри в специальный бланк и передаются счетной комиссии.

5.2. Победители и призеры Конкурса награждаются дипломами 1, 2, 3-ей степени.

Приложение 1

Список тем для первого тура Конкурса

	Темы для 9 класса	Темы для 10 класса	Темы для 11 класса
Social issues	<ul style="list-style-type: none"> — Does boredom lead to trouble? — Vegetarianism: strange cult or healthy alternative? 	<ul style="list-style-type: none"> — To be grown up is a state of mind. — Women and men: equal rights? 	<ul style="list-style-type: none"> — Children learn what they live with. — Marriage: an outdated tradition?
Education	<ul style="list-style-type: none"> — Can teaching machines replace teachers? 	<ul style="list-style-type: none"> — Future education: online-education or face-to-face traditional teaching? 	<ul style="list-style-type: none"> — Modern school system in Russia: what should be improved?
Environmental issues	<ul style="list-style-type: none"> — Is global climate change man-made? — Overpopulation: does the humanity have future? 	<ul style="list-style-type: none"> — Clean energy: is it possible? — Industrialization: the progress of civilization or the destruction of the environment? 	<ul style="list-style-type: none"> — Nuclear power: are the benefits worth the risk? — Consumption habits: where are the limits?
Media and ICT	<ul style="list-style-type: none"> — Social networking: safe or risky? 	<ul style="list-style-type: none"> — Media censorship: a necessity or lack of freedom? 	<ul style="list-style-type: none"> — Psychological impact of social networks on teenagers: self-development or degradation?
Science and technologies	<ul style="list-style-type: none"> — Space exploration: is the expense justified? — Is animal testing really necessary? 	<ul style="list-style-type: none"> — Genetic engineering: where are the limits? — Performance-enhancing drugs in professional sport: prohibition or illusion? 	<ul style="list-style-type: none"> — Stem cell research: a human evolution or destruction? — Artificial intelligence and ethics.
Global issues	<ul style="list-style-type: none"> — Is war an option for solving international disputes? — Globalization: a blessing or a curse? 	<ul style="list-style-type: none"> — Nationalism: the idea of national identity or the reason of discrimination? — Is humanity ready to fight terrorism? 	<ul style="list-style-type: none"> — Immigration into the developed countries - a commitment to human freedom, or a one way trip to economic ruin? — Corruption: where does it start?

**Районный конкурс ораторского искусства “TheOratorClub”
Критерии оценивания конкурсных заданий**

Критерии оценивания подготовленного выступления (I тур) – HotIssues

Максимальное количество баллов – 18

	3 балла	2 балла	1 балл	0
Решение коммуникативной задачи	Тема полностью раскрыта. Выступление содержит подходящие и значимые факты из надежных источников, которые обосновывают точку зрения ученика. Учащимся самостоятельно представлены содержательные и обоснованные выводы по теме выступления. Выступление вызывает интерес и понятно аудитории.	Большая часть выступления связана с темой. Тема раскрыта. Выступление содержит факты, которые обосновывают точку зрения ученика, однако часть информации неточная или отсутствует. Учащийся испытывает затруднения в формулировке выводов на основании результатов работы. Выступление, в целом, интересное и понятно аудитории.	Тема выступления раскрыта не полностью. Выступление содержит недостаточно фактов, обосновывающих тему, и/или есть факты, не имеющие отношения к теме. Учащийся не может сделать выводы на основании результатов работы или отсутствует собственная точка зрения по теме. Выступление местами непонятно аудитории. Устойчивый интерес отсутствует.	Тема выступления не раскрыта. Фактов недостаточно для раскрытия темы. Выступление не вызывает интереса у аудитории.
Организация высказывания	Учащийся говорит увлекательно, понятно и без необоснованных пауз. Выступление имеет четкое вступление, основную часть, заключение. Высказывания логичные, последовательные, уместно использованы средства логической связи. Выступление учащегося четко соответствует установленным временным рамкам.	Высказывания учащегося понятны, но не всегда логичны и последовательны. Иногда во время выступления возникают необоснованные паузы. В выступлении отсутствует вступление или заключение. Высказывания, в основном, логичные, последовательные, уместно использованы средства логической связи. Выступление учащегося соответствует временным рамкам.	Высказывания учащегося не всегда понятны. Во время выступления часто возникают паузы. Устная речь не содержит вступления и заключения. Отсутствует логика в изложении материала и/или отсутствуют средства логической связи. Выступление учащегося не соответствует временным рамкам.	Высказывания учащегося не понятны. Отсутствует логика и последовательность в изложении материала.
Представление темы	Уверенное и эмоциональное выступление, вызывающее отклик у аудитории.	Незначительные признаки волнения, не оказывающие сильного влияния на качество выступления.	Явные признаки волнения, нарушающие общее впечатление от выступления. Частые сбои в темпе и громкости речи,	Чтение текста, использование текста как устойчивой наглядной опоры.

	3 балла	2 балла	1 балл	0
	Успешное владение голосом: использование адекватной громкости, темпа, тембра при представлении темы. Наличие контакта с аудиторией: адекватное использование взгляда, мимики, жестов. Эффективное использование изображений, видео, аудио и других возможностей при представлении темы.	В основном успешное владение голосом, возможны отдельные сбои в темпе или громкости речи, не влияющие на понимание высказывания. Наличие контакта с аудиторией, контроль жестов и мимики, демонстрирующих волнение. Используются изображения, видео, аудио и другие возможности, но некоторые из них плохого качества или отвлекают внимание от темы.	нарушающие восприятие и понимание сказанного. Отсутствие контакта с аудиторией, психологическая закрытость. Используются изображения плохого качества или материалы, не всегда соответствующие теме.	Сильное волнение, не позволяющее донести тему выступления до аудитории.
Лексическое оформление речи	Демонстрирует широкий словарный запас, адекватный поставленной задаче. Возможна 1 неточность в употреблении слов.	Демонстрирует достаточный словарный запас, однако, испытывает трудности в подборе и использовании лексических единиц. 2-3 неточности в употреблении слов.	Словарный запас неоправданно ограничен не более 4-х неточностей в употреблении слов.	Крайне ограниченный словарный запас, не позволяющий выполнить задание.
Грамматическое оформление речи	Демонстрирует владение разнообразными грамматическими структурами, грамматические ошибки немногочисленны и не препятствуют решению задачи. Допускаются 1-2 негрубые ошибки.	Грамматические структуры используются адекватно, допущенные ошибки не оказывают сильного негативного воздействия на решение задачи. Допускаются не более 4-х ошибок, не затрудняющих понимания.	Многочисленные грамматические ошибки частично затрудняют решение задачи. Допускаются 6-7 ошибок в 3-4 разделах грамматики.	Делает многочисленные ошибки или допускает ошибки, затрудняющие понимание.
Фонетическая сторона речи	Чёткая дикция (ясное, отчетливое произношение, активная работа артикуляционного аппарата). Речь понятная: правильный интонационный рисунок, верные фразовые и словарные ударения, отсутствуют фонематические ошибки, практически все звуки в потоке речи произносятся	В основном речь понятна: отсутствуют грубые фонематические ошибки, звуки в потоке речи в основном произносятся правильно, интонационный рисунок в основном правильный. Допустимы не более 4 фонематических ошибок .	Допускаются грубые фонематические ошибки. В интонации и произношении слишком явно проявляется влияние родного языка	Речь почти не воспринимается на слух из-за большого количества фонематических ошибок и неправильного произнесения слов.

	3 балла	2 балла	1 балл	0
	правильно. Допустимы более 2-х негрубых фонематических ошибок.			

Критерии оценивания неподготовленного выступления (II тур) – Freestylespeaking

Максимальное количество баллов – 18

	3 балла	2 балла	1 балл	0
Решение коммуникативной задачи	Тема полностью раскрыта. Высказывание отражает точку зрения учащегося, носит обоснованный аргументированный характер, содержит причины, примеры, объяснения, подтверждающие мнение по теме. Высказывание вызывает интерес и понятно аудитории.	Тема раскрыта. Высказывание отражает точку зрения учащегося, но недостаточно полно аргументировано. В некоторых случаях утверждения носят поверхностный характер, не подтверждаются достаточной аргументацией. Высказывание, в целом, интересное и понятное аудитории.	Тема выступления раскрыта не полностью. Высказывание отражает точку зрения учащегося, однако, оно носит скорее эмоциональный, нежели содержательный, информативный характер. В основном аргументация отсутствует. Высказывание местами непонятно аудитории.	Тема выступления не раскрыта. Учащийся не высказывает своей точки зрения по предложенному вопросу. Высказывание не вызывает интереса у аудитории.
Организация высказывания	Учащийся говорит понятно и без необоснованных пауз. Высказывания логичные, последовательные, уместно использованы средства логической связи. Высказывание учащегося четко соответствует установленным временным рамкам.	Высказывание учащегося понятно, но не всегда логично и последовательно. Иногда возникают необоснованные паузы. Высказывание, в основном, логично, последовательно, уместно использованы средства логической связи. Высказывание учащегося соответствует временным рамкам.	Высказывание учащегося не всегда понятно; часто возникают паузы. Отсутствует логика в изложении материала и/или отсутствуют средства логической связи. Высказывание учащегося не соответствует временным рамкам.	Высказывание учащегося непонятно. Отсутствует логика и последовательность в изложении материала.
Представление темы	Уверенное и эмоциональное выступление, вызывающее отклик у аудитории. Успешное владение голосом: использование адекватной громкости, темпа, тембра речи. Наличие контакта с аудиторией: адекватное использование взгляда, мимики, жестов.	Незначительные признаки волнения, не оказывающие сильного влияния на качество выступления. В основном успешное владение голосом, отдельные сбои в темпе или громкости речи, не влияющие на понимание высказывания. Наличие контакта с аудиторией, контроль жестов и мимики, демонстрирующих волнение.	Явные признаки волнения, нарушающие общее впечатление от выступления. Частые сбои в темпе и громкости речи, нарушающие восприятие и понимание сказанного. Отсутствие контакта с аудиторией, психологическая закрытость.	Сильное волнение, не позволяющее донести тему выступления до аудитории.

	3 балла	2 балла	1 балл	0
Лексическое оформление речи	Демонстрирует широкий словарный запас, адекватный поставленной задаче. Возможна 1 неточность в употреблении слов.	Демонстрирует достаточный словарный запас, однако, испытывает трудности в подборе и использовании лексических единиц. 2-3 неточности в употреблении слов.	Словарный запас неоправданно ограничен не более 4-х неточностей в употреблении слов.	Крайне ограниченный словарный запас, не позволяющий выполнить задание.
Грамматическое оформление речи	Демонстрирует владение разнообразными грамматическими структурами, грамматические ошибки немногочисленны и не препятствуют решению задачи. Допускаются 1-2 негрубые ошибки.	Грамматические структуры используются адекватно, допущенные ошибки не оказывают сильного негативного воздействия на решение задачи. Допускаются не более 4-х ошибок, не затрудняющих понимания.	Многочисленные грамматические ошибки частично затрудняют решение задачи. Допускаются 6-7 ошибок в 3-4 разделах грамматики.	Делает многочисленные ошибки или допускает ошибки, затрудняющие понимание.
Фонетическая сторона речи	Чёткая дикция (ясное, отчетливое произношение, активная работа артикуляционного аппарата). Речь понятная: правильный интонационный рисунок, верные фразовые и словарные ударения, отсутствуют фонематические ошибки, практически все звуки в потоке речи произносятся правильно. Допустимы не более 2-х негрубых фонематических ошибок.	В основном речь понятна: отсутствуют грубые фонематические ошибки, звуки в потоке речи в основном произносятся правильно, интонационный рисунок в основном правильный. Допустимы не более 4 фонематических ошибок.	Допускаются грубые фонематические ошибки. В интонации и произношении слишком явно проявляется влияние родного языка	Речь почти не воспринимается на слух из-за большого количества фонематических ошибок и неправильного произнесения слов.

Критерии оценивания дискуссионного общения (III тур) – Intellectualping-pong

Максимальное количество баллов – 21

	3 балла	2 балла	1 балл	0
Решение коммуникативной задачи	Высказывание соответствует теме; отражает точку зрения учащегося, носит обоснованный аргументированный характер, содержит причины, примеры, объяснения, подтверждающие мнение по теме.	Высказывание соответствует теме; отражает точку зрения учащегося, но недостаточно полно аргументировано.	Высказывание соответствует теме; отражает точку зрения учащегося, однако, оно носит скорее эмоциональный, нежели содержательный, информативный характер. Аргументация отсутствует.	Учащийся не высказывает своей точки зрения по предложенному вопросу.
Организация высказывания	Учащийся говорит убедительно, понятно и без необоснованных пауз. Высказывание логичное, последовательное, уместно	Высказывание учащегося понятно, достаточно логично и последовательно. Иногда возникают необоснованные паузы.	Высказывание учащегося не всегда понятно; часто возникают паузы.	Высказывания учащегося непонятны, нелогичны и непоследовательны.

	3 балла	2 балла	1 балл	0
	использованы средства логической связи.	Уместно использованы средства логической связи.	Испыгывает затруднение в логичном изложении аргументов и/или отсутствуют средства логической связи.	
Взаимодействие с собеседником	Учащийся демонстрирует хорошие навыки и умения речевого взаимодействия с партнером: умеет поддержать дискуссию, является активным, заинтересованным собеседником, понимает и принимает во внимание обращенную к нему речь, подбирает и высказывает логичные контраргументы, соблюдает нормы вежливости.	Учащийся демонстрирует навыки и умения речевого взаимодействия с партнером: поддерживает дискуссию, понимает вопросы, является активным, заинтересованным собеседником, понимает, но частично принимает во внимание обращенную к нему речь, не всегда подбирает и высказывает логичные контраргументы, соблюдает нормы вежливости.	Учащийся демонстрирует ограниченность навыков речевого взаимодействия с партнером: не является активным собеседником, испытывает затруднения в понимании обращенной к нему речи, не принимает её во внимание, отвечает кратко и нелогично, не соблюдает нормы вежливости в полном объеме.	Учащийся демонстрирует отсутствие навыков и умений речевого взаимодействия с партнером: не способен поддержать дискуссию.
Ведение дискуссионного общения	Уверенный, убедительный, в меру эмоциональный характер ведения дискуссии. Успешное владение голосом: использование адекватной громкости, темпа, тембра речи. Наличие контакта с партнёром по общению: адекватное использование взгляда, мимики, жестов. Уважительное и внимательное отношение к партнёру по дискуссии (учащийся не берёт на себя превалирующую роль в дискуссии и не перебивает партнёра).	Незначительные признаки волнения, не оказывающие сильного влияния на ход и результативность дискуссии. В основном успешное владение голосом, отдельные сбои в темпе или громкости речи, не влияющие на понимание высказывания собеседником. Наличие контакта с партнёром по общению: адекватное использование взгляда, мимики, жестов. Уважительное и внимательное отношение к партнёру по дискуссии.	Явные признаки волнения, нарушающие общее впечатление от участия в дискуссии. Частые сбои в темпе и громкости речи, нарушающие восприятие и понимание сказанного. Отсутствие контакта с партнёром по общению, психологическая закрытость или неприятие собеседника, излишняя эмоциональность в дискуссии, ведущая к появлению конфликтной ситуации.	Сильное волнение, не позволяющее участвовать в дискуссии/Грубое и оскорбительное отношение к партнёру по общению.
Лексическое оформление речи	Демонстрирует широкий словарный запас, адекватный поставленной задаче. Возможна 1 неточность в употреблении слов.	Демонстрирует достаточный словарный запас, однако, испытывает трудности в подборе и использовании лексических единиц. 2-3 неточности в употреблении слов.	Словарный запас неоправданно ограничен не более 4-х неточностей в употреблении слов.	Крайне ограниченный словарный запас, не позволяющий выполнить задание.
Грамматическое оформление речи	Демонстрирует владение разнообразными грамматическими структурами, грамматические ошибки немногочисленны и не	Грамматические структуры используются адекватно, допущенные ошибки не оказывают сильного	Многочисленные грамматические ошибки частично затрудняют решение задачи.	Делает многочисленные ошибки или допускает ошибки,

	3 балла	2 балла	1 балл	0
	препятствуют решению задачи. Допускаются 1-2 негрубые ошибки.	негативного воздействия на решение задачи. Допускаются не более 4-х ошибок, не затрудняющих понимания.	Допускаются 6-7 ошибок в 3-4 разделах грамматики.	затрудняющие понимание.
Фонетическая сторона речи	Чёткая дикция (ясное, отчетливое произношение, активная работа артикуляционного аппарата). Речь понятная: правильный интонационный рисунок, верные фразовые и словарные ударения, отсутствуют фонематические ошибки, практически все звуки в потоке речи произносятся правильно. Допустимы не более 2-х негрубых фонематических ошибок.	В основном речь понятна: отсутствуют грубые фонематические ошибки, звуки в потоке речи в основном произносятся правильно, интонационный рисунок в основном правильный. Допустимы не более 4 фонематических ошибок.	Допускаются грубые фонематические ошибки В интонации и произношении слишком явно проявляется влияние родного языка	Речь почти не воспринимается на слух из-за большого количества фонематических ошибок и неправильного произнесения слов.

ПОЛОЖЕНИЕ О РАЙОННОМ КОНКУРСЕ ЧТЕЦОВ НА НЕМЕЦКОМ ЯЗЫКЕ «ДРУЗЬЯ НЕМЕЦКОГО ЯЗЫКА» («Freunde der deutschen Sprache»)

1. Общие положения

1.1. Настоящее Положение определяет цели, задачи, регламент и порядок проведения Районного конкурса чтецов на немецком языке «Друзья немецкого языка» («Freunde der deutschen Sprache») (далее - Конкурс).

1.2. Организатором Конкурса выступает ИМЦ Кировского района Санкт-Петербурга и педагоги немецкого языка района.

1.3. Конкурс направлен на мотивацию изучения немецкого языка и желания познания немецкой литературы и культуры.

1.4. Цели и задачи Конкурса:

- повышение мотивации к изучению немецкого языка, культуры и литературы Германии;
- выявление творческих способностей обучающихся;
- расширения кругозора учащихся, воспитания интереса к немецкоязычной литературе, искусству и культуре;
- поддержание роли немецкого языка как одного из ведущих иностранных языков в школах Санкт-Петербурга;
- формирование художественного вкуса и исполнительского мастерства учащихся.

2. Участники Конкурса.

2.1. В конкурсе могут участвовать обучающиеся 5-11 классов из ОУ с углубленным изучением немецкого языка или классов с углубленным изучением немецкого языка.

3. Сроки проведения Конкурса.

Конкурс проводится в два этапа:

1.1. Подготовительный этап.

В ОУ проводится подготовка участников. В каждой возрастной категории: 5 классы, 6-7 классы, 8-9 классы и 10-11 классы определяется по 1-2 учащихся, которые направляются для участия на районном конкурсе.

В ОУ может быть организован школьный (отборочный) этап конкурса.

3.2. Заявки на участие в районном конкурсе (Приложение 1) направляются в ГБОУ СОШ №481.

3.3. Конкурс проводится на базе ГБОУ СОШ №481. Точная дата и время проведения будут сообщены дополнительно.

3.4. Конкурс предусматривает 2 задания:

3.4.1. 1-е задание: подготовленное чтение стихотворения. Произведение выбирает конкурсант. Время звучания произведения: 5 класс до 1 минуты, 6-7 класс от 1-1,5 минуты, 8-11 класс от 1,5-2 минут

3.4.2. 2-е задание: неподготовленное чтение незнакомого текста.

4. Порядок и регламент проведения Конкурса.

4.1. В ОУ учащиеся готовят чтение наизусть самостоятельно выбранного стихотворения. Его можно использовать на школьном (отборочном) этапе конкурса.

4.2. Для районного конкурса учащиеся учат наизусть стихотворение. При выборе стихотворения должен учитываться уровень сложности. (п.3.4.1.)

4.3. При выполнении задания 1 конкурсант декламирует выученное наизусть стихотворение.

4.4. После выполнения задания 1 учащийся приступает к заданию 2.

4.4.1. Текст для неподготовленного чтения конкурсант получает от жюри.

4.4.2. Подбор текстов проводится организаторами конкурса.

4.4.3. Текст читается вслух без подготовки.

4.4.4. Все сокращения и числительные в тексте подлежат полному прочтению в соответствии с грамматическими нормами.

5. Критерии оценки звучания текста

- Знание текста в задании 1 наизусть.

- Правильное озвучивание текста (фонетика, ударение, интонация, четкость);

- Интерактивность (сценическое мастерство, эмоциональность речи жесты, контакт с жюри);

- Понимание смысла текста (осмысленность, понимание структурно-смысловых связей);

- Лексико-грамматическое оформление текста в задании 2 (чтение сокращений, числительных).
За каждый пункт выставляется от 0 до 3 баллов. Максимальная сумма, которая может быть набрана в конкурсе – 15 баллов.

6. Подведение итогов и награждение

6.1. По итогам двух заданий определяются победитель (1 место) и лауреаты (2 и 3 места) в каждой возрастной категории.

6.2. Победители в каждой возрастной категории представляют Кировский район на ежегодном Конкурсе чтецов на немецком языке Санкт-Петербурга, который проводит Центральное Управление зарубежных школ (Германия).

6.3. Победителям (1 место) и лауреатам (2-3 место) вручаются дипломы с указанием статуса и места.

Приложение 1

**ЗАЯВКА на участие в районном конкурсе чтецов
на немецком языке
«Друзья немецкого языка» («Freunde der deutschen Sprache»)**

7. Фамилия, Имя _____
8. ОУ № _____
9. Название произведения (автор) _____
10. Учитель (ФИО) _____
11. Контактный телефон _____

Дата подачи заявки _____

ПОЛОЖЕНИЕ О РАЙОННОМ КОНКУРСЕ – ИГРЕ «САД НА ОКНЕ – 2021» ДЛЯ ОБУЧАЮЩИХСЯ ОБРАЗОВАТЕЛЬНЫХ ОРГАНИЗАЦИЙ КИРОВСКОГО РАЙОНА

1. Общие положения

1.1. Настоящее положение определяет порядок организации и проведения районного конкурса – игры «Сад на окне» (далее – игра, конкурс, конкурс - игра), его организационное и методическое обеспечение и порядок участия.

1.2. Цель и задачи конкурса – игры:

- повышение интереса учащихся к изучению комнатного цветоводства;
- осмысление полученных знаний и применение их в различных неординарных ситуациях, предложенных игровыми заданиями;
- возможность продемонстрировать свои знания, умения и навыки в соревнованиях между командами объединений ОУ данного профиля.

1.3. Организаторами конкурса выступают

- Информационно – методический центр Кировского района Санкт-Петербурга
- ГБОУ лицей №389 «ЦЭО».

2. Участники конкурса – игры

2.1. В конкурсе принимают участие обучающиеся 6-8-х классов образовательных организаций Кировского района Санкт – Петербурга (одна команда из 4 - х человек от одного образовательного учреждения).

2.2. Для участия в конкурсе ОУ подают в электронном виде на адрес nata.balandi@yandex.ru заявки по форме (Приложение 1).

2.3. Команда считается участником конкурса только после подтверждения заявки.

3. Сроки консультации и проведения конкурса – игры

3.1. Проведение конкурса - февраль 2021 года. Точная дата будет сообщена дополнительно.

Конкурс будет проходить:

- теоретический тур и защита проектов в главном здании лицея № 389 «ЦЭО»;
- практический тур в здании филиала лицея – Центре экологического образования и оранжерее.

3.2. В январе 2021 года будет проведена консультация с педагогами, готовящими команду к конкурсу (здание филиала лицея – Центр экологического образования, кабинет 205).

3.3. Для участия в конкурсе ОУ подают в электронном виде на адрес nata.balandi@yandex.ru презентацию своего проекта в формате PowerPoint согласно требований, изложенных в Приложении 3.

4. Порядок организации конкурса – игры

4.1. Для проведения конкурса – игры создается оргкомитет, в состав которого входят методисты ИМЦ, работники дополнительного образования, работающие в соответствии с данным направлением (биология), учителя – новаторы в области преподавания биологии, учителя – победители национального проекта «Образование» высшей категории, сотрудники отделов учебно – опытного участка и оранжереи. Состав утверждается приказом ИМЦ.

4.2. Организационный комитет осуществляет подготовку и проведение конкурса – игры:

- определяет, согласовывает и утверждает дату и время проведения конкурса;
- собирает заявки от команд ОУ;
- информирует команды о дате, месте и времени проведения конкурса.

4.3. Из членов оргкомитета формируется жюри.

5. Порядок проведения конкурса – игры

5.1. После окончания регистрации каждой команде высылается индивидуальный маршрутный лист, который необходимо распечатать и привезти с собой для участия в конкурсе.

5.2. В день проведения конкурса команда учащихся прибывает вместе с ответственным педагогом в ГБОУ лицей №389 «ЦЭО» (в то здание, которое в маршрутном листе указано первым).

5.3. При регистрации участников ответственный педагог сдает информацию в печатном виде:

- номер ОУ;
- список участников команды - Ф.И., класс;
- полностью ФИО и специальность педагога, готовившего команду к конкурсу.

5.4. Команда представляет жюри проект озеленения конкретного помещения (характеристика помещения приводится ниже) в печатном виде согласно требований, изложенных в приложении 2.

Тип помещения: учебный класс;

размер помещения – 6,2 × 8,1 м, S ≈ 50 м²;

окна металлопластиковые; ориентация окон восточная, количество окон – 2, размер окна – 2,7 × 2,3 м, оба окна расположены на одном участке стены длиной 8,1 м ;

освещение – 3 ряда потолочных светильников с лампами дневного света;

отопление – многосекционные радиаторы парового отопления, расположенные под окнами (2 шт.);

возможность проветривания – 2 форточки с дополнительным режимом микропроветривания.

5.5. Команда готовит презентацию своего проекта озеленения выбранного помещения в формате PowerPoint и готовится к устной защите проекта (докладу) в рамках теоретического тура конкурса.

5.6. Проведение игры проводится по плану:

- Регистрация команд 15.15-15.30
- Сбор команд в зданиях в соответствии с индивидуальным маршрутом 15.30
- Прохождение теоретического тура (здание лицея):
1 – ая смена 15.30 – 16.20, 2 – ая смена 16.30-17.20
- Прохождение практического тура (здание ЦЭО и оранжерея):
1 – ая смена 15.30 – 16.20, 2 – ая смена 16.30-17.20

Станциями для проведения практического тура являются:

- **Пересадка комнатных растений** (будут использованы наиболее распространённые комнатные растения – участники должны знать не менее 20 видов с указанием полного научного видового названия и семейства предложенного растения, его основные требования к условиям содержания (освещенность, температура, тип землесмеси, полив); правила выбора емкости, правильной посадки растений, основные типы садовых земель и их свойства, используемые в цветоводстве материалы, основные почвенные смеси и правила их составления);

- **Способы размножения комнатных растений, их жизненные формы, экологические группы и формы роста** (типы размножения (вегетативное, генеративное) и основные особенности каждого типа, приёмы и правила, используемые для размножения комнатных растений, необходимые материалы, в том числе регуляторы роста, применяемые в комнатном цветоводстве, основные жизненные формы и формы роста комнатных растений и их характерные особенности, основные экологические группы комнатных растений и их характерные особенности);

- **Уход за комнатными растениями**(основные ошибки неопытного цветовода, способы восполнения недостатка питательных веществ, виды подкормок, правила внесения подкормок, классификация минеральных удобрений, распознавание минеральных удобрений по растворимости, способы отмеривания удобрений без специальной мерной посуды)

Время прохождения станции – не более 15 минут.

6. Подведение итогов и награждение победителей

6.1. Подведение итогов и награждение победителей будет проводиться после проверки и оценки членами жюри сданных проектов. На итоговое мероприятие приглашаются руководители команд от ОУ – участники с представителем команды (учащимся).

6.2. Общее количество баллов, набранных командой, будет складываться из:

1. Оценка (баллы) за защиту проекта озеленения помещения и ответы на вопросы при прохождении теоретического тура;
2. Оценка (баллы) за выполнение заданий практического тура;

3. Оценка (баллы) за представленный в печатном виде проект озеленения помещения.
- I. Оценка (баллы) за защиту проекта озеленения помещения (в соответствии с требованиями, указанными в приложении 3) и ответы на вопросы при прохождении теоретического тура:
10 баллов за защиту проекта.
Критерии:
Соблюдение регламента выступления – 1б
Культура речи – 1б
Общая эстетичность проекта озеленения – 1б
Принципы, которыми руководствовались фитодизайнеры при составлении проекта – 1б
Характеристика и основание выбора конкретных видов/форм растений – 4б
Оценка сложности данного проекта – 1б
Оптимальная стоимость проекта – 1б
- II. 10 баллов за максимальное количество правильных ответов на вопросы теста при прохождении теоретического тура.
- III. Оценка (баллы) за выполнение заданий практического тура:
Станция Пересадка комнатных растений – максимум 10 баллов. На станции предлагается определить условие пересадки (объем емкости, тип грунта, а также видовое название на русском и латинском языке) 10 видов комнатных растений, за полную информации о каждом растении дается 1 балл.
Станция Способы размножения комнатных растений, их жизненные формы, экологические группы и формы роста – максимум 15 баллов. Участникам предлагается 15 разнообразных комнатных растений, способы размножения которых участникам необходимо назвать. При правильном названии способа размножения конкретного комнатного растения участнику присуждается 1 балл.
Станция Уход за комнатными растениями – максимум 15 баллов. Команде предлагается описать способы ухода за пятнадцатью образцами комнатных растений, за правильное описание дается 1 балл.
- IV. Оценка (баллы) за представленный в печатном виде проект озеленения помещения.
Оценка проекта озеленения помещения производится по 20-ти балльной шкале (в соответствии с требованиями, указанными в приложении 2):
Критерии: общее оформление (форматирование текста, без ошибок и пр.)-2б
Структура работы:
Оформление титульного листа-1б
Разработка и оформление схемы помещения - 5б
Описание растений, использованных в проекте - 12б.
- 6.3. Все команды получают сертификат участника. Команды, набравшие максимальное количество баллов по итогам прохождения всех этапов конкурса, становятся победителями и получают дипломы победителей.

Приложение 1

Заявка на участие в районном конкурсе - акции «Сад на окне - 2021»

ОУ _____ тел. ОУ _____
(аббревиатура полностью)

Список членов команды (не в таблице, текстом, с указанием следующих данных):
№ п/п, Фамилия, имя участника команды, Класс

ФИО ответственного педагога, его должность и контактный телефон

Требования к оформлению проекта озеленения помещения

Проект озеленения должен быть выполнен **только для описанного в п. 5.4. помещения**. Оценка проекта производится по 20-ти балльной шкале в соответствии с выполнением нижеследующих требований:

Правила оформления: формат А4, (шрифт TimesNewRoman, размер шрифта 14 pt, междустрочный интервал 1,0; все поля – 20 мм).

Работа, представленная на Конкурс, должна состоять из:

1. Титульного листа с указанием: образовательного учреждения, ФИ и класса авторов; ФИО и должности руководителя/консультанта;
2. Схемы помещения с указанием: общей площади помещения (в м²), расположения и ориентации окна (окон) и/или дополнительных источников света, мест нахождения приборов отопительной системы, мест и способов расстановки растений (подвесы, кашпо, стойки, стеллажи и пр.).

При составлении схемы использованные растения следует обозначать цифрами, которые должны соответствовать номерам в разделе описание.

Внимание! Рисунков или фотографий растений в печатном варианте проекта не требуется.

3. Описания (**краткого**) использованных в озеленении растений с указанием: полного научного видового названия и семейства предложенного растения (*использовать только русские названия*), его основных требований к условиям содержания (освещенность, температурный режим, водный режим, тип землесмеси), а также жизненной формы выбранного растения и его принадлежности к группе: декоративнолиственные/декоративноцветущие.

За несоблюдение требований к оформлению и написанию работы снимаются баллы.

Требования к защите проекта озеленения помещения с использованием презентации в формате PowerPoint

1. На выступление каждой команде отводится 5 минут, за превышение регламента снимаются баллы.
2. Количество слайдов в презентации не более 10, считая титульный слайд и слайд со схемой помещения.
3. В докладе должны быть отражены следующие позиции:
 - Назначение выбранного помещения (рабочее, учебное, жилое и пр.);
 - Особенности помещения (освещенность, температурный режим, влажность воздуха, возможность проветривания);
 - Принципы, которыми руководствовались фитодизайнеры при составлении проекта – выборе растений и мест/способов их расстановки;
 - Какие виды/формы растений были выбраны для озеленения данного помещения и почему. Использование фотографий и/или рисунков выбранных растений необходимо;
 - Насколько данный проект (если он реализован или будет реализован) сложен в уходе;
 - Оптимальная стоимость проекта.

ПОЛОЖЕНИЕ О КОНКУРСЕ-ИГРЕ «ВОДА В САНКТ-ПЕТЕРБУРГЕ: СЕГОДНЯ И ЗАВТРА» ДЛЯ ОБУЧАЮЩИХСЯ ОБРАЗОВАТЕЛЬНЫХ ОРГАНИЗАЦИЙ КИРОВСКОГО РАЙОНА

1. Общие положения

1.1. Настоящее положение определяет порядок организации и проведения районного конкурса-игры «Вода в Санкт-Петербурге: сегодня и завтра» (далее – игра), ее организационное и методическое обеспечение, порядок участия и порядок определения победителей.

1.2. Конкурс-игра «Вода в Санкт-Петербурге: сегодня и завтра» является формой конкурса среди обучающихся образовательных организаций Кировского района Санкт-Петербурга.

1.3. Целью игры является инициация размышления и дискуссии среди обучающихся о настоящем и о будущем водной среды города.

1.4. Задачи игры:

- обратить внимание обучающихся на экологическое состояние водных объектов города и с экологической ситуацией в Неве, помочь задуматься о связи качества водной среды и качества жизни, о возможностях улучшения состояния Невы;
- ознакомить обучающихся с процессом подготовки питьевой воды и влиянием на него экологических факторов, ролью этого процесса в улучшении экологии водной среды;
- способствовать формированию отношения к воде как наиболее ценному ресурсу.

1.5. Организаторами игры выступают

- Информационно-методический центр Кировского района Санкт-Петербурга;
- ГБОУ лицей № 389 «ЦЭО» Кировского района Санкт-Петербурга.

2. Участники игры

2.1. В игре принимают участие обучающиеся 7-10-х классов образовательных организаций Кировского района Санкт-Петербурга (1 команда из 5 человек от одного образовательного учреждения).

2.2. Для участия в конкурсе ОУ подают в электронном виде на адрес nata.balandi@yandex.ru заявки по форме (Приложение 1).

2.3. Команда считается участником игры только после подтверждения заявки.

3. Сроки подачи заявок, консультации и проведения игры

3.1. Дата проведения конкурса - **март 2021 года**. Точная дата будет сообщена дополнительно.

3.2. Конкурс проводится в главном здании лицея № 389 «ЦЭО».

3.3. Дата проведения консультации с педагогами, готовящими команду к конкурсу, будет сообщена дополнительно.

4. Порядок организации игры

4.1. Для проведения игры создается оргкомитет, в состав которого входят методисты ИМЦ, учителя-новаторы в области преподавания биологии и географии, работники дополнительного образования, работающие в соответствии с данным направлением (биология и география), а также учителя – победители национального проекта «Образование» высшей категории. Состав утверждается приказом директора ИМЦ.

4.2. Организационный комитет осуществляет подготовку и проведение игры:

- определяет, согласовывает и утверждает дату и время проведения игры;
- собирает заявки от команд ОУ;
- информирует команды о дате, месте и времени проведения игры.

4.3. Из членов оргкомитета формируется жюри.

5. Порядок проведения игры

5.1. В день проведения игры команда учащихся прибывает вместе с ответственным педагогом в ГБОУ лицей №389.

5.2. При регистрации участников ответственный педагог сдает информацию в печатном виде (Приложение 1).

5.3. Команда представляет одну эмблему для рассмотрения и оценки жюри, выполненную на листе формата А4 согласно требований, изложенных в приложении. Каждый участник должен иметь эмблему с названием команды (размер произвольный).

5.4. Проведение игры проводится по плану:

- Регистрация команд и выдача маршрутных листов.
- Общий сбор команд, вступительное слово организаторов.
- Путешествие по игровым станциям.
- Подведение итогов и награждение победителей.

Станциями для проведения игры являются:

- *«Санкт-Петербург – город воды»* (водные объекты Санкт-Петербурга и Кировского района; качество воды в них, причины загрязнений; прогнозирование изменения ситуации).
- *«Нева – главная водная артерия Санкт-Петербурга»* (Нева – важнейший источник воды для населения, важная транспортная артерия; название рек и речек, впадающих в Неву; развитие экологической ситуации на Неве)
- *«Вода для большого города»* (питьевая вода в Санкт-Петербурге, ее качество и очистка; стадии процесса подготовки питьевой воды)
- *«Как вернуть природе чистую воду»* (практическое задание: очистка воды)
- *«Вода в России и в мире»* (вода - как ценный ресурс: борьба или сотрудничество; обилие проблем в России при обилии воды; прогноз развития ситуации с водой в России и в мире).

Время прохождения станции – не более 12 минут.

6.5. В случае неблагоприятной эпидемиологической обстановки в Санкт-Петербурге, а также для участников из других регионов РФ игра может быть проведена в дистанционном формате лично-командного первенства. Для этого на электронный адрес руководителя команды высылается ссылка на задания конкурса, которые участники команды проходят индивидуально.

7. Подведение итогов и награждение

7.1. Общее количество баллов, набранных командой, складывается из следующих оценок:

- оценка за работу на станциях -75 баллов (по 15 баллов за работу на каждой станции). На станциях «Санкт-Петербург – город воды», «Нева – главная водная артерия Санкт-Петербурга», «Вода для большого города» и «Вода в России и мире» предполагается решать тестовые задания, количество правильных ответов определяет количество баллов. На станции «Как вернуть природе чистую воду» предполагается правильное последовательное выполнение эксперимента по очистке воды от загрязнений, количество правильно выполненных операций определяет количество баллов;

- оценка за эмблему-10 баллов;

- за оформление эмблемы в графическом редакторе возможно начисление дополнительных 10 баллов.

Максимальное количество баллов после прохождения всех станций - 95 баллов.

7.2. Все команды получают сертификат участника. Команды, занявшие первое место – дипломы победителей, команды, занявшие второе и третье места – дипломы призеров.

7.3. Подведение итогов и награждение победителей проводится в день проведения конкурса.

**Заявка
на участие в районной игре «Вода в Санкт-Петербурге: сегодня и завтра»
2021 год**

ОУ _____ тел. ОУ _____

№ п/п	Фамилия, имя участников команды	Класс
1		
...		

Ф.И.О. ответственного педагога и его контактный телефон _____

Требования к оформлению эмблемы

Эмблема является визитной карточкой команды, в которой представлена и выражена ее общая идея.

Оценка эмблемы производится по 10-ти балльной шкале в соответствии с выполнением нижеследующих требований:

- *Размер:* (для представления жюри) стандартный лист формата А-4 (29,5x21 см)
- *Форма:* геометрическая – круг, овал, ромб и т.д.
- *Зрительный ряд:* различные изображения (картинки, рисунки и т.д.), символы (земной шар, глаз, руки и т.д.), условные знаки (дорожные, топографические как пример оформления).
- *Цветовое решение:* использовать ограниченное количество цветов (3-5 наиболее сочетаемых).
- *Стиль:* ближе к графическому, чем к художественному.
- *Шрифтовое решение:* шрифт не должен «затенять» рисунок, не должен выходить на передний план. Могут быть использованы шрифты в виде вензелей, орнаментов и т.д., которые составят основу эмблемы.
- *Содержание:* соответствие названию команды, либо названию игры.
- *Художественное выполнение:* должно быть аккуратным, качественным, без следов клея или склеек, карандаша и т.д.

В оформлении эмблемы могут быть использованы любые материалы: рисунки карандашами, акварелью, фломастерами, нетрадиционные материалы – цветная самоклеющаяся пленка, бархатная бумага, текстильные материалы и т.д.

ПОЛОЖЕНИЕ О РАЙОННОЙ АКЦИИ «СОРНЯКИАДА-2020» ДЛЯ ОБУЧАЮЩИХСЯ ОБРАЗОВАТЕЛЬНЫХ ОРГАНИЗАЦИЙ КИРОВСКОГО РАЙОНА

1. Общие положения

1.1. Настоящее положение определяет порядок организации и проведения районной акции «Сорнякиада–2020» (далее -акция), его организационное и методическое обеспечение и порядок участия.

1.2. Цель и задачи акции:

- создание условий для формирования и закрепления трудовых навыков при работе на учебно-опытном участке, формирование бережного отношения к природе и основ трудового воспитания учащихся.
- формирование интереса к коллективной практической деятельности;
- развитие простейших приемов сельскохозяйственной деятельности;
- формирование коммуникативных навыков у учащихся;
- реализация творческих способностей школьников.

1.3. Организаторами акции выступают

- Информационно – методический центр Кировского района Санкт-Петербурга;
- ГБОУ лицей №389 «ЦЭО».

2. Участники акции

2.1. В акции принимают участие обучающиеся 5 – 9-х классов образовательных организаций Кировского района Санкт-Петербурга (одна команда из 6 человек от одного образовательного учреждения).

2.2. Для участия в акции ОУ подают в электронном виде на адрес nata.balandi@yandex.ru заявки по форме (Приложение 1).

2.3. Команда считается участником акции только после подтверждения заявки.

2.4. Каждой команде в качестве домашнего задания предлагается подготовить представление о себе в творческой форме (стихи, песни, сценки и т.п.), продолжительностью не более 2-х минут.

3. Сроки проведения акции

3.1. Проведение акции - сентябрь 2020 года. Точная дата будет сообщена дополнительно. Акция будет проходить на учебно-опытном участке лицея №389 «ЦЭО», в здании Центра экологического образования лицея №389 «ЦЭО».

4. Порядок организации акции

4.1. Для проведения акции создается оргкомитет, в состав которого входят методисты ИМЦ, работники дополнительного образования, работающие в соответствии с данным направлением (биология), сотрудники отделов учебно-опытного участка и оранжереи. Состав утверждается приказом ИМЦ.

4.2. Организационный комитет осуществляет подготовку и проведение акции:

- определяет, согласовывает и утверждает дату и время проведения;
- собирает заявки от команд ОУ;
- информирует команды о дате, месте и времени проведения акции.

5. Порядок проведения акции

5.1. В день проведения акции команда учащихся прибывает вместе с ответственным педагогом в ГБОУ лицей №389 «ЦЭО».

5.2. Для всех участников наличие рабочей одежды, обуви и перчаток строго обязательно!

5.3. Команда привозит для себя продукты для организации чаепития (одноразовые стаканы, чай в пакетиках, печенье, конфеты и т.п.).

5.4. При регистрации участников ответственный педагог сдает информацию в печатном виде:

- номер ОУ;
- список участников команды - Ф.И., класс;

- полностью ФИО и специальность педагога, готовившего команду к акции
- 5.5. В случае неблагоприятных погодных условий дата проведения акции может быть изменена, о чём будет сообщено дополнительно по электронной почте или телефонограммой.
- 5.6. Проведение акции проводится по плану:
- Сбор команд с руководителями у крыльца Центра экологического образования ГБОУ лицея № 389 в 15.00.
 - Вступительное слово ведущих, театрализованное представление: 15.00. – 15.30.
 - Работа команды на учебно-опытном участке с педагогом-руководителем от ЦЭО и руководителем команды: 15.30. – 16.00.
 - Творческое представление команд: 16.00. – 16.30.
 - Подведение итогов, награждение команд, чаепитие на участке и в беседке: 16.30. – 17.00.

6. Подведение итогов

Все команды получают благодарственные письма, в которых отмечена одна из номинаций:

- Самые трудолюбивые (за самый большой выполненный объём работы)
- Самые дружные
- Самые выносливые
- Самые артистичные (за творческое задание)
- Самые весёлые.

Приложение 1

Заявка на участие в районной акции «Сорнякиада - 2021»

ОУ _____ тел. ОУ _____
(аббревиатура полностью)

№ п/п	Фамилия, имя участника команды	Класс

ФИО (полностью) ответственного педагога, его должность и контактный телефон.

ПОЛОЖЕНИЕ О РАЙОННОЙ АКЦИИ «ДЕНЬ ЗЕМЛИ – 2021» ДЛЯ ОБУЧАЮЩИХСЯ ОБРАЗОВАТЕЛЬНЫХ ОРГАНИЗАЦИЙ КИРОВСКОГО РАЙОНА

1. Общие положения

1.1. Настоящее положение определяет порядок организации и проведения районной акции «День Земли» (далее – акция), её организационное и методическое обеспечение, порядок участия и порядок определения победителей конкурса.

1.2. Районная акция «День Земли» является формой конкурса среди обучающихся образовательных организаций Кировского района Санкт – Петербурга.

1.3. Цель и задачи акции:

- создание условий для формирования у учащихся чувства ответственности за все живое на планете;
- активизация стремления учащихся наравне с взрослыми участвовать в деле сохранения природного наследия;
- развитие интереса к коллективной практической общественно – полезной деятельности.

1.4. Организаторами акции выступают

- Информационно – методический центр Кировского района Санкт – Петербурга;
- ГБОУ лицей №389 «ЦЭО» Кировского района Санкт – Петербурга

2. Участники акции

2.1. В акции принимают участие обучающиеся 5-8 классов образовательных организаций Кировского района Санкт – Петербурга (одна команда из 5 человек от одного образовательного учреждения).

2.2. Для участия в акции ОУ подают в электронном виде на адрес nata.balandi@yandex.ru заявки по форме (Приложение 1).

2.3. Команда считается участником акции только после подтверждения заявки.

3. Сроки проведения акции

3.1. Дата проведения акции - **апрель 2021 года**. Точная дата будет сообщена дополнительно.

Акция будет проходить на учебно – опытном участке лицея № 389 «ЦЭО».

3.2. В случае неблагоприятных погодных условий дата проведения акции может быть изменена, о чём участники будут оповещены дополнительно.

4. Порядок организации акции

4.1. Для проведения акции создается оргкомитет, в состав которого входят методисты ИМЦ, работники дополнительного образования, работающие в соответствии с данным направлением (биология), сотрудники отдела учебно- опытного участка. Состав утверждается приказом ИМЦ.

4.2. Организационный комитет осуществляет подготовку и проведение акции:

- определяет, согласовывает и утверждает дату и время проведения акции;
- собирает заявки от команд ОУ;
- информирует команды о дате, месте и времени проведения акции.

5. Порядок проведения акции

5.1. В день проведения акции команда учащихся прибывает вместе с ответственным педагогом в ГБОУ лицей №389 «ЦЭО».

5.2. При регистрации участников ответственный педагог сдает информацию в печатном виде:

- номер ОУ;
- список участников команды - Ф.И., класс;
- полностью ФИО и специальность руководителя команды

5.3. Для участников обязательно наличие рабочей одежды и обуви, каждый должен иметь рабочие х/б перчатки.

5.4. Каждая команда привозит с собой и сдает организаторам:

- 1 широкую кисть для побелки;
- одноразовые стаканы и пакетированный чай по количеству членов команды;
- продукты для чаепития.

5.5. Каждой команде предлагается выполнить творческое домашнее задание: на лоскуте х/б материи формата А4 (29,5 на 21 см + не менее 2 см припуск на швы по всем сторонам) написать воззвание, призывающее людей относиться к земле с уважением, сохранять и беречь её (форма произвольная, надпись выполняется шариковой ручкой, обязательны подписи всех школьников-участников акции и, по желанию всех сочувствующих). Из этих лоскутов будет составлен флаг Земли (продолжение флага Земли с 2009 года), символизирующий нашу общую заботу о будущем.

5.6. Проведение акции проводится по плану:

14.45-15.00 – сбор и регистрация участников.

15.00-15.10 – вступительное слово организаторов, раздача трудовых паспортов.

15.10-15.30 – участие команд в акции «Наш ответ Тому Сойеру!» (побелка деревьев на учебно-опытном участке).

15.30-16.20 – участие команд в игровых конкурсах «Движение – это жизнь!»; «Узнай дерево по ветке», «Агрокрокодил» и/или других. 16.20 – подведение итогов, награждение участников, чаепитие.

6. Подведение итогов и награждение победителей

6.1. 6.1.1. Все участники акции получают благодарности.

Приложение 1

Заявка на участие в районной акции «День Земли - 2021»

ОУ _____ тел. ОУ _____
(аббревиатура полностью)

№ п/п	Фамилия, имя участника команды	Класс

ФИО ответственного педагога и его контактный телефон _____

ПОЛОЖЕНИЕ ИГРЫ-КОНКУРСА «ЭНЕРГОСБЕРЕЖЕНИЕ – ДЕЛО КАЖДОГО»

1. Общие положения

1.1. Настоящее положение определяет порядок организации и проведения игры-конкурса «Энергосбережение – дело каждого» (далее – игра), ее организационное и методическое обеспечение, порядок участия и порядок определения победителей игры.

1.2. Игра-конкурс «Энергосбережение – дело каждого» является формой конкурса среди обучающихся образовательных организаций Санкт-Петербурга.

2. Цель и задачи игры- конкурса:

2.1. Целью игры является инициация размышления и дискуссии среди учащихся по проблеме энергосбережения и его влияния на изменение климата.

2.2. Задачи игры:

- ознакомить учащихся с информацией о роли энергосбережения в природных процессах, связанных с изменениями климата, прогностических оценках, вероятных социальных, экономических и экологических последствиях;
- ознакомить учащихся с практическими советами по энергосбережению, как способу личного участия школьников в решении проблемы воздействия человека на климат.
- ознакомить учащихся с правовыми, экономическими и организационными основами энергосбережения государственных и муниципальных учреждений

2.3. Участники игры: в игре принимают участие обучающиеся 8-10-х классов образовательных организаций Санкт-Петербурга (1 команда из 5 человек от одного образовательного учреждения).

2.4. Место проведения игры-конкурса- главное здание лицея № 389 «ЦЭО»

2.5. Дата проведения конкурса – октябрь 2020 года.

2.6. Для участия в игре-конкурсе ОУ подают заявку в электронном виде на адрес nata.balandi@yandex.ru. Форма заявки представлена в Приложении 1. Команда считается участником игры только после подтверждения заявки.

3. Оргкомитет и жюри игры -конкурса

3.1. Для проведения игры создается оргкомитет, в состав которого входят методисты Кировского района, учителя-новаторы в области преподавания биологии и географии, работники дополнительного образования, работающие в соответствии с данным направлением (экология, биология и география), а также учителя – победители национального проекта «Образование» высшей категории.

3.2. Организационный комитет осуществляет подготовку и проведение игры:

- определяет, согласовывает и утверждает дату и время проведения игры;
- собирает заявки от команд ОУ;
- информирует команды о дате, месте и времени проведения игры.

3.3. Из членов оргкомитета формируется жюри. Состав жюри будет представлен при рассылке положения по образовательным учреждениям.

4. Порядок проведения игры-конкурса

4.1. В день проведения игры команда учащихся прибывает вместе с ответственным педагогом в ГБОУ лицей №389.

4.2. При регистрации участников ответственный педагог сдает информацию в печатном виде (Приложение 1).

4.3. Команда представляет одну эмблему для рассмотрения и оценки жюри, выполненную на листе формата А4 согласно требований, изложенных в (Приложении 2). Каждый участник должен иметь эмблему с названием команды (размер произвольный).

4.4. Команда готовит домашнее задание:

Изготовить мини-макет, отображающий пути выхода из энергетического кризиса.
(Приложение 3)

4.5. Проведение игры проводится по плану:

- Регистрация команд и выдача маршрутных листов.
- Общий сбор команд, вступительное слово организаторов.
- Путешествие по игровым станциям.
- Подведение итогов и награждение победителей.

«Время прохождения станции – не более 12 минут.

Станциями для проведения игры являются:

Станция №1 «Парниковый эффект», станция №2 «Твой углеродный след», станция №3 «Сбережение тепла в зданиях», станция №4 «Потребление и возможности экономии электроэнергии», станция №5 «Энергосбережение в образовательном учреждении» - учащиеся выполняют тестовые задания, от количества и качества выполнения которых зависит количество баллов.

5. Подведение итогов и награждение

5.1. Общее количество баллов, набранных командой, будет складываться из следующих оценок:

5.1.1. Оценка за работу на станциях -75 баллов, по 15 баллов за работу на каждой станции.

5.1.2. Оценка за эмблему-10 баллов. Требования к оформлению эмблемы представлены в Приложении 2.

5.1.3. Критерии оценки за мини-макет, отражающий пути выхода из энергетического кризиса представлены в Приложении 3 – 15 баллов.

5.1.4. Максимальное количество баллов после прохождения всех станций - 100 баллов.

5.2. Оценка членами жюри происходит по сумме баллов, набранных за выполнение всех заданий, согласно Порядку проведения конкурса. Выстраиваются рейтинги участников - команд. На основании рейтинга определяются победитель и призеры (не более 10% от общего числа команд – участниц).

Остальные участники награждаются Сертификатами участника конкурса.

5.3. Подведение итогов и награждение победителей конкурса будет проводиться в главном здании лицея №389 «ЦЭО».

Приложение 1

Заявка на участие в районном конкурсе - игре ««Энергосбережение – дело каждого»»

ОУ _____ тел. ОУ _____

№ п/п	Фамилия, имя участников команды	Класс
1		
...		

Ф.И.О. ответственного педагога и его контактный телефон _____

Требования к оформлению эмблемы

Эмблема является визитной карточкой команды, в которой представлена и выражена ее общая идея.

Оценка эмблемы производится по 10-ти балльной шкале в соответствии с выполнением нижеследующих требований:

- Формат А4
- *Форма*: геометрическая – круг, овал, ромб и т.д.
- Зрительный ряд: различные изображения, отражающую суть проблемы «**Энергосбережение – дело каждого**»
- Цветовое решение: следует использовать ограниченное количество цветов (3-5 наиболее сочетаемых), оформление должно быть ближе к графическому стилю, чем к художественному.
- Шрифтовое решение: шрифт не должен затенять рисунок, не должен выходить на передний план. Могут быть использованы шрифты в виде вензелей, орнаментов и т.д., которые составят основу эмблемы.
- Художественное выполнение: должно быть аккуратным, качественным, без следов клея или склеек, карандаша и т.д.
- Материалы: в оформлении эмблемы могут быть использованы любые материалы: не только рисунки карандашами, акварелью, фломастерами, но и нетрадиционные материалы - цветная самоклеющаяся пленка, бархатная бумага, текстильные материалы и т. д.
- Критерии оценивания выполнения командой участников задания «Эмблема»

№ п/п	Критерии оценки	Максимальный балл
1	Соответствие эмблемы тематики конкурса	2 балла
2	Наличие цветовой гармонии и тонального решения при выполнении задания	2 балла
3	Эстетичность оформления эмблемы	2 балла
4	Степень отражения экологических проблем в эмблеме	2 балла
5	Наличие призыва к энергосбережению и энергетической эффективности	2 балла
ИТОГО		10 баллов

Домашнее задание:

I. Изготовить мини - макет, отображающий пути выхода из энергетического кризиса.

Требования к макету

1. Размеры:

Длина-30см

Ширина-20см

Высота-20см

2. Материалы:

В оформлении могут быть использованы любые материалы: фольга, пластик, элементы игрушек (конструктор, домики для кукол и другие), цветная самоклеющаяся пленка, бумага и т.д.

Критерии оценивания выполнения командой участников задания по изготовлению мини-макета, отображающего пути выхода из энергетического кризиса

№ п\п	Критерии оценки	Максимальный балл
1	Оригинальность и простота в изготовлении мини-макета, наглядность. Выбор средств построения мини-макета. Разработанность, детализированность мини-макета	3 балла
2	Оригинальность, умение при изготовлении мини-макета увидеть в обыкновенном необычное. Эстетичность оформления мини-макета	3 балла
3	Наличие при исполнении макета элементов альтернативной энергетики и их количество.	3 балла
4	Согласованность энергосберегающих элементов при исполнении макета.	3 балла
5	Соответствие элементов климатическим особенностям нашего	3 балла
ИТОГО		15 баллов

Внимание! Команда выезжает на конкурс только после получения подтверждения ее заявки на участие, которое будет рассылаться в ответном сообщении на присланную заявку.

ПОЛОЖЕНИЕ О РАЙОННОЙ АКЦИИ «ПУТЕШЕСТВИЕ ПО ЭКОЛОГИЧЕСКОЙ ТРОПЕ» ДЛЯ ОБУЧАЮЩИХСЯ ОБРАЗОВАТЕЛЬНЫХ ОРГАНИЗАЦИЙ КИРОВСКОГО РАЙОНА

1. Общие положения

1.1. Настоящее положение определяет порядок организации и проведения районной акции «Путешествие по экологической тропе (далее – акция), ее организационное и методическое обеспечение, порядок участия и порядок определения участников акции и знатоков Природы.

1.2. Районное мероприятие «Путешествие по экологической тропе» является формой просветительской акции среди обучающихся образовательных организаций Кировского района Санкт-Петербурга.

1.3. Целью акции является Экологическое просвещение учащихся через непосредственное знакомство с разнообразием форм жизни, представленных на УОУ, воспитание бережного отношения к природе.

1.4. Задачи акции:

- познакомить учащихся с устройством УОУ ЦЭО, его структурой;
- познакомить учащихся с растительным миром УОУ, оранжереи и обитателями зоокорпуса;
- в игровой форме и средствами наблюдения получить некоторые знания об основном законе экологии «Все связано со всем»;
- развивать командные формы взаимодействия участников в процессе прохождения станций .

1.5. Организаторы акции:

- Информационно-методический центр Кировского района Санкт-Петербурга;
- ГБОУ лицей № 389 «ЦЭО» Кировского района Санкт-Петербурга.

2. Участники игры

2.1. В акции принимают участие обучающиеся 1-5-х классов образовательных организаций Кировского района Санкт-Петербурга (1 команда из 5 человек от одного образовательного учреждения).

2.2. Для участия в Путешествии ОУ подают в электронном виде заявки по форме (Приложение 1) на электронный адрес: esec@inbox.ru (тема -Путешествие по экологической тропе).

2.3. Команда считается участником акции только после подтверждения заявки.

3. Сроки подачи заявок, консультации и проведения игры

3.1. Срок подачи заявки *сообщается дополнительно* методистом ИМЦ;

3.2. Проведение акции - май-июнь 2021 года.

4. Порядок организации игры

4.1. Для проведения акции создается оргкомитет, в состав которого входят методисты ИМЦ, учителя-новаторы в области преподавания биологии, работники дополнительного образования, работающие в соответствии с данным направлением (биология), а также учителя – победители национального проекта «Образование» высшей категории. Состав утверждается приказом директора ИМЦ.

4.2. Организационный комитет осуществляет подготовку и проведение акции:

- определяет, согласовывает и утверждает дату и время проведения акции;
- собирает заявки от команд ОУ;
- информирует команды о дате, месте и времени проведения акции.

5. Порядок проведения игры

5.1. В день проведения акции команда учащихся прибывает вместе с ответственным педагогом в ГБОУ лицей №389. Время и дата проведения игры сообщаются дополнительно.

5.2. При регистрации участников ответственный педагог сдает информацию в печатном виде:

- номер школы;
- список участников команды – Ф.И., класс;
- полностью ФИО и специальность педагога, подготовившего команду к игре.

5.3. Проведение акции проводится по плану:

- Регистрация команд и выдача маршрутных листов.

- Общий сбор команд, вступительное слово организаторов.
- Путешествие по экологической тропе (игровым станциям).
- Подведение итогов. Поскольку мероприятие называется путешествием, то оно не носит соревновательный характер, поэтому после подведения итогов активности команд организаторами и вручения Сертификатов участников, команды получают ценные подарки – рассаду зеленых насаждений, которые предоставляет руководитель УОУ и Оранжерей.

Станции для проведения Путешествия:

1. «Береза – символ России».

Информация о березе, ее видах, местах произрастания, упоминания в фольклоре, стихи, песни, хоровод.

2. «Ощущение чуда. Познание природы через ощущения и переживания».

Приемы наблюдения явлений природы, любования ею.

3. «Деревья – легкие Земли».

Значение леса - зеленого богатства - для жизни на планете. Задачи людей по его сбережению. Беседа, викторина.

4. «Мы в ответе за тех, кого приручили».

Разнообразие животного мира. Правила содержания и ухода за домашними животными. Надо ли содержать их дома.

5. «Как прекрасен этот мир!»

Разнообразие однолетних и многолетних цветущих растений нашего участка, особенности и правила выращивания. Цветочный алфавит.

6. «Знакомство с оранжерей».

Что это за хрустальный дворец. Родина комнатных растений, правила ухода и содержания. Беседа, викторина. Главный закон экологии «Все связано со всем». Экологические цепочки «Навоз для поля и коктейля».

7. Танцевальный флешмоб.

Приложение 1

**Заявка
на участие в районной акции «Путешествие по экологической тропе» 2021 год**

ОУ _____
тел. ОУ _____

№ п/п	Фамилия, имя участников команды	Класс
1.		
2.		
3.		
4.		
5.		

Ф.И.О. ответственного педагога и его контактный телефон _____

ПОЛОЖЕНИЕ О МЕЖРАЙОННОМ ФЕСТИВАЛЕ-КОНКУРСЕ «ИГРАЙ, СВИРЕЛЬ!»

1. Общие положения

1.1. Фестиваль-конкурс детского творчества по музыке «Играй, свирель!» (далее – фестиваль-конкурс) проводится с целью популяризации практики элементарного ансамблевого инструментального музицирования в системе общего музыкального образования и воспитания исполнительской музыкальной культуры школьников как части их общей духовной культуры.

1.2. Основными задачами фестиваля-конкурса являются:

- стимулирование интереса школьников к художественно-исполнительской деятельности;
- содействие развитию инструментальной исполнительской культуры школьников;
- выявление и поддержка наиболее ярких и талантливых инструментальных ансамблей, активизация их творческого потенциала;
- воспитание музыкального вкуса у подрастающего поколения посредством приобщения к культурным и духовным ценностям музыкального искусства через активные формы музыкальной деятельности;
- содействие установлению методического сотрудничества и творческих связей между учителями музыки, педагогами дополнительного образования общеобразовательных организаций в области инструментального музицирования.

1.3. Организаторами фестиваля-конкурса выступают Информационно-методический центр Кировского района Санкт-Петербурга и МО учителей музыки Кировского района.

2. Участники фестиваля

В фестивале принимают участие коллективы 1-11 классов, ансамбли свирелей и блок-флейт, солисты ОУ Санкт-Петербурга, занимающиеся инструментальным музицированием под руководством учителей музыки и педагогов дополнительного образования.

Участие в фестивале-конкурсе является открытым, добровольным и бесплатным.

3. Сроки и место проведения

Фестиваль-конкурс проводится в апреле 2021 года в музее Анны Андреевны Ахматовой. Серебряный век (ул. Автовская, д. 14).

4. Порядок проведения

4.1. Для проведения фестиваля-конкурса создается организационный комитет, в состав которого входят методисты ИМЦ и опытные учителя в области преподавания музыки. Состав утверждается приказом директора ИМЦ.

4.2. Организационный комитет осуществляет подготовку и проведение фестиваля-конкурса:

- определяет, согласовывает и утверждает дату и время проведения фестиваля;
- собирает заявки от коллективов ОУ;
- информирует коллективы о дате, месте и времени проведения фестиваля.

4.3. Для оценивания выступлений ансамблей формируется жюри фестиваля-конкурса.

4.4. Жюри формируются из числа педагогических и руководящих работников образовательных организаций Кировского района Санкт-Петербурга, победителей профессиональных педагогических конкурсов, работников методических служб системы образования.

4.5. Жюри:

- оценивает выступления ансамблей;
- заполняет оценочные ведомости;
- заполняя соответствующие протоколы, определяет победителей и призеров районного Фестиваля-конкурса.

4.6. Фестиваль-конкурс проводится по следующим номинациям:

- ансамбль свирелей и блокфлейт;
- ансамбль детских элементарных музыкальных инструментов;
- сольное исполнительство.

4.7. Конкурс проводится в трех возрастных группах:

I группа – младшая (1-4 классы);

II группа – средняя (5-7 классы);

III группа – старшая (8-11 классы).

Возрастная группа определяется по старшему участнику ансамбля.

4.8. Для участия в фестивале-конкурсе участник формирует программу выступления. Программа выступления должна быть представлена двумя разнохарактерными музыкальными произведениями.

В ходе Фестиваля-конкурса участник демонстрирует исполнение музыкальных произведений жюри. При демонстрации исполнения музыкальных произведений допускается участие концертмейстера, использование фонограмм.

4.9 Для участия в фестивале-конкурсе представляются:

- ноты исполняемых произведений;
- заявка, заполненная по форме, согласно Приложению 2.

Заявки на участие принимаются Маховой В.А. в ОУ №282 (бульвар Новаторов,104) (кабинет музыки) (телефон: 377-72-50 (д), 8-904-334-34-73 (моб.)) или по электронному адресу: v.makhova@rambler.ru.

5. Критерии оценки выступления

Выступления ансамблей и солистов оцениваются по следующим критериям (Приложение 1):

- чувство ансамбля;
- чистота строя;
- владение нюансировкой;
- качество звукообразования;
- качество звуковедения (владение кантиленным исполнением, полетность звучания);
- убедительность образной интерпретации, выразительность исполнения;
- соответствие репертуара исполнительским возможностям коллектива;
- культура внешнего вида на сцене.

Каждый критерий оценивается в баллах: минимальный балл 1, максимальный балл 10.

6. Подведение итогов и награждение

6.1. Подведение итогов фестиваля-конкурса проводится в каждой номинации и возрастной группе отдельно.

6.2. Победителем фестиваля-конкурса в соответствующей номинации (возрастной группе) является участник, набравший наибольший общий балл. В случае равенства общих баллов победитель определяется жюри путем голосования.

6.3. Аналогичным образом (в порядке уменьшения количества баллов) определяются призеры, занявшие 2 и 3 места в каждой из номинаций и возрастной группе.

6.4. Победители награждаются дипломами I степени, призеры - дипломами II и III степени.

6.5. Жюри фестиваля-конкурса при подведении итогов имеет право:

- не присуждать 1-е, 2-е или 3-е место в соответствующей номинации (возрастной группе);
- присуждать 1-е, 2-е или 3-е место в соответствующей номинации (возрастной группе) двум участникам.

6.6. Решение жюри Фестиваля-конкурса является окончательным и пересмотру не подлежит.

6.7. Информация об итогах Конкурса размещается на официальном сайте ИМЦ Кировского района Санкт-Петербурга.

Экспертный лист

Ф. И. О. члена
жюри _____

ОУ _____

Критерии	Баллы от 1 до 10
Чувство ансамбля	
Чистота строя	
Владение нюансировкой	
Качество звукообразования	
Качество звуковедения	
Выразительность исполнения	
Соответствие репертуара	
Внешний вид	
Качество исполнения	
ИТОГО	

Приложение 2

ЗАЯВКА
на участие в межрайонном фестивале «Играй, свирель!» 2020-2021 уч. года,

№ п/п	№ ОУ район	Название коллектива (количество участников)	Возраст участников (класс)	Программа выступления (по порядку) авторы произведений Фамилия и имя	Хрономет раж	ФИО руководителя (полностью) ФИО Концертмейстера (полностью) контактные телефоны, стаж работы в данном учреждении	Доп. информ ация

Дата _____

Директор ОУ _____

ПОЛОЖЕНИЕ О РАЙОННОМ ФЕСТИВАЛЕ-КОНКУРСЕ ДЕТСКОГО ВОКАЛЬНОГО ТВОРЧЕСТВА «ВЕСЕННИЕ ГОЛОСА» (в рамках городского конкурса хоровых коллективов начальных классов общеобразовательных организаций Санкт-Петербурга «Весенняя капель»)

1. Общие положения

1.1. Настоящее положение определяет порядок организации и проведения фестиваля-конкурса детского вокального творчества «Весенние голоса», проводимого в рамках городского конкурса хоровых коллективов начальных классов общеобразовательных организаций Санкт-Петербурга «Весенняя капель», (далее - Фестиваль), его организационное и методическое обеспечение, порядок участия в Фестивале и порядок определения победителей конкурса.

1.2. Цель и задачи Фестиваля:

Цели:

- выявление уровня сформированности вокальной культуры школьников как части их музыкальной и духовной культуры;
- выявление и поддержка наиболее ярких и талантливых коллективов, активизация их творческого потенциала.

Задачи Фестиваля:

- способствовать росту интереса детей к художественно-исполнительской деятельности;
- приобщать к культурным и духовным ценностям музыкального искусства через активные формы вокально-хоровой деятельности;
- воспитывать музыкальный вкус у подрастающего поколения на примере лучших образцов вокально-хоровой музыки.

1.3. Фестиваль проводится Информационно-методическим центром Кировского района Санкт-Петербурга.

1.4. Координацию организационного и технического обеспечения проведения Фестиваля осуществляют сотрудники ИМЦ и учителя музыки гимназии №397 Кировского района (далее Организаторы).

1.5. Для подведения итогов Фестиваля формируется предметное жюри в составе не менее пяти человек из представителей организаторов Фестиваля.

1.6. Информация о Фестивале и порядок участия в нем рассылается на электронные почтовые адреса ОУ Кировского района. Организатор не несет ответственность за получение некорректной информации о Фестивале, если участник получил такую информацию в неофициальном порядке.

2. Участники Фестиваля.

2.1. Фестиваль проводится среди коллективов учащихся 1-4 классов ОУ Кировского района Санкт-Петербурга в номинации «Хоровой коллектив».

2.2. В Фестивале могут принимать участие хоровые коллективы 1-4 классов численностью от 18 человек, руководителями которых являются учителя музыки, работающие в этих классах.

2.3. Участие в Фестивале является открытым, добровольным и бесплатным.

3. Порядок организации и проведения Фестиваля.

3.1. Фестиваль состоит из следующих этапов:

Первый этап (районный) – февраль 2021 г.

Второй этап (городской) – март 2021 г.

Гала-концерт – май 2021 г.

3.2. Заявки на участие принимаются до 10 февраля 2021 г. Маховой В.А. на электронные адреса v.makhova@rambler.ru, makhova.vickt@yandex.ru, или в ОУ №282 (бульвар Новаторов,104) (кабинет музыки) (телефон: 377-72-50 (д), 8-904-334-34-73 (моб.)). Форма – Приложение 2.

3.3. Районный этап Фестиваля проводится на базе Гимназии №397 в **феврале 2021 года**.

3.4. Победители районного этапа представляют Кировский район на городском этапе. Место и время проведения городского этапа будет объявлено дополнительно после формирования концертной программы, состава и порядка выступления коллективов.

3.5. К участию в городском этапе Фестиваля допускается 1 коллектив, больше – только по согласованию с Организаторами городского этапа.

3.6. Лучшие коллективы и победители Фестиваля приглашаются на заключительный этап Фестиваля – гала-концерт, где проводится награждение вокальных коллективов и их руководителей. О месте проведения заключительного этапа будет объявлено дополнительно.

4. Правила участия в Фестивале.

4.1. К участию в Фестивале допускаются хоровые коллективы учащихся 1-4 классов всех общеобразовательных учреждений Кировского района независимо от их типа и вида.

4.2. Каждый коллектив-участник исполняет конкурсную программу, включающую 3 разнохарактерных произведения, соответствующих возрасту участников. Произведения должны быть представлены разными жанрами:

- обработка народной песни;
- хоровая русская или западноевропейская классика XVIII-XIX веков;
- песня, посвященная тематике Фестиваля.

Программа исполняется только под аккомпанемент акустических инструментов. Использование фонограммы не допускается. Жюри предоставляются копии партитур исполняемых произведений.

4.3. К участию в Фестивале не допускаются в следующих случаях:

- участники коллектива не соответствуют заявленному возрасту;
- исполняемый репертуар не соответствует тематике Фестиваля;
- характер и сложность исполняемого репертуара не соответствует возрастной категории исполнителей.

5. Критерии оценки выступления

5. Критерии оценки выступления

Выступления хоровых коллективов оценивается по следующим критериям (Приложение 1):

- чувство ансамбля;
- чистота строя;
- владение нюансировкой;
- качество звукообразования;
- качество звуковедения (владение кантиленным исполнением, полетность звучания);
- артикуляционные навыки (артикуляция, дикция, орфоэпия);
- убедительность образной интерпретации, выразительность исполнения;
- соответствие репертуара исполнительским возможностям коллектива;
- культура внешнего вида на сцене.

Каждый критерий оценивается в баллах: минимальный балл 1, максимальный балл 10.

6. Награждение

6.1 Победители Фестиваля-конкурса награждаются дипломами 1-ой степени, призеры - дипломами 2-ой и 3-ей степени, благодарности - учителям, подготовившим победителей и призеров Фестиваля.

6.2. Победителем Конкурса (1 место) является хоровой коллектив, набравший по результатам районного тура Конкурса наибольший общий балл. В случае равенства общих баллов у нескольких хоровых коллективов, победитель Конкурса определяется жюри Конкурса путем голосования.

Аналогичным образом (в порядке уменьшения количества баллов) определяются хоровые коллективы, занявшие 2 и 3 места. Коллективы, занявшие 2 и 3 место, являются призерами Конкурса.

6.3. Участники хорового коллектива, ставшего победителем Конкурса, награждаются дипломами I степени.

Участники хорового коллектива, занявшего на Конкурсе 2 место, награждаются дипломами II степени.

Участники хорового коллектива, занявшего на Конкурсе 3 место, награждаются дипломами III степени.

6.4. Жюри Конкурса при подведении итогов Конкурса имеет право:

- не присуждать 1-е, 2-е или 3-е место;
- присуждать 1-е, 2-е или 3-е место двум хоровым коллективам.

6.5. Решение жюри Конкурса является окончательным и пересмотру не подлежит.

6.6. Информация об итогах Конкурса размещается на сайте ИМЦ.

Приложение 1

Экспертный лист

Ф. И. О. члена

жюри _____

ОУ _____

Критерии	Баллы от 1 до 10
Чувство ансамбля	
Чистота строя	
Владение нюансировкой	
Качество звукообразования	
Качество звуковедения	
Артикуляция	
Выразительность исполнения	
Соответствие репертуара	
Внешний вид	
Качество исполнения	
ИТОГО	

**Заявка на участие в районном этапе фестиваля-конкурса детского вокального творчества
«Весенние голоса»**

№ п/п	№ ОУ	Название коллектива (количество участников)	Возраст участника в (класс)	Программа выступления (по порядку) авторы произведения Ф.И.	Хронометраж	ФИО Хормейстера (полностью) ФИО Концертмейстера контактные телефоны, стаж работы в данном учреждении	Доп. информация

СПИСОК УЧАЩИХСЯ ХОРОВОГО КОЛЛЕКТИВА

Ф.И.О. учащегося	Класс	Год рождения

Дата _____

Директор ОУ _____

ПОЛОЖЕНИЕ О ЕГЭ-ОГЭ-ОЛИМПИАДЕ ПО УЧЕБНОМУ ПРЕДМЕТУ «ИНФОРМАТИКА И ИКТ» среди обучающихся образовательных учреждений Кировского района Санкт-Петербурга

1. Общие положения

1.1. Настоящее Положение о проведении ЕГЭ-ОГЭ - олимпиады по учебному предмету «Информатика и ИКТ» среди обучающихся общеобразовательных учреждений Кировского района Санкт-Петербурга (далее – олимпиада) определяет порядок организации и проведения олимпиады, ее организационного и методического обеспечения, подведения итогов, определения победителей и призеров.

1.2 Настоящая олимпиада является формой конкурса среди обучающихся образовательных учреждений Кировского района Санкт-Петербурга на лучшее выполнение тестовых заданий, соответствующих по форме и содержанию заданиям Единого государственного экзамена (ЕГЭ) и Основного государственного экзамена (ОГЭ).

1.3. Целью проведения олимпиады является создание условий для повышения качества подготовки обучающихся к государственной (итоговой) аттестации по учебному предмету «Информатика и ИКТ».

1.4. Задачи проведения олимпиады:

- стимулирование интереса учащихся к изучению информатики и программирования;
- повышение качества знаний школьников в области математических и естественно-научных дисциплин, их систематизация и углубление;
- формирование навыков сдачи ЕГЭ и ОГЭ по учебному предмету «Информатика и ИКТ»;
- диагностика возможных проблем у обучающихся во время процедуры экзамена;
- анализ наиболее часто встречающихся ошибок обучающихся в процессе выполнения заданий, организация работы по их предупреждению;
- оказание содействия профессиональной ориентации обучающихся и выбору предметов для сдачи экзамена.

2. Общий порядок организации и проведения олимпиады

2.1. Олимпиада проводится в два этапа: школьный и районный.

2.2. В олимпиаде на добровольной основе участвуют обучающиеся 9 и 11 (12) классов образовательных учреждений Кировского района Санкт-Петербурга, реализующих общеобразовательные программы.

2.3. Квоты на участие в школьном этапе олимпиады не устанавливаются.

2.4. Формой проведения олимпиады является решение вариантов тестовых заданий с оформлением результатов решения на бланках, аналогичных бланкам, применяющимся для проведения ЕГЭ (для 11 (12) класса) и бланках, применяющимся для проведения ОГЭ (для 9 класса).

На выполнение тестовых заданий отводится: для учащихся 9 класса - 90 (девяносто) минут, для учащихся 11(12) класса – 120(сто двадцать) минут.

Для учащихся 9 класса варианты тестовых заданий высокого и повышенного уровня составляются с учетом официально опубликованных кодификаторов и спецификаций ОГЭ по учебному предмету «Информатика и ИКТ», на основе опубликованных в 2016 году заданий ОГЭ по учебному предмету «Информатика и ИКТ», разработанных Федеральным Институтом Педагогических Измерений (ФИПИ). Для учащихся 11 (12) класса варианты тестовых заданий высокого и повышенного уровня составляются с учетом официально опубликованных кодификаторов и спецификации ЕГЭ по учебному предмету «Информатика и ИКТ», на основе опубликованных в 2016 году заданий ЕГЭ по учебному предмету «Информатика и ИКТ», разработанных Федеральным Институтом Педагогических Измерений (ФИПИ).

2.5. Оценка результатов выполнения обучающимися тестовых заданий осуществляется на основе максимального первичного балла за выполнение заданий, предусмотренного спецификацией экзаменационной работы по учебному предмету «Информатика и ИКТ» в 2020 году.

2.6. Победителями и призерами школьного и районного этапов олимпиады являются обучающиеся, получившие по результатам выполнения тестовых заданий наивысший первичный балл.

Количество победителей школьного и районного этапов олимпиады соответствует не более 10% от общего количества обучающихся, принимающих участие в олимпиаде для каждой из ступеней по отдельности.

Количество победителей и призеров школьного и районного этапов олимпиады соответствует не более 25% от количества обучающихся, принимающих участие в олимпиаде по конкретной ступени и набравших не менее половины максимально возможного первичного балла.

2.7. Организаторами этапов олимпиады являются:

- на школьном этапе – учителя информатики и ИКТ при поддержке администрации образовательного учреждения;

- на районном этапе – Государственное бюджетное учреждение дополнительного профессионального педагогического образования центр повышения квалификации специалистов «Информационно-методический центр» Кировского района Санкт-Петербурга,

Информационно-методический центр:

- принимает настоящее Положение;

- разрабатывает график проведения олимпиады;

- информирует образовательные учреждения и педагогических работников о порядке и сроках проведения олимпиады;

- осуществляет контроль над соблюдением порядка проведения олимпиады;

- осуществляет рассмотрение апелляций по результатам проверки работ участников районного этапа олимпиады.

2.8 Методическое обеспечение проведения олимпиады осуществляет олимпиадная комиссия районного этапа олимпиады;

- осуществляет организацию и техническое обеспечение районного этапа олимпиады;

- осуществляет проверку работ участников районного этапа олимпиады;

- готовит предложения по награждению победителей и призеров олимпиады.

2.9. Общее руководство проведением олимпиады и ее организационное обеспечение осуществляет методист по информатике и ИКТ.

Методист:

- осуществляет выдачу вариантов тестовых заданий и материалов для их проверки представителям образовательных учреждений, в которых проводится школьный этап олимпиады;

- осуществляет сбор обобщение информации о результатах проведения школьного этапа;

- руководит проведением районного этапа олимпиады;

- производит анализ итогов и результатов олимпиады;

- готовит тематическое заседание РМО по итогам олимпиады.

3. Порядок проведения школьного этапа олимпиады

3.1. Школьный этап олимпиады проводится на базе образовательных учреждений Кировского района, изъявивших желание участвовать в олимпиаде, в один день для 9 и 11(12) классов. Точная дата проведения будет сообщена дополнительно. Ответственность за проведение школьного этапа возлагается на руководителей ОУ.

3.2. Для наиболее эффективного проведения олимпиады образовательным учреждениям рекомендуется обеспечить приближение условий проведения олимпиады к условиям проведения ЕГЭ и ОГЭ, а также рекомендуется задействовать в проведении олимпиады педагогических работников из числа организаторов ГИА.

3.3. Школьный этап олимпиады проводится по тестовым заданиям, разработанным олимпиадной комиссией. Тексты заданий направляются в пункты проведения школьного этапа по электронной почте с официального адреса Информационно-методического центра (nmc@kirov.spb.ru) в 9.00 в день проведения.

3.4. Проверка работ участников школьного этапа осуществляется учителями информатики и ИКТ образовательного учреждения по критериям оценивания, предложенным олимпиадной комиссией.

3.5. Победители и призёры школьного этапа олимпиады определяются районной методической комиссией.

3.6. Итоги школьного этапа олимпиады оформляются в ведомости результатов школьного этапа олимпиады (отдельно по каждой ступени) в программе MicrosoftExcel и высылаются по электронной почте методисту по информатике не позднее двух дней после проведения школьного этапа (Приложение 1). Результаты, отправленные районному методисту позднее указанных сроков, не учитываются.

4. Порядок проведения районного этапа олимпиады

4.1. Районный этап олимпиады проводится в марте 2021 года (в один день для 9 и 11(12) классов). Точная дата и место проведения будут сообщены дополнительно. Регистрация участников проводится в день проведения олимпиады за 30 минут до начала.

4.2. В районном этапе олимпиады принимают участие победители и призёры школьного этапа. Участники определяются районной методической комиссией по общему рейтингу учеников, показавших на школьном этапе высокие результаты (отдельно по каждой ступени).

4.3. Инструктаж участников осуществляется за 10 минут до начала. Время, отводимое на выполнение заданий участниками олимпиады, начинается сразу после окончания инструктажа.

4.4. Районный этап олимпиады проводится по тестовым заданиям, разработанным олимпиадной комиссией.

4.5. Проверка работ участников олимпиады осуществляется членами олимпиадной комиссии.

4.6. Победители и призёры определяются согласно условиям, установленным в п.п. 2.5. и 2.6. настоящего Положения.

4.7. Итоги районного этапа олимпиады оформляются олимпиадной комиссией в ведомости результатов.

4.8. Победители и призёры районного этапа олимпиады награждаются дипломами.

4.9. Список победителей и призёров районного этапа олимпиады формируется олимпиадной комиссией и предоставляется в ИМЦ Кировского района Санкт-Петербурга.

5. Порядок проведения апелляции по результатам районного этапа олимпиады

5.1. Участники районного этапа олимпиады, не удовлетворенные результатами проверки работ, могут подать апелляцию.

5.2. Рассмотрение апелляции по существу и повторная проверка работ осуществляется комиссией в составе специалистов ИМЦ Кировского района Санкт-Петербурга, районного методиста по информатике и ИКТ, членов олимпиадной комиссии в присутствии участников районного этапа олимпиады. В случае отсутствия участника рассмотрение проводится заочно.

5.3. Если в результате повторной проверки работы участник районного этапа олимпиады получает первичный балл, который соответствует баллу победителя или призёра, то он включается в число победителей или призёров районного этапа олимпиады.

5.4. Исключение других участников из списков победителей или призёров районного этапа олимпиады по результатам повторной проверки работ не производится.

Форма ведомости результатов школьного этапа олимпиады оформляется в таблице Microsoft Excel:

**Ведомость результатов
проведения школьного этапа олимпиады
по [наименование учебного предмета]
в [наименование образовательного учреждения]**

1. Общее количество участников олимпиады:
2. Участники олимпиады и первичный балл:

№ п/п	Ф.И.О. победителя	ОУ	Балл
1.			

ПОЛОЖЕНИЕ О ПРОВЕДЕНИИ ЗАОЧНОГО ТУРА РЕГИОНАЛЬНОГО ЭТАПА ТЕЛЕВИЗИОННОЙ ГУМАНИТАРНОЙ ОЛИМПИАДЫ «УМНИЦЫ И УМНИКИ» среди обучающихся общеобразовательных организаций Кировского района Санкт-Петербурга

1. Общие положения

1.1. Настоящее Положение о проведении заочного тура регионального этапа Телевизионной гуманитарной олимпиады «Умницы и умники» среди обучающихся ОУ Кировского района Санкт-Петербурга (далее – Положение) составлено на основе Положения о региональном этапе Телевизионной гуманитарной олимпиады «Умницы и умники» в Санкт-Петербурге и определяет порядок организации и проведения заочного тура Телевизионной гуманитарной олимпиады «Умницы и умники» (далее — Олимпиада), ее организационное и методическое обеспечение, правила участия в Олимпиаде обучающихся и порядок определения победителей и призеров.

1.2. Организатором заочного тура Олимпиады в Кировском районе Санкт-Петербурга является Информационно-методический центр Кировского района Санкт-Петербурга.

1.3. Основными целями и задачами Олимпиады являются выявление у обучающихся творческих способностей и интереса к научной деятельности, создание необходимых условий для поддержки талантливой молодежи, отбор наиболее одаренных выпускников школ для участия в отборочном туре Телевизионной гуманитарной олимпиады «Умницы и умники» в Санкт-Петербурге

1.4. В Олимпиаде на добровольной основе могут принимать участие обучающиеся 10 классов общеобразовательных учреждений Кировского района Санкт-Петербурга.

1.5. Олимпиада проводится на основе программ основного общего и среднего (полного) образования в форме междисциплинарных конкурсов гуманитарно-социального профиля по комплексу общеобразовательных предметов: история, литература, обществознание.

1.6. Участники заочного тура представляют эссе по теме, определяемой Комитетом по образованию Санкт-Петербурга, и сообщаемой заранее.

2. Организационно-методическое обеспечение Олимпиады:

2.1. Общую координацию, организационное обеспечение проведения заочного тура Олимпиады осуществляет Организатор – Информационно-методический центр Кировского района Санкт-Петербурга.

2.2. Для организации проведения заочного тура Олимпиады из представителей ИМЦ и педагогических коллективов ОУ Кировского района создаются оргкомитет и формируется жюри.

2.3. Оргкомитет заочного тура Олимпиады:

- определяет конкретные сроки проведения заочного тура Олимпиады, осуществляет ее организационно-методическое обеспечение;

- формирует состав жюри заочного тура Олимпиады;

- доводит информацию до сведения руководителей ОУ о проведении заочного тура Олимпиады;

- определяет победителей и призеров заочного тура Олимпиады;

- представляет работы участников заочного тура Олимпиады согласно выделенных квот для участия в отборочном туре регионального этапа Олимпиады;

- утверждает протокол результатов заочного тура Олимпиады и размещает на сайте ИМЦ.

2.4. Проверку и оценивание выполненных олимпиадных заданий осуществляет жюри заочного тура Олимпиады по критериям, определенным для проведения Положением о региональном этапе Телевизионной гуманитарной олимпиады «Умницы и умники» в Санкт-Петербурге.

2.5. Информация об Олимпиаде и порядке участия в ней, о победителях и призерах является открытой, размещается в сети Интернет на сайте ИМЦ Кировского района Санкт-Петербурга.

3. Порядок организации и проведения Телевизионной гуманитарной олимпиады.

3.1. Телевизионная гуманитарная олимпиада проводится в пять туров: заочный, отборочный, четвертьфинал, полуфинал, финал.

3.2. Заочный тур Олимпиады проводится в сроки, определяемые Комитетом по образованию Санкт-Петербурга.

Участники Олимпиады представляют для проверки жюри эссе по заданной теме.

К участию в следующем туре допускаются участники из числа победителей и призеров заочного тура.

3.3. Отборочный тур, четвертьфинал, полуфинал и финал Олимпиады проводятся по графику, утвержденному оргкомитетом регионального этапа.

Отборочный тур предполагает тестирование по русскому языку и конкурс «красноречия».

По результатам тура к участию в четвертьфинале допускаются участники, набравшие наибольший суммарный результат (рейтинговый балл), из которых формируются группы А, В и С.

3.4. По результатам четвертьфинала к участию в полуфинале допускаются победители в игровых тройках.

Четвертьфинал и полуфинал Олимпиады проводится по упрощенным правилам телевизионной игры «Умницы и умники».

По результатам полуфинала к участию в финале Олимпиады допускаются победители в игровых тройках.

3.5. Финал Олимпиады состоит из 3 конкурсов: «Русский язык», «Красноречие», «Игра на дорожках».

3.6. О результатах отбора для участия в отборочном туре Олимпиады сообщает оргкомитет Регионального этапа телевизионной гуманитарной олимпиады «Умницы и умники» - Комитет по образованию Санкт-Петербурга за 2 дня до проведения тура.

4. Подведение итогов Олимпиады

4.1. Победители и призеры заочного тура Олимпиады определяются и утверждаются оргкомитетом заочного тура.

4.2. Победители и призеры заочного тура Олимпиады награждаются грамотами ИМЦ Кировского района Санкт-Петербурга.

4.3. В отборочном туре Олимпиады принимают участие учащиеся из числа победителей и призеров заочного тура, направляемые оргкомитетом заочного тура регионального этапа Олимпиады.

4.4. Количество направляемых участников определяется квотой организаторами конкурса в Санкт-Петербурге.

ПОЛОЖЕНИЕ О РАЙОННОМ КОНКУРСЕ «ШКОЛЬНАЯ ПРЕССА»

1. Организаторы

Организаторами конкурса являются Отдел образования администрации Кировского района Санкт-Петербурга и ИМЦ Кировского района Санкт-Петербурга.

2. Цели конкурса

- формирование у учащихся культуры работы с источниками информации, медиа-контентом и печатным текстом;
- стимулирование творческой активности учащихся образовательных учреждений по применению информационных технологий;
- выявление и поощрение талантливых авторов;
- реализация принципа открытости образовательного учреждения.

3. Оргкомитет конкурса

Оргкомитет формируется из числа сотрудников ИМЦ и педагогов района и выполняет следующие функции:

- ежегодно определяет тематику конкурса,
- формирует состав жюри,
- составляет программу конкурса,
- обеспечивает условия проведения конкурса,
- подводит итоги конкурса.

4. Участники конкурса

Обучающиеся образовательных организаций (в том числе члены школьных редколлегий), зарегистрировавшиеся для участия в конкурсе в соответствии с требованиями Положения.

5. Регистрация

Участники конкурса проходят электронную регистрацию. Адрес для электронной регистрации размещается на сайте <http://www.emc.spb.ru> на странице мероприятия.

6. Сроки и форма проведения конкурса

- Электронная регистрация участников – ноябрь-декабрь.
- Очный тур проводится в декабре.
- На очном туре участники работают в командах. Команда за отведённое время создаёт номер издания на объявленную организаторами тему и представляет его в сети и в очной форме.
- Участникам для работы предоставляются компьютеры с базовым программным обеспечением. Участники могут пользоваться любой собственной техникой.

7. Подведение итогов и награждение

7.1. Жюри оценивает работу команд коллегиально согласно критериям и определяет рейтинг команд.

7.2. Критерии оценки работы и диапазон оценок представлены в Приложении 1. Для каждого вида работы подсчитывается сумма баллов, которая затем учитывается в итоговом зачете.

7.3. Победитель конкурса (1 место) и призеры конкурса (2, 3 место) определяются исходя из рейтинга.

7.4. Победители (1 место) и призеры (2 и 3 место) конкурса награждаются дипломами. Все участники отмечаются сертификатами участника конкурса.

Критерии оценки работы участников конкурса «Школьная пресса»

Фотожурналистика:

Фото

Направление оценивания	Оцениваемый параметр и максимальный балл (если не указан - 1)	Расшифровка
Сюжет — 3 балла	Информативность	Отражены ли в фото- и видеоматериалах происходящее событие, примечательные места, объекты, интересные люди
	Креативность	Оригинальность ракурса, разнообразие и т.д.
	Привлекательность	«Красивая картинка», «хорошие выражения лиц» и т. д. Приятно смотреть не только автору снимка
Техника — 2 балла	Кадр	Выбор фона, отсутствие «лишних» объектов
	Цвет и свет, Фокус	Искажения яркости и цвета, смазы и перекосы картинки

Видео

Направление оценивания и максимальный балл	Оцениваемый параметр и максимальный балл (если не указан - 1)	Расшифровка
Сюжет — 3 балла	Информативность	Отражены ли в фото- и видеоматериалах происходящее событие, примечательные места, объекты, интересные люди
	Креативность	Нешаблонный выбор материала (не просто запись фрагмента мероприятия или «говорящая голова»)...
	Интерес	Видео представляет интерес как для участников мероприятия, так и для посторонних
Техника — 2 балла	Кадр, съемка	Выбор фона, исключение помех, отсутствие дрожания и перекосов объектива, необоснованных наездов/отъездов и т.п.
	Звук	Слышно ли говорящих, нет ли посторонних шумов

Печатная журналистика:

Репортаж, эссе, история, рассказ

Направление оценивания и максимальный балл	Оцениваемый параметр и максимальный балл (если не указан - 1)	Расшифровка
Содержание — 3 балла	Информативность	Насколько ясно отражены в тексте событие или сюжет
	Логичность, связность	Легко ли прочитываются главные мысли автора;
	Личное мнение	Как отражено в тексте личное мнение автора или опыт его участия

Язык — 2 балла	Выразительность	Образность, стилистическая грамотность и богатство письменной речи
	Грамотность	Отсутствие речевых ошибок

Интервью

Направление оценивания и максимальный балл	Оцениваемый параметр и максимальный балл (если не указан - 1)	Расшифровка
Содержание — 3 балла	Информативность	Содержательность вопросов корреспондента и ответов собеседника
	Обоснованность интервью	Предваряется ли интервью краткой информацией о собеседнике и контексте происходящего, обосновывается ли причина выбора собеседника
	Интерес, креативность	Интервью представляет интерес, как для участников мероприятия, так и для посторонних, дает неожиданное освещение событий и/или участников
Язык — 2 балла	Стиль	Выдержан стиль (делового или наоборот неформального — в зависимости от выбора собеседника) общения, проявлен интерес и уважение к собеседнику
	Грамотность	Отсутствие речевых ошибок

Администрирование:

Направление оценивания	Оцениваемый параметр и максимальный балл (если не указан - 1)	Расшифровка
Информация — 3 балла	Разнообразие — 2 балла	Разнообразие видов материалов (фото, видео, тексты различного формата), приветствуются материалы разных авторов.
	Комментарии – 1 балл	Наличие и содержательность подписей к фото и видео, привязывающих работы к материалам газеты
Организационные вопросы — 4 балла	Вёрстка – 3 балла	Наличие вёрстки и качество её исполнения
	Состав, авторство – 1 балл	Указаны ли фамилия, имя, школа и роль в команде для каждого из сотрудников издания, указаны ли авторы работ, их фамилии и имена
	Ошибки -1-0	Наличие или отсутствие грамматических ошибок в текстах и сообщениях
Выступление — 3 балла	Содержание – 1 балл	Легко ли прочитываются в выступлении докладчика содержание работы команды в рамках мероприятия
	Диалог – 1 балл	Ответы докладчика на вопросы жюри
	Самооценка – 1 балл	Выделение докладчиком сильных и слабых мест в работе команды

Дополнительные баллы	Логотипы рубрик – 2 балла	Оригинальность задумки и качество исполнения логотипа. Оценивается только при наличии материала в рубрике.
----------------------	---------------------------	--

ПОЛОЖЕНИЕ О РАЙОННОМ ФЕСТИВАЛЕ ЛЕГО-КОНСТРУИРОВАНИЯ И РОБОТОТЕХНИКИ

1. Общие положения

1.1. Настоящее положение определяет цели, задачи, регламент и порядок проведения районного фестиваля легио-конструирования и робототехники для учащихся образовательных учреждений Кировского района Санкт-Петербурга (далее – Фестиваль).

1.2. Фестиваль является районным туром Открытых зимних состязаний Санкт-Петербурга по робототехнике.

1.3. Организаторами фестиваля являются Отдел образования администрации Кировского района и ИМЦ Кировского района Санкт-Петербурга.

2. Цели и задачи

2.1. Цели Фестиваля:

Создание условий для развития творческих способностей в области легио-конструирования и робототехники; для предъявления результатов детской конструкторской деятельности и программирования; для эффективного использования робототехники в образовательных учреждениях.

2.2. Задачи Фестиваля:

- развивать логическое, образное, техническое мышление школьников;
- формировать умение выражать свой замысел, работать в команде, работать по предложенным инструкциям для сборки моделей;
- выявлять школьников, талантливых в области инженерно-технического творчества;
- стимулировать интереса школьников к высокотехнологическим отраслям и инженерно-техническим специальностям.

3. Руководство Фестиваля

3.1. Оргкомитет формируется из числа сотрудников ИМЦ Кировского района Санкт-Петербурга.

3.2. Оргкомитет определяет программу проведения Фестиваля, принимает заявки, утверждает виды состязаний и их регламенты, формирует жюри с привлечением педагогов и методистов в данной области.

4. Участники Фестиваля

Обучающиеся образовательных организаций Кировского района.

5. Сроки проведения Фестиваля и его содержание

5.1. Все роботы, представленные на Фестивале, проходят электронную регистрацию на сайте «Робофинист» (<https://robofinist.ru>).

5.2. Для регистрации робота необходимо предварительно зарегистрировать на портале всех представляющих его участников и руководителей. Инструкция по регистрации и ссылка размещаются на сайте (<http://www.emc.spb.ru>) в октябре.

5.3. Фестиваль проходит в виде очного мероприятия. Сроки проведения Фестиваля определяются графиком проведения Открытых зимних состязаний Санкт-Петербурга по робототехнике. Программа Фестиваля состоит из состязаний роботов и выставки роботов (творческих проектов).

5.4. Судейство состязаний и оценка творческих проектов проходит согласно регламентам, которые размещаются на странице Фестиваля легио-конструирования и робототехники Кировского района на сайте «Робофинист».

6. Победители и награждение

6.1. Победители (1 место) и призеры (2, 3 место) во всех видах состязаний и выставки награждаются дипломами. Все участники отмечаются сертификатами участника Фестиваля и возможными учрежденными Оргкомитетом поощрениями.

- 6.2. Успешное участие в районных состязаниях может обеспечить проход победителей соответствующих видов на состязания городского этапа, минуя отборочные туры.
- 6.3. Количество участников районного этапа, прошедших на городской этап зависит от общего количества участников районного этапа в данном виде состязаний и определяется правилами проведения Открытых зимних состязаний Санкт-Петербурга по робототехнике.
- 6.4. Наличие профессионального жюри, критериев оценки выставочных работ и регламента состязаний приравнивает Фестиваль к конкурсу.

ПОЛОЖЕНИЕ О КОНКУРСЕ КОМПЬЮТЕРНЫХ РАБОТ

1. Организаторы

Организаторами конкурса являются Отдел образования администрации Кировского района Санкт-Петербурга и ИМЦ Кировского района Санкт-Петербурга.

2. Цели Конкурса

- популяризация информационных технологий;
- стимулирование творческой активности учащихся в области информационных технологий;
- развитие творческих способностей учащихся;
- поощрение преподавателей информационных технологий;
- выявление и поощрение талантливых авторов.

3. Оргкомитет Конкурса

- Оргкомитет Конкурса формируется из числа сотрудников ИМЦ Кировского района Санкт-Петербурга.
- Оргкомитет осуществляет прием материалов на Конкурс, формирует жюри с привлечением ведущих педагогов и методистов в области информационных технологий; обеспечивает условия и составляет график работы жюри; подводит итоги Конкурса.
- Информационная поддержка Конкурса осуществляется на портале информатизации образования на странице Конкурса <http://www.emc.spb.ru>.

4. Участники Конкурса

Учащиеся общеобразовательных учреждений и учреждений дополнительного образования Кировского района, представившие работы в соответствии с требованиями данного Положения.

5. Сроки и порядок проведения Конкурса

- электронная регистрация работ – март - апрель;
- очный тур и церемония награждения – апрель.

6. Порядок предоставления работ на Конкурс

Все работы должны пройти электронную регистрацию, адрес для регистрации размещается на портале информатизации образования Кировского района, на странице Конкурса (<http://www.emc.spb.ru>). Регистрация проводится руководителем работы. Работы не рецензируются.

Организаторы конкурса могут использовать конкурсные работы при оформлении выставок, печатных материалов, проведении воспитательных мероприятий в районе и городе с соответствующей ссылкой на авторство.

7. Требования к конкурсным материалам

- в каждой номинации представляется не более семи работ от одного образовательного учреждения;
- один автор может представить не более одной работы в каждой номинации;
- работы должны быть выполнены (закончены) в текущем учебном году;
- тематика работ может быть произвольной;
- работа может быть выполнена индивидуально или в соавторстве;
- работы должны соответствовать правилам и техническим требованиям, установленным данным Положением;
- работы не должны нарушать закон РФ «Об авторских и смежных правах».

8. Номинации Конкурса и критерии их оценивания

1. Номинация «Графические работы младших школьников»

Рассматриваются графические работы (рисунки, коллажи), созданные детьми до 6-го класса включительно.

Принимаются электронные копии работ («превью» и исходный файл).

Работы оцениваются по критериям:

Оригинальность, индивидуальность темы, сюжета	от 0 до 3 баллов
Цветовое решение	от 0 до 3 баллов
Композиционное размещение	от 0 до 3 баллов
Уровень владения возможностями используемых программ	от 0 до 5 баллов

При полном равенстве баллов индивидуальные работы оцениваются выше, чем коллективные; работы школьников младшего возраста – выше работ более старших школьников.

2. Номинация «Компьютерный дизайн и графика»

Рассматриваются графические работы (2D- и 3D-графика), созданные (смонтированные) на компьютере.

Принимаются электронные копии работ («превью» и исходный файл).

Работы оцениваются по критериям:

Оригинальность, индивидуальность темы, сюжета	от 0 до 3 баллов
Цветовое решение	от 0 до 3 баллов
Композиционное размещение	от 0 до 3 баллов
Уровень владения возможностями используемых программ	от 0 до 5 баллов

При полном равенстве баллов индивидуальные работы оцениваются выше, чем коллективные; работы школьников младшего возраста – выше работ более старших школьников.

3. Номинация «Мультимедийные проекты младших школьников»

Рассматриваются законченные работы, сочетающие текстовые, графические, анимационные, звуковые, интерактивные элементы в любых сочетаниях, и выполненные на компьютере детьми до 6-го класса включительно.

Принимаются электронные копии работ.

Работы оцениваются по критериям:

Содержательность: постановка цели, актуальность и оригинальность темы, раскрытие темы, практическое значение, подбор материала, источники информации.	от 1 до 10 баллов
Технологичность: уместность и уровень сложности используемых конкурсантом технологий с учетом ограничивающих рамок номинации.	от 1 до 10 баллов
Общее впечатление: цветовое решение, композиция, стиль, аккуратность и тщательность выполнения работы	от 1 до 10 баллов

При полном равенстве баллов индивидуальные работы оцениваются выше, чем коллективные; работы школьников младшего возраста – выше работ более старших школьников.

4. Номинация «Видео»

Рассматриваются мультипликационные и видеофильмы, созданные (смонтированные) на компьютере учащимися 3-11 классов. Продолжительность работы не должна превышать 7 минут.

Принимаются электронные копии работ.

Работы оцениваются по критериям:

Содержательность: постановка цели, актуальность и оригинальность темы, раскрытие темы, практическое значение, подбор материала, источники информации.	от 1 до 10 баллов
Технологичность: уместность и уровень сложности используемых конкурсантом технологий с учетом ограничивающих рамок номинации.	от 1 до 10 баллов
Общее впечатление: художественный уровень работ, цветовое решение, композиция, стиль, аккуратность и тщательность выполнения работы	от 1 до 10 баллов

При полном равенстве баллов индивидуальные работы оцениваются выше, чем коллективные; работы школьников младшего возраста – выше работ более старших школьников.

Жюри вправе выделить две возрастные категории в данной номинации: до 6 класса включительно и 7-11 класс.

5. Номинация «Интерактивная компьютерная анимация»

Рассматриваются прикладные программы, выполняющие определенную функцию и созданные на компьютере средствами интерактивной анимации учащимися 6-11 классов.

Принимаются электронные копии работ.

Работы оцениваются по критериям:

Содержательность: постановка цели, актуальность и оригинальность темы, раскрытие темы, практическое значение, подбор материала, источники информации.	от 1 до 10 баллов
Технологичность: уместность и уровень сложности используемых конкурсантом технологий с учетом ограничивающих рамок номинации.	от 1 до 10 баллов
Общее впечатление: цветовое решение, композиция, стиль, аккуратность и тщательность выполнения работы	от 1 до 10 баллов

При полном равенстве баллов индивидуальные работы оцениваются выше, чем коллективные; работы школьников младшего возраста – выше работ более старших школьников.

6. Номинация «Web-сайты»

Рассматриваются законченные web-сайты произвольной тематики, выполненные участниками конкурса. Работа на конкурс должна быть представлена в виде локальной копии, также предоставляется ссылка на работу, размещенную в сети Интернет. Вся сопроводительная документация представляется в электронном виде.

Оцениваются качество представления информации, способ ее подачи, графическое оформление, уровень владения современными технологиями.

Работы оцениваются по критериям:

Критерий	Показатель	Баллы
Техническое задание	цели, задачи	от 0 до 1 балла
	функциональные особенности	от 0 до 1 балла
	технологии реализации сайта, работоспособность на всех платформах и браузерах	от 0 до 3 баллов
Исходная копия дизайн-макета, выполненная в графическом редакторе	наличие и соответствие	1 балл
	отсутствие	0 баллов
Исходные копии авторских графических файлов и файлов	наличие	1 балл
	отсутствие	0 баллов

анимации и использование их на сайте		
Перечень и исходные копии авторских программных модулей	наличие	1 балл
	отсутствие	0 баллов
Перечень программных модулей сторонних разработчиков, если таковые есть	наличие	1 балл
	отсутствие	0 баллов
Ссылка на сайт, созданный с использованием технологий, указанных в техническом задании	наличие	1 балл
	отсутствие	0 баллов
Структура и навигация сайта	логическая организация содержания, возможность возврата на предыдущие подуровни, работоспособность ссылок	0-3 баллов
Контент	соответствие содержания целям создания сайта; оптимальный объем информации, соблюдение правил грамотной письменной речи	0-3 баллов
Дизайн, общий вид сайта	Сбалансированность макета страницы, качество графики и её соответствие другим составляющим страницы. Стилистическое решение сайта, подбор цветов, шрифтов, графики.	0-3 баллов
Практическая значимость сайта		от 0 до 3 баллов

7. Номинация «Компьютерные программы»

Рассматриваются законченные и отлаженные компьютерные программы, выполненные в виде исполняемых файлов. Язык программирования произвольный. Версия языка программирования должна быть четко прописана (также необходимо указать версию компилятора и зависимости от внешних библиотек).

Программа должна иметь описание или пункт меню <Help>, в которых указываются задачи, решаемые программой (например, компьютерная игра) и ее возможности.

Задачи программ произвольны (игры, тренажеры, утилиты и пр.)

Принимаются электронные копии программ в виде исполняемых файлов (с необходимыми библиотеками), электронная копия исходного текста программы.

В описании программы должны присутствовать скриншоты работы программы на различных этапах и полный перечень управляющих воздействий (перечень клавиш, действий мыши и т. п., вызывающих реакции программы).

Оцениваются качество написания и отладки программы, структурированность и документированность исходного текста, привлекательность и удобство интерфейса, практическая направленность.

Работы оцениваются по критериям:

	Критерий	От 0 до 2 баллов (0 – нет, 1 – слабо выражено, 2 – ярко выражено)
Содержательность	Практическая направленность	от 0 до 2 баллов
	Концептуальность (новизна, оригинальность идеи, свежий подход)	от 0 до 2 баллов

Технологичность	Алгоритм (оригинальность, сложность, полнота реализации, самостоятельность реализации)	от 0 до 2 баллов
	Структурированность и документированность исходного текста	от 0 до 2 баллов
Общее впечатление	Привлекательность и удобство интерфейса (в том числе — наличие описания и/или интуитивная понятность действий пользователя)	от 0 до 2 баллов
Описание программы		от 0 до 2 баллов

8. Номинация «Компьютерная музыка»

Рассматриваются музыкальные произведения, написанные и исполняемые с помощью компьютера.

Принимаются электронные копии работ (файлы акустических форматов).

Работы оцениваются по критериям:

Технологичность: уместность и уровень сложности используемых конкурсантом технологий	от 1 до 10 баллов
Художественный уровень работ	от 1 до 10 баллов
Практическое значение	от 1 до 5 баллов

При полном равенстве баллов индивидуальные работы оцениваются выше, чем коллективные; работы школьников младшего возраста – выше работ более старших школьников.

9. Номинация «3D-моделирование и системы автоматизированного проектирования»

Рассматриваются 3-х мерные модели объектов (монолитные или полученные путем сборки), созданные в 3D-редакторах и системах автоматизированного проектирования.

Для оценки проекта требуется предоставить исходные файлы, если выполнена анимация, то должен быть предоставлен файл с расширением .mpg. Проекты, поданные лишь в виде изображений и видеофайлов, не рассматриваются.

Работы оцениваются по критериям:

Законченность проекта. Балл ставится тем выше, чем более полно представлены компоненты модели (например, если представлена модель велосипеда, то все основные составные части должны быть смоделированы: от рамы до втулки)	от 0 до 5 баллов
Уровень использования возможностей ПО (полнота использования инструментария программы). Балл ставится тем выше, чем более полно использован спектр возможностей ПО, адекватный выполняемым задачам	от 0 до 5 баллов
Геометрия модели. Балл ставится тем выше, чем более сложные поверхности использованы в модели. Оценка по данному критерию не выставляется, если существуют дефекты в геометрии модели, вызванные неправильным использованием операций или ошибками в расчётах	от 0 до 5 баллов
Использование анимации. Балл ставится тем выше, чем более адекватно представлено перемещение модели и её компонентов (например, если представлена модель велосипеда, то он может перемещаться по дорожному полотну, при этом педали должны вращаться в направлении вращения колеса)	от 0 до 4 баллов
Фотореалистичность. Балл ставится тем выше, чем более правдоподобно подобраны и использованы текстуры и сцены	от 0 до 4 баллов

Социальная значимость проекта. Балл ставится тем выше, чем более учтена ориентированность на окружающих, практическая значимость	от 0 до 4 баллов
Специальная оценка члена жюри. Выставляется на усмотрение члена жюри за любой из параметров не входящий в основные критерии (например, оригинальное использование возможностей ПО или нестандартное воплощение идеи)	от 0 до 3 баллов

10. Номинация «Компьютерная полиграфия»

Рассматриваются образцы полиграфической продукции и электронные издания произвольной тематики, созданные учащимися с помощью компьютерных издательских систем, офисных программ.

Принимаются электронные версии работ. По желанию участники могут дополнительно предоставить печатные версии.

Работы принимаются в двух подноминациях:

- «Периодическая полиграфическая продукция» (газеты и журналы).
- «Непериодическая полиграфическая продукция» (информационные листки, буклеты, брошюры, плакаты, открытки, календари и пр.).

Работы подноминации «Периодическая полиграфическая продукция» оцениваются по критериям:

Технологичность: уместность и уровень сложности используемых технологий	от 0 до 5 баллов
Информативность и оригинальность материалов	от 0 до 5 баллов
Качество и жанровое разнообразие материалов, стилистическая выдержанность материалов	от 0 до 5 баллов
Соблюдение правил грамотного письма	от 0 до 5 баллов
Уместность и качество иллюстраций и фотографий	от 0 до 5 баллов
Дизайн издания	от 0 до 5 баллов

Работы подноминации «Непериодическая полиграфическая продукция» оцениваются по критериям:

Технологичность: уместность и уровень сложности используемых технологий	от 0 до 5 баллов
Оригинальность, нестандартность, информативность материалов	от 0 до 5 баллов
Стилистическая выдержанность материалов, соответствие текста (призыва, лозунга, слогана), графики формату представленной продукции и цели создания	от 0 до 5 баллов
Соблюдение правил грамотного письма	от 0 до 5 баллов
Уровень художественного исполнения: цветовое решение, композиция, стиль, аккуратность и тщательность выполнения работы	от 0 до 5 баллов

При полном равенстве баллов индивидуальные работы оцениваются выше, чем коллективные; работы школьников младшего возраста – выше работ более старших школьников.

9. Подведение итогов и награждение

9.1. На основании критериев оценивания жюри определяет рейтинг участников в каждой номинации.

9.2. Исходя из рейтинга, определяются победители (1 место), призёры конкурса (2, 3 место) и дипломанты конкурса.

9.3. Победители (1 место), призёры (2, 3 место) и дипломанты Конкурса награждаются дипломами и возможными учрежденными Оргкомитетом поощрениями. Участники Конкурса получают сертификат участника.

ПОЛОЖЕНИЕ О ФЕСТИВАЛЕ «ЦИФРОВОЙ РАССКАЗ» (ЦИФРА)

1. Организатор

Организаторами фестиваля являются Отдел образования администрации Кировского района Санкт-Петербурга и ИМЦ Кировского района Санкт-Петербурга.

2. Цели Фестиваля:

- создание условий для реализации и развития индивидуальности учащихся;
- развитие навыка использования информационных технологий;
- формирование у учащихся навыка цифрового повествования;
- поощрение творческой активности учащихся и педагогов образовательных учреждений.

3. Оргкомитет Фестиваля

Оргкомитет Фестиваля формируется из числа сотрудников ИМЦ Кировского района Санкт-Петербурга. Оргкомитет определяет тематику работ, осуществляет прием работ на Фестиваль, формирует программу проведения очного тура Фестиваля и обеспечивает условия ее проведения; подводит итоги Фестиваля.

4. Участники Фестиваля

Учащиеся 1-9 классов образовательных организаций Кировского района Санкт-Петербурга, представившие работы в соответствии с требованиями Положения.

5. Требования к работам

- На Фестиваль могут быть представлены работы, созданные учащимися в текущем учебном году. Работы могут быть выполнены индивидуально или коллективно.
- Работа должна представлять собой рассказ на заданную тему, созданный при помощи цифровых инструментов.
- Участники самостоятельно публикуют ссылку на работу, размещенную в сети Интернет. Форма для публикации ссылки размещается организаторами на странице Фестиваля на сайте <http://www.emc.spb.ru> Объем работы ограничен: количество страниц(слайдов) – не более 20; если работа представляет собой видеофильм, длительность видео – не более 3 минут. Тема работ утверждается оргкомитетом ежегодно.

6. Критерии оценивания

№	Критерии	Оценка
1.	Наличие рассказа	0-2
2.	Соответствие содержания материала его названию	0-2
3.	Логичность (последовательность) изложения материала	0-2
4.	Наличие авторских материалов и их качество	0-4
5.	Техническая реализация	0-4
6.	Соблюдение норм русского языка	0-2
7.	Представление работы	0-4
8.	Дополнительные баллы оргкомитета	0-2

На основании критериев оценивания определяется рейтинг всех работ. Наличие критериев для оценки работ приравнивает Фестиваль к конкурсу.

7. Этапы Фестиваля и сроки

- Заполнение форм электронной регистрации: октябрь. Адрес для электронной регистрации участников размещается на странице Фестиваля на сайте <http://www.emc.spb.ru>.
- Публикация работ участниками: ноябрь.
- Очный тур: декабрь.
- Обсуждение и оценивание работ, подведение итогов и награждение: декабрь.

8. Награждение

Победители и лауреаты Фестиваля награждаются дипломами, участники Фестиваля награждаются сертификатами участников.

ПОЛОЖЕНИЕ О РАЙОННОМ КОНКУРСЕ «КРЕАТИВ-БОЙ»

1. Общие положения

1.1. Настоящее Положение определяет цели, задачи, регламент и порядок проведения районного конкурса «Креатив-бой» среди учащихся ОУ Кировского района Санкт-Петербурга (далее – Конкурс).

1.2. «Креатив-бой» – это интеллектуальное командное соревнование, в ходе которого учащиеся решают открытые задачи, изобретательского и исследовательского характера. При решении исследовательских задач участники «Креатив-боя» должны найти наиболее правдоподобную гипотезу. При решении изобретательских задач контрольные ответы не известны, и цель команд предложить ряд оригинальных и практичных ответов.

1.3. Организаторами Конкурса являются ИМЦ Кировского района Санкт-Петербурга, ГБОУ СОШ №223, ГБОУ гимназия №284.

1.4. Конкурс проводится для учащихся 8-11 классов.

2. Цели и задачи

2.1. Цель:

- Развитие познавательной активности учащихся.

2.2. Задачи:

- формировать навыки командного решения творческих нестандартных задач;
- развивать критичность, системность и оригинальность мышления;
- учить обнаруживать межпредметные связи.

3. Руководство Конкурсом

3.1. Общее руководство Конкурсом осуществляет организационный комитет (далее - оргкомитет).

3.2. Оргкомитет формируется из сотрудников ИМЦ Кировского района Санкт-Петербурга и педагогических работников района.

3.3. Оргкомитет принимает заявки, формирует жюри, обеспечивает условия проведения Конкурса, подводит итоги Конкурса, осуществляет награждение победителей Конкурса.

3.4. Информационная поддержка конкурса осуществляется на сайте <http://www.emc.spb.ru>

4. Условия участия

4.1. В Конкурсе принимают участие команды учащихся 8-11 классов ОУ Кировского района Санкт-Петербурга.

4.2. Возможное число команд от 2 до 5.

4.3. В состав команды входит не более 6 участников.

4.4. Участники объединяются в команды по собственным желаниям и предпочтениям.

4.5. Каждая команда имеет руководителя из числа педагогов школы.

5. Регистрация

5.1. Адрес для электронной регистрации размещается на странице Конкурса на сайте <http://www.emc.spb.ru>.

5.2. Регистрация проводится руководителем команды.

6. Сроки и порядок проведения

6.1. Конкурс проводится в октябре и марте.

6.2. Приём заявок в форме электронной регистрации проходит в сентябре-октябре и феврале-марте.

6.3. Конкурс проводится в форме очного мероприятия, в ходе которого командам нужно найти как можно больше ответов на предложенные открытые задачи.

6.4. Команды представляют ответы по каждой задаче.

6.4. Жюри оценивает ответы команд.

6.5. После выполнения всех заданий подводятся итоги Конкурса и объявляются победители.

7. Критерии оценки

7.1. Ответы в изобретательской задаче оцениваются по двум критериям:

- оригинальность от 1 до 3 баллов;
- практичность от 1 до 5 баллов.

Обе эти отметки перемножаются, и выводится итоговый балл за выполненное задание.

7.2. Ответы в исследовательской задаче оцениваются по двум критериям:

- оригинальность от 1 до 3 баллов;
- научная достоверность от 1 до 5 баллов.

Обе эти отметки перемножаются, и выводится итоговый балл за выполненное задание.

7.3. По каждой задаче жюри может добавить команде ещё до 3-х баллов за качество представления ответов.

8. Итоги и награждение

8.1. На основании критериев оценивания жюри определяет рейтинг команд.

8.2. Победитель и призёр конкурса определяются, исходя из рейтинга.

8.3. Жюри может учреждать дополнительные номинации. По каждой номинации определяется победитель.

8.4. Победители и призёры награждаются дипломами. Участники Конкурса получают сертификат участника.

ПОЛОЖЕНИЕ О РАЙОННОМ ОТКРЫТОМ КОНКУРСЕ «МОЙ ГОРОД В ФОРМАТЕ 3D»

1. Общие положения

1.1. Районный открытый конкурс по 3D-моделированию «Мой город в формате 3D» (далее Конкурс) организуется для обучающихся образовательных организаций Санкт-Петербурга и других субъектов Российской Федерации.

1.2. Цель мероприятия: создание условий для развития творческого мышления обучающихся средствами 3D-моделирования.

1.3. Задачи:

- создать условия для реализации творческой активности обучающихся;
- вовлечь учащихся в работу по освоению современных технологий 3D-моделирования и прототипирования;
- популяризировать исторические материалы о достопримечательностях Санкт-Петербурга и пригородов;
- выявить и поддержать талантливую молодёжь.

2. Учредители, организаторы и партнеры

2.1. Учредитель: Отдел образования Кировского района Санкт-Петербурга.

2.2. Организатор: ИМЦ Кировского района г. Санкт-Петербурга.

2.3. Партнеры: техническая поддержка и спонсорство – ООО «Городские и музейные технологии» (торговая марка Audiogid.ru). Экспертная и методическая поддержка – ЦБС Кировского района г. Санкт-Петербурга.

3. Организационно-методическое обеспечение

3.1. Текущее руководство организацией и проведением Конкурса осуществляет Организационный комитет (далее – Оргкомитет) на основании настоящего Положения.

3.2. В компетенцию Оргкомитета входит решение следующих вопросов:

- разработка плана подготовки и программы проведения Конкурса;
- утверждение состава жюри Конкурса;
- разработка критериев оценки;
- утверждение списка победителей и призеров Конкурса;
- награждение победителей и призеров Конкурса.

4. Экспертная комиссия (жюри)

4.1. Жюри Конкурса формируется Оргкомитетом из квалифицированных специалистов, экспертов, сотрудников предприятий, имеющих опыт практической деятельности в области 3D-моделирования и прототипирования.

4.2. Жюри отвечает за:

- оценивание проектов, выставляя оценки в протокол;
- определение победителей и призеров и присуждение специальных призов;
- внесение предложений по совершенствованию организационно-методического обеспечения Конкурса.

5. Условия участия

В данном Конкурсе могут принять участие обучающиеся общеобразовательных организаций и организаций дополнительного образования детей. Проекты могут быть выполнены индивидуально и в команде. В команде может быть не более четырёх человек.

6. Сроки проведения

Конкурс проводится в 2 этапа:

- заочный этап проводится дистанционно с октября по ноябрь;
- очный этап проводится в январе.

7. Условия проведения

Информационное обеспечение Конкурса осуществляется на странице Конкурса на сайте <http://www.emc.spb.ru>

7.1. Порядок проведения заочного этапа:

- заочный этап проводится дистанционно с целью определения участников очного этапа Конкурса;

- октябрь – приём заявок на странице Конкурса на сайте <http://www.emc.spb.ru>

В заявке участники указывают планируемый к моделированию памятник архитектуры, предложенный Оргкомитетом. В случае если поданный в заявке объект выбран уже двумя другими участниками, организаторы предлагают заменить объект моделирования на другой из рекомендованного списка.

- на конкурс принимаются трехмерные модели изделий, выполненные участником в редакторе трехмерной графики, при этом в качестве результата должны быть представлены: файл исходный (файл полученный в программной среде, в которой создавалась модель), файл с расширением .stl, файл с расширением .jpg, содержащим фотореалистичное изображение модели;

- ноябрь – участники высылают выполненные 3D-модели в электронном виде на электронный адрес i_galkin@mail.ru

- ноябрь-декабрь – эксперты передают в Оргкомитет результаты экспертизы, которые будут опубликованы на странице Конкурса, после официального подведения итогов заочного этапа;

- участники, прошедшие отбор на заочном этапе, допускаются к участию в очном этапе и получают приглашения Оргкомитета (по электронной почте и путем публикации на странице Конкурса);

- работы должны соответствовать положению;
- работы не рецензируются.

7.2. Порядок проведения очного этапа:

- очный этап состоится в январе;
- очный этап проводится в течение одного дня;
- на очном этапе участники представляют свои проекты;
- время представления проекта составляет не более 7 минут;
- проекты, оцениваются членами жюри в день проведения Конкурса;
- результаты объявляются в день проведения Конкурса;
- награждение победителей осуществляется в день проведения Конкурса;
- протоколы с результатами публикуются на сайте Конкурса.

8. Критерии оценивания

Проект оценивается по следующим критериям:

- общее соответствие реальному объекту: пропорции (соотношение сторон (ш*г*в)), общая форма (от 0 до 3 баллов, где 0 есть существенные искажения формы и несоответствие пропорций, а 3 полное соответствие);

- соблюдение масштаба (1 балл, если масштаб соответствует заданному, и 0 за несоответствие);

- соответствие фасада: наличие архитектурных форм и декоративных элементов (от 0 до 3 баллов, где 0 в случае существенного недостатка форм или их большего пропуска, а 3 за полное соответствие количества форм);

- детализация (от 0 до 3 баллов, где 0 за подмену архитектурных форм простыми геометрическими объектами, и 3 за 100% сходство);

- наличие текстур (от 0 до 3);
- законченность проекта (проект должен быть завершён: в изделие не должны быть пропущены существенные элементы конструкции или детали конструкции, в случае сборки добавлены все компоненты) (от 0 до 3 баллов, где 0 требует существенных доработок, а 3 завершён полностью);
- качество доклада: полнота представления работы, подходов, результатов; аргументированность, культура и грамотность речи (от 0 до 3 баллов);
- ответы на вопросы: полнота, стремление использовать ответы для успешного раскрытия темы и сильных сторон работы (от 0 до 3 баллов).

9. Подведение итогов и награждение победителей

9.1. По итогам составляется рейтинг работ в каждой номинации и определяются победители Конкурса (первое место) и призёры (второе и третье место).

9.2. Номинации:

- обучающиеся 1-4 классов образовательных организаций;
- обучающиеся 5-8 классов образовательных организаций;
- обучающиеся 9-11 классов образовательных организаций.

9.3. Подведение итогов оформляется протоколом жюри.

9.4. Все участники получают сертификаты.

9.5. Победители и призёры награждаются дипломами и призами, учреждёнными организаторами Конкурса.

9.6. Организаторы вправе учредить дополнительные номинации, о чём Оргкомитет Конкурса информирует участников.

9.7. Награждение победителей состоится в январе.

10. Авторские права

10.1. Организатор Конкурса имеет право публиковать представленные к Конкурсу материалы (файлы) на безвозмездной основе, с указанием фамилии и имени автора.

10.2. В случае возникновения конфликтных ситуаций (споров, претензий) со стороны третьих лиц, податель проекта обязуется их урегулировать без привлечения организаторов Конкурса.

11. Контакты для связи

Координатор мероприятия: Галкин Иван Юрьевич, e-mail: i_galkin@mail.ru.

ПОЛОЖЕНИЕ О РАЙОННОМ ТУРЕ ГОРОДСКОГО КОНКУРСА ДИСТАНЦИОННЫХ ПРОЕКТОВ И ВИДЕОКОНФЕРЕНЦИИ «Я ПОЗНАЮ МИР»

1. Общие положения

1.1. Районный тур городского конкурса дистанционных проектов «Я познаю мир» (далее – Конкурс) проводится в соответствии с планом Комитета по образованию Санкт-Петербурга и направлен на социализацию учащихся с ОВЗ посредством организации их совместной проектной деятельности в группах, в т.ч. с участниками без ОВЗ, под руководством педагогов с использованием дистанционных образовательных технологий.

1.2. Организаторами районного тура являются Отдел образования администрации Кировского района Санкт-Петербурга и ИМЦ Кировского района Санкт-Петербурга.

1.3. Проекты размещаются самими конкурсантами на сайте Конкурса <http://ya-i-mir.ru/> на именных Страницах проектов в разделе Районный тур. Проекты публикуются в открытый доступ районным оргкомитетом в период проведения районного тура.

1.4. Публичное представление участниками своих проектов проходит в формате видеоконференции на вебинарной площадке Конкурса.

1.5. Победители районного тура, занявшие 1 место в номинациях и возрастных группах, участвуют в городском туре.

2. Цели и задачи

Цели:

- предоставление новых возможностей для развития познавательной активности школьников, в т.ч. с ОВЗ, их самореализации в условиях работы в высокотехнологичной образовательной среде на основе дистанционного взаимодействия с другими участниками;
- личностное и профессиональное развитие взрослых участников проекта, повышение социальной активности родителей, в т.ч. родителей школьников с ОВЗ, формирование коммуникационной и инклюзивной компетентности педагогических работников, повышение уровня профессиональной компетентности в области применения информационных и дистанционных образовательных технологий.

Задачи:

- создание условий для социализации учащихся, в т.ч. с ОВЗ, на основе взаимодействия, сотрудничества и творческого общения в процессе совместной деятельности по созданию дистанционного проекта;
- выявление одаренных учащихся, в т.ч. с ОВЗ, в различных областях деятельности, оказание им поддержки и предоставление пространства для творчества и самореализации;
- формирование у учащихся, в т.ч. с ОВЗ, личностных, общекультурных и социальных компетенций, обеспечивающих их социальную активность, развитие творческих способностей, ориентацию на познание, обучение и самообучение;
- формирование ИКТ-компетенций и развитие познавательной активности у всех участников Проекта за счет выхода за пределы учебной деятельности, расширения спектра тем и методов проектно-исследовательской работы, придания ей личностно-значимого характера;
- стимулирование личностного и профессионального развития, саморазвития педагогов, повышение их коммуникативной, инклюзивной, ИКТ-компетентности в условиях работы в высокотехнологичной образовательной среде.

3. Руководство районным туром Конкурса

3.1. Общее руководство районным туром Конкурса осуществляет районный организационный комитет (далее – районный оргкомитет).

3.2. Задачи районного оргкомитета:

- обеспечивает организационные условия проведения районного тура Конкурса,
 - организует участие конкурсантов в видеоконференциях,
 - организует работу жюри и подводит итоги районного тура,
 - осуществляет награждение победителей районного тура.
- 3.3. В состав районного оргкомитета входит координатор, осуществляющий сопровождение районного тура.

4. Участники Конкурса

- 4.1. Авторами проекта могут быть учащиеся образовательных учреждений с 1 по 11 класс (в одном проекте не более 4 учащихся).
- 4.2. Руководителями проекта могут быть педагоги системы общего и/или дополнительного образования (не более 2 человек на проект).
- 4.3. Обязательное условие - участие в каждом проекте учащихся с ОВЗ, что указывается в заявке. Ответственность за достоверность сведений возлагается на руководителя проекта.
- 4.4. Педагог может выступать в качестве руководителя только одного проекта. Один учащийся может входить в число авторов только одного проекта. Количество проектов от одного образовательного учреждения не ограничено.
- 4.5. Взрослые члены семей конкурсантов могут оказывать помощь в работе, но не могут входить в число авторов проекта.
- 4.6. Члены районного оргкомитета не могут участвовать в качестве конкурсантов.

5. Тематика, номинации, возрастные группы

- 5.1. Тематика проектов Конкурса утверждается ежегодно городским оргкомитетом. При создании проектов участники руководствуются тематическими ориентировками и методическими рекомендациями, размещенными на сайте Конкурса.
- 5.2. Участники представляют на Конкурс индивидуальные, парные или групповые дистанционные проекты, выполненные под руководством педагогов, по следующим номинациям:
1. «Виртуальная коллекция»
 2. «Виртуальное путешествие»
 3. «Виртуальная экскурсия»
- 5.3. Работы в каждой номинации распределяются по 3-м возрастным группам:
- 1-4 классы
 - 5-8 классы
 - 9-11 классы

6. Условия проведения Конкурса

- 6.1. Все процедуры регистрации и порядок оформления проектов проходят в соответствии с положением городского Конкурса.
- 6.2. Условия регистрации участников районного тура:
Заявки на участие заполняются педагогами непосредственно на сайте Конкурса по установленной форме и в указанные сроки. Заявка на участие подразумевает ознакомление и полное согласие участников с условиями настоящего Положения.
- 6.3. Порядок оформления проектов.
В процессе работы над проектом участники самостоятельно заполняют свои Страницы проектов, которые содержат:
- Номер заявки, название проекта, номинацию, возрастную группу, данные об ОУ и авторах (заносятся автоматическим образом из заявки). При желании изменить эти данные следует обратиться к районному координатору.

- Визитка проекта – содержит краткую аннотацию, файл с описанием проекта (методический паспорт), файл с отзывами авторов проекта (рефлексия), презентацию для видеоконференции.
 - Координаты на карте – вводятся участниками для установки метки проекта.
 - Материалы проекта – содержат результат проектной деятельности. Форма представления итогового продукта проекта для участников возрастной группы 1-4 классы – презентация, для остальных – презентация, или видеофильм, или сайт.
 - Дополнительные материалы (необязательно, по желанию участников).
- 6.4 Страницы проекта могут быть опубликованы в открытый доступ только после заполнения конкурсантами всех обязательных полей.
- 6.5. Обязательным требованием к проектам является создание авторского текста (частично или полностью), использование собственноручно нарисованных иллюстраций и авторских фотографий. При заимствовании материалов из Интернета или иных источников ссылки на авторство обязательны.
- 6.6. Жюри может отклонить работы, не соответствующие требованиям, или в которых некорректно используются материалы из Интернета без ссылок на авторство.
- 6.7. Авторство проектов сохраняется за участниками.
- 6.8. Язык работ участников Конкурса – русский. В случае использования в проекте другого языка обязательно наличие перевода на русский язык.
- 6.9. Участие в Конкурсе бесплатное.
- 6.10. Работы участников не должны нарушать Законодательство Российской Федерации, пропагандировать насилие, антисоциальное поведение, содержать ненормативную лексику.
- 6.11. Районный оргкомитет не несет ответственность за использование участниками в проектах их собственных изображений и не проверяет достоверность данных участников, предоставленных руководителями проектов. Соблюдение мер защиты данных регламентируется законодательством Российской Федерации, принятым в области защиты информации (политика обеспечения конфиденциальности информации размещена в соответствующем разделе на сайте Конкурса).

7. Сроки и порядок проведения районного тура и видеоконференции

- 7.1. Районный тур Конкурса проводится в соответствии со сроками, определенными городским оргкомитетом.
- 7.2. Районная видеоконференция проводится на вебинарной площадке Конкурса в период районного тура. При большом количестве участников возможно проведение нескольких сеансов, при малом количестве участников проводится межрайонная видеоконференция. Сроки видеоконференции согласуются с городским Оргкомитетом.
- 7.3. Порядок проведения видеоконференции:
- Программа районной видеоконференции размещается на информационной странице сайта Конкурса.
 - Участники лично представляют свои проекты в форме доклада с презентацией. Презентацию участники предварительно размещают на своей Странице проекта в разделе «Визитка» в соответствии с указанным форматом.
 - Выступление докладчика на видеоконференции не должно превышать 5 минут.
 - Участникам видеоконференции необходимо иметь компьютер с выходом в Интернет и требуемым для этого программным обеспечением, web-камеру, микрофон, наушники. Техническую готовность участников к видеоконференции обеспечивает руководитель проекта и сотрудники ОУ.
 - Перед проведением видеоконференции проводится техническая репетиция. Информирование участников о дате и времени осуществляется на сайте Конкурса.
 - В видеоконференции могут принимать участие зрители.

8. Подведение итогов и награждение

- 8.1. Жюри районного тура проводит экспертизу конкурсных работ в соответствии с едиными критериями городского конкурса, размещенными на сайте Конкурса <http://ya-i-mir.ru/>.
- 8.2. Жюри подводит итоги отдельно по номинациям в каждой возрастной группе. Право участия в городском туре получают конкурсанты, занявшие 1 место в каждой возрастной группе в каждой номинации.
- 8.3. Результаты о победителях, призерах и лауреатах районного тура размещаются районными координаторами на сайте Конкурса в разделе Районный тур.
- 8.4. Победители (1 место) и призеры (2 и 3 место) и лауреаты районного тура (педагоги и учащиеся) награждаются соответствующими дипломами. Остальные участники получают сертификаты.
- 8.5. Вручение дипломов и награждение победителей, призеров и лауреатов районного тура проводит районный оргкомитет по отдельному плану.

Конкурсы для обучающихся ОУ и воспитанников ДОУ

ПОЛОЖЕНИЕ О РАЙОННОМ (отборочном) ЭТАПЕ ГОРОДСКОГО ДЕТСКО-ЮНОШЕСКОГО ТВОРЧЕСКОГО КОНКУРСА ПО ДУХОВНО-НРАВСТВЕННОМУ РАЗВИТИЮ (конкурс Отдела религиозного образования и духовного просвещения)

1. Общие Положения

1.1. Настоящее Положение определяет порядок и условия проведения в Кировском районе Санкт-Петербурга районного (отборочного) этапа городского детско-юношеского творческого конкурса по духовно-нравственному развитию (далее - Конкурс).

1.2. Конкурс проводится Комитетом по образованию, Санкт-Петербургской епархией Московского Патриархата Русской Православной Церкви (далее - Санкт-Петербургская епархия), государственным бюджетным учреждением дополнительного профессионального образования Санкт-Петербургской академией постдипломного педагогического образования (далее – СПб АППО), Санкт-Петербургской православной Духовной Академией.

1.4. Общую организацию районного этапа конкурса и его проведение осуществляет Государственное бюджетное учреждение профессионального дополнительного образования центр повышения квалификации специалистов «Информационно-методический центр» Кировского района Санкт-Петербурга (далее – ИМЦ).

1.5. Тематика конкурса определяется Санкт-Петербургской епархией и сообщается заранее.

1.6. Конкурс проводится по следующим номинациям:

1.6.1. «Изобразительное искусство»;

1.6.2. «Декоративно-прикладное творчество»;

1.6.3. «Литературное творчество»;

1.6.4. «Исследование»;

1.6.5. «Музыкальное творчество»;

1.6.6. «Фильмы и компьютерные презентации».

2. Цель и задачи Конкурса

2.1. Конкурс проводится с целью стимулирования образовательной, исследовательской, творческой деятельности детей и подростков, направленной на формирование ценностного отношения к отечественной истории, культуре; осмысления идеалов добра, верности и бескорыстного служения людям и Отечеству, воплощенных в исторических личностях.

2.2. Задачи Конкурса:

2.2.1. Организация деятельности детей и подростков, направленной на осмысление базовых ценностей отечественной культурной традиции в сфере духовно-нравственного и гражданско-патриотического воспитания.

2.2.2. Организация диалога между носителями различных мировоззренческих позиций, способствующего ценностному самоопределению в отношении базовых ценностей отечественной исторической культурной традиции.

3. Участники Конкурса

3.1. В Конкурсе могут принять участие воспитанники и обучающиеся образовательных учреждений Кировского района Санкт-Петербурга, детских, юношеских и молодежных творческих коллективов, студий, центров, воскресных школ, а также инициативные группы, семьи и индивидуальные инициативные участники в возрасте от 5 до 20 лет (далее – кандидаты). На Конкурс могут быть представлены коллективные работы (не более 5 участников).

3.2. Участие в Конкурсе несовершеннолетних кандидатов осуществляется с согласия их родителей (законных представителей).

3.3. От одного ребенка может быть представлено **не более 3 работ**, причем в номинации - **только одна работа**. От одного ОУ или ДОУ в номинацию может быть представлено **не более 5 работ**.

4. Конкурсная комиссия

4.1. Подготовку и проведение районного этапа Конкурса осуществляет конкурсная комиссия.

4.2. Функции конкурсной комиссии:

- сообщает тематику Конкурса;
- публикует Положение о районном (отборочном) этапе городского детско-юношеского творческого конкурса по духовно-нравственному развитию (далее – Положение) на сайте Информационно-методического центра Кировского района Санкт-Петербурга;
- определяет состав экспертной группы;
- организует информационно-методическую поддержку Конкурса;
- осуществляет техническую экспертизу конкурсных материалов;
- осуществляет организацию экспертной оценки конкурсных материалов;
- утверждает список победителей и лауреатов районного этапа Конкурса.

5. Экспертная группа

5.1. Для проведения экспертизы конкурсных материалов конкурсная комиссия формирует экспертную группу.

5.2. Основной целью экспертизы является выявление соответствия конкурсных материалов утвержденным критериям отбора и оценка каждого из них.

5.3. Основные принципы экспертизы:

- открытость и публичность экспертизы;
- нормативно-методическая подготовка экспертной деятельности;
- независимость и правовая защищенность участников экспертного процесса;
- компетентность экспертов и их заинтересованность в получении объективных результатов.

5.4. Процедура экспертизы заключается в оценке конкурсных материалов.

5.5. Результаты экспертизы фиксируются в Экспертном заключении, заполненном по форме согласно приложению 1 к настоящему Положению. Эксперт несет персональную ответственность за качество и объективность экспертной оценки.

5.6. Экспертная группа работает в режиме временного коллектива, самостоятельно определяя временной режим своей деятельности.

5.7. Конкурсные материалы распределяются между экспертами методом случайной выборки, но с обязательным условием, чтобы конкурсные материалы каждого кандидата были проанализированы и оценены не менее, чем двумя экспертами.

6. Организация Конкурса

6.1. Районный этап Конкурса проводится с сентября по октябрь и предполагает:

- создание творческих работ обучающимися и воспитанниками, желающими принять участие в Конкурсе;
- представление материалов в районную конкурсную комиссию и проведение экспертизы;
- представление материалов в городскую конкурсную комиссию.

График проведения Конкурса будет сообщен дополнительно.

6.2. Методист ИМЦ, отвечающий за проведение олимпиад и конкурсов в районе, проводит техническую экспертизу конкурсных материалов, представленных кандидатами в районную конкурсную комиссию, которые содержат:

6.2.1. Анкету-заявку на участие в Конкурсе, составленную по форме согласно приложению 2, в случае индивидуальной анкеты-заявки, или приложению 3, в случае коллективной анкеты-заявки, к настоящему Положению.

Заявка представляется в печатном виде и электронном виде (на диске или флеш-носителе).

Заявка-представление должна содержать краткую аннотацию, отражающую содержание конкурсных материалов (не более 500 знаков). Она подписывается представляющим кандидата лицом: педагогом, воспитателем, родителем или опекуном кандидата.

Если на Конкурс подается несколько конкурсных материалов одного кандидата по одной или нескольким номинациям, заявка-представление заполняется на каждый конкурсный материал отдельно. Заявки-представления, оформленные с нарушениями требований или поданные с опозданием в конкурсную комиссию, к участию в Конкурсе не допускаются. Отклоненные заявки конкурсная комиссия не рецензирует и не вступает по их поводу в переписку и переговоры.

6.2.2. Для участия в номинации **«Изобразительное искусство»** кандидат представляет художественное произведение, выполненное в технике: карандаш, цветной карандаш, пастель, уголь, сангина, тушь, акварель, акрил, гуашь, темпера, масло и др. Работы должны быть выполнены с учетом следующих параметров: формат размером не менее 30 см x 40 см и не более 50 см x 70 см; рисунки должны быть оформлены в паспорту из белого картона шириной 5 см с каждой стороны; в нижнем правом углу паспорту должна быть приклеена карточка, набранная шрифтом TimesNewRoman, размер - 11, в которой указаны: название работы (заглавными буквами, кегль **Ж**), фамилия и имя автора(ов) полностью (кегль **Ж**), возраст (кегль **Ж**), название учебного учреждения, фамилия, имя, отчество педагога (Педагог: фамилия и инициалы).

Для участия в номинации **«Декоративно-прикладное творчество»** кандидат представляет творческую работу в любой технике: флористика, вышивка, роспись, резьба, мозаика, лепка, макет, бумажная и лоскутная пластика, оригами и др.

Для участия в номинации **«Литературное творчество»** кандидат представляет произведение в прозе или стихах (рассказ, сочинение, эссе, семейные воспоминания, интервью, очерк и др.). Работы принимаются на бумажном и электронном носителях объемом не более 15 листов при параметрах: формат - А4, поля: верхнее – 2 см, нижнее – 2 см, левое – 3 см, правое 1,5 см, шрифт TimesNewRoman, размер – 14, интервал – одинарный.

Для участия в номинации **«Исследование»** кандидат представляет исследовательскую работу, выполненную в жанре реферата. Работы принимаются на бумажном и электронном носителях не более 15 листов при параметрах: формат - А4, поля: верхнее – 2 см, нижнее – 2 см, левое – 3 см, правое 1,5 см, шрифт TimesNewRoman, размер – 14, интервал – одинарный.

Для участия в номинации **«Музыкальное творчество»** кандидат представляет музыкальные произведения, песни. Работы принимаются в аудио или видео записи на электронном носителе (на CD и DVD дисках), ноты и текст произведения, в том числе и на бумажном носителе.

Для участия в номинации **«Фильмы и компьютерные презентации»** кандидат представляет фильмы или презентации, а также фильмы и презентации уроков, внеклассных мероприятий, паломнических поездок, вечеров памяти, проводимых в рамках тематики Конкурса. Работы принимаются в записи на электронном носителе (на CD и DVD дисках), продолжительностью от 5 до 30 минут. Компьютерные презентации предоставляются, в том числе, и на бумажном носителе.

Конкурсные работы должны соответствовать теме Конкурса.

6.3. Для кандидатов, представивших полный набор конкурсных материалов, районная комиссия организует экспертизу конкурсных материалов (в соответствии с процедурой экспертизы, определенной в пункте 5 настоящего Положения) по критериям отбора:

- достоверность отражения в работе заявленной темы Конкурса;
- содержательность и научная достоверность отображения отечественных духовных традиций в представленных конкурсных материалах;
- мастерство изложения, проявленное автором конкурсных материалов с учетом возраста и номинации;
- оригинальность конкурсных материалов, их творческий характер, эмоциональность изложения, эстетические качества работы.

6.4. Конкурсная комиссия имеет право использовать конкурсные материалы по своему усмотрению. Конкурсные материалы не рецензируются и не возвращаются.

7. Подведение итогов Конкурса

7.1. На основании результатов Конкурса, зафиксированных в экспертных заключениях, конкурсная комиссия формирует и утверждает рейтинг кандидатов.

7.2. Количество победителей и лауреатов Конкурса определяется конкурсной комиссией по отдельным номинациям, указанным в п. 1.6 Положения.

7.3. По итогам Конкурса победители и лауреаты награждаются дипломами, участники конкурса получают сертификаты.

7.4. Работы победителей и лауреатов районного (отборочного) этапа Конкурса направляются на городской конкурс по духовно-нравственному развитию согласно положению о проведении городского этапа конкурса.

Приложение 1

ЗАЯВКА-ПРЕДСТАВЛЕНИЕ

(индивидуальная)

на участие в детско-юношеском творческом конкурсе по духовно-нравственному развитию

1.	Номинация	
2.	Название работы	
3.	Краткая аннотация работы (<i>не более 500 знаков</i>), с указанием мотивов, побудивших автора работы принять участие в Конкурсе	
4.	Наименование учреждения (организации), от которого поступила заявка	Город: _____ Район: _____ Полное название: _____
5.	Работу представляет (указать отношение представляющего лица к автору работы):	<i>педагог, воспитатель, родитель, опекун или другие родственники автора работы</i>
6.	Ф.И.О. (<i>полностью</i>)	
7.	Контактные телефоны:	
8.*	Примечание (<i>Участие представляющего лица в конкурсе педагогических работ</i>)	
9.	Фамилия и полное имя автора работы	
10.	Дата рождения	Возраст (<i>полных лет</i>):
11.	Контактные телефоны:	

Дата подачи заявки _____ Подпись представляющего лица _____

* В случае участия представляющего лица в конкурсе педагогических работ, указать название и регистрационный номер работы.

ЗАЯВКА-ПРЕДСТАВЛЕНИЕ

(коллективная)

на участие в детско-юношеском творческом конкурсе духовно-нравственному развитию

1.	Номинация	
2.	Название работы	
3.	Краткая аннотация работы (<i>не более 500 знаков</i>), с указанием мотивов, побудивших автора работы принять участие в Конкурсе	
4.	Наименование учреждения (организации), от которого поступила заявка	<i>Город:</i> _____ <i>Район:</i> _____ <i>Полное название:</i> _____
5.	Работу представляет (указать отношение представляющего лица к автору работы):	<i>педагог, воспитатель, родитель, опекун или другие родственники автора работы:</i>
6.	Ф.И.О. (<i>полностью</i>)	
7.	Контактные телефоны:	
8.*	Примечание (<i>Участие представляющего лица в конкурсе педагогических работ</i>)	

Список авторов работы (не более 5 участников):

№ п/п	Фамилия и полное имя каждого автора работы	Дата рождения	Возраст (<i>полных лет</i>)	Телефоны
1.				
2.				
3.				
4.				
5.				

Дата подачи заявки _____ Подпись представляющего лица _____

* В случае участия представляющего лица в конкурсе педагогических работ, указать название и регистрационный номер работы.

Детско-юношеский творческий конкурс по духовно-нравственному развитию

Экспертное заключение

фамилия, имя автора (авторов)

Критерии оценивания	Баллы
1. Историческая достоверность отражения в работе исторических фактов	
2. Содержательность и научная достоверность отображения отечественных духовных традиций в представленных конкурсных материалах	
3. Осмысление событий, поступков, традиций, выражающих базовые ценности отечественной культурной традиции	
4. Мастерство изложения, проявленное автором конкурсных материалов с учетом возраста и номинации	
5. Оригинальность конкурсных материалов, их творческий характер, эмоциональность изложения, эстетические качества работы	
6. Соответствие представляемых материалов требованиям Конкурса	
ИТОГО	

Эксперт: _____ / _____ / Дата _____
подпись *расшифровка подписи*

Для определения количества баллов по каждому критерию используется следующая шкала:

3 балла – критерий ярко выражен;

2 балл - критерий выражен;

1 балл - критерий выражен не достаточно.

0 баллов – критерий не выражен.

Суммарная оценка по Экспертному заключению определяется путем сложения баллов

ПОЛОЖЕНИЕ О РАЙОННОМ (отборочном) ЭТАПЕ МЕЖДУНАРОДНОГО КОНКУРСА ДЕТСКОГО ТВОРЧЕСТВА «КРАСОТА БОЖЬЕГО МИРА»

1. Общие положения

1.1. Настоящее Положение определяет порядок и условия проведения в Кировском районе Санкт-Петербурга районного (отборочного) этапа международного конкурса детского творчества «Красота божьего мира» (далее - Конкурс), проводимого в рамках Рождественских образовательных чтений

1.2. Конкурс проводится Отделом религиозного образования и катехизации Русской Православной Церкви.

1.3. Общую организацию районного (отборочного) этапа конкурса и его проведение осуществляет Государственное бюджетное учреждение профессионального дополнительного образования центр повышения квалификации специалистов «Информационно-методический центр» Кировского района Санкт-Петербурга (далее – ИМЦ) совместно с Центром Духовной Культуры и Образования Кировского благочиния.

2. Цели и задачи Конкурса

2.1. Конкурс детского творчества направлен на:

- духовное просвещение, нравственное и патриотическое воспитание подрастающего поколения;
- приобщение молодежи к православной культуре и мировой культуре в целом;
- выявление и раскрытие молодых талантов;
- создание среды для творческого общения детей и юношества России, стран ближнего и дальнего зарубежья.

2.2. Участники Конкурса, отражая в своих работах все то, что окружает их в повседневной жизни - свою семью, друзей, родной дом и город, природу в разных ее проявлениях, переносят на бумагу свое видение сотворенного Богом мира, дети учатся видеть вокруг себя прекрасное, а значит - любить свою землю, свою Родину.

3. Условия проведения Конкурса

3.1. Конкурс детского творчества проводится в области изобразительного искусства.

3.2. В Конкурсе могут принимать участие учащиеся общеобразовательных (средних), средне-специальных учебных заведениях, учреждений дополнительного образования, воскресных школ, воспитанники дошкольных и других детских учреждений.

3.3 Конкурс проводится в трех возрастных категориях:

- первая группа до 8 лет;
- вторая группа 9-12 лет;
- третья группа 13-17 лет.

3.4. Темы, номинации Конкурса и количество призовых мест в каждой номинации утверждаются оргкомитетом Конкурса.

3.5. Работы не рецензируются и не возвращаются.

3.6. Участник конкурса может представить только по одной работе в номинации (указываются перед проведением конкурса). От одного ОУ или ДОУ представляется не более 5 работ.

4. Требования к конкурсным работам

4.1. Конкурсные работы должны соответствовать следующим требованиям:

- работы выполняются в графической (карандашом) или живописной (акварелью, гуашью, пастелью, маслом, тушью) технике;
- размер работ составляет не менее 30х40 см и не более 50х70 см;
- работы имеют поля шириной не менее 0,5 см;
- работы не оформляются паспарту или рамами;

- на оборотной стороне работы обязательно указываются: фамилия, имя, возраст автора, телефон для связи с родителями или официальными представителями автора (с указанием города и района), название рисунка, а также фамилия, имя, отчество педагога, полное наименование учебного заведения, его адрес;
- работа должна быть выполнена в том году, в котором проводится Конкурс.

4.2. Каждая работа должна сопровождаться Соглашением родителей (родителя) или заменяющего его лица (официального представителя) о передаче прав на использование работы Информационно-методическому центру Кировского района Санкт-Петербурга и Отделу религиозного образования и катехизации Русской Православной Церкви (Приложение 2).

4.3. Работы принимаются непосредственно от автора или представителей ОУ, к работам прилагаются заявки в печатном виде и электронном виде (на диске или флеш-носителе), в определенные сроки по установленной форме (Приложение 1).

4.4. Работы, не соответствующие указанным требованиям, на Конкурс не принимаются.

5. Этапы проведения конкурса

5.1. Конкурс проводится в несколько этапов:

- создание творческих работ обучающимися и воспитанниками, желающими принять участие в Конкурсе;
- представление материалов в районную конкурсную комиссию и проведение экспертизы;
- представление материалов в епархию Русской Православной Церкви. Ответственными за организацию и проведение мероприятия в епархиях являются епархиальные Отделы религиозного образования и катехизации при поддержке областных Отделов культуры (по согласованию).

5.2. Для оценки работ формируется жюри Конкурса.

5.3. Экспертиза работ и итоги отборочного этапа в Кировском районе подводятся **до 20 октября 2020 года**.

5.4. Копия решения жюри вместе с лучшими работами направляется для участия в следующем этапе конкурса в Отдел религиозного образования и катехизации Русской Православной Церкви по адресу: 127051, Москва, ул. Петровка, д. 28/2, Отдел религиозного образования и катехизации, конкурс «Красота Божьего мира» в установленные сроки.

5.5. Заключительный этап Конкурса проходит в Москве, в Отделе религиозного образования и катехизации Русской Православной Церкви в ноябре-декабре 2020 года.

6. Подведение итогов Конкурса и награждение победителей

6.1. Итоги районного (отборочного) этапа Конкурса публикуются на официальном сайте ИМЦ Кировского района Санкт-Петербурга.

6.2. Лучшие работы представляются в Отдел религиозного образования и катехизации Русской Православной Церкви для участия в следующем этапе Конкурса.

6.3. По итогам Конкурса может проводиться выставка и издаваться каталог работ-победителей, представленных на Конкурс в текущем году.

6.4. Награждение победителей отборочного этапа проводит ИМЦ Кировского района Санкт-Петербурга. Победители награждаются грамотами.

6.5. Награждение победителей регионального этапа Конкурса проводится в епархиях Русской Православной Церкви. Награды и подарки победителям епархиального этапа определяются ответственными лицами епархии.

6.6. Награждение победителей заключительного этапа Конкурса проводится в Москве во время Международных Рождественских образовательных чтений. Победители Конкурса, занявшие 1-е место в каждой номинации, награждаются Патриаршими грамотами и ценными подарками. Участники Конкурса, занявшие 2-е и 3-е места, награждаются грамотами Председателя Отдела религиозного образования и катехизации Русской Православной Церкви и ценными подарками.

Для награждения победителей в Москве:

- каждый ребенок приезжает в сопровождении одного взрослого (родителя или заменяющего его лица), который отвечает за жизнь и здоровье ребенка во время данной поездки;

- билеты в Москву и обратно для каждого победителя и сопровождающего лица оплачиваются епархиальным управлением той епархии, от которой была представлена работа-победитель;
- проживание, питание и культурная программа для победителей Конкурса оплачивается Оргкомитетом Международных Рождественских образовательных чтений;
- оплата расходов сопровождающего лица, связанные с поездкой в Москву (проживание, питание, экскурсионная программа, транспорт), осуществляется за счет епархиального управления той епархии, от которой был направлен ребенок-победитель;
- график прибытия и отбытия победителей Конкурса определяется Оргкомитетом Международных Рождественских образовательных чтений и заблаговременно доводится до сведения участников.

Приложение 1

**Заявка на участие в районном (отборочном) этапе
Международного конкурса детского творчества «Красота божьего мира»**

Фамилия	Имя	Возраст	Название рисунка	Номинация	Учреждение (указать название полностью)	Педагог (ФИО, должность, место работы, контактный телефон)	Контактный телефон родителя

Руководитель ОУ:
М.П.

Приложение 2

Согласие на передачу прав

Я, _____,
(ФИО родителя или законного представителя)
паспорт _____, выдан _____
(серия, номер) (когда, кем)

_____ (в случае опекуинства / попечительства указать реквизиты документа, на основании которого осуществляется опека или попечительство)

ознакомлен (а) с Порядком проведения Международного конкурса детского творчества «Красота Божьего мира» и даю согласие на передачу персональных данных моего ребенка

_____ (фамилия, имя, отчество ребенка) _____ и прав на использование
(дата рождения)

его работы ГБУ ДППО ЦПКС «Информационно-методический центр» Кировского района Санкт-Петербурга (адрес: Санкт-Петербург, ул. Зины Портновой, д.3) и Отделу религиозного образования и катехизации Русской Православной Церкви.

Данным заявлением разрешаю участие работы в Международном конкурсе детского творчества «Красота Божьего мира», представление работы на выставке и публикацию в каталоге работ-победителей.

Срок действия данного Согласия не ограничен.

(личная подпись)

_____ 20 ____ г.

Конкурсы для воспитанников ДОУ

ПОЛОЖЕНИЕ О РАЙОННОМ КОНКУРСЕ «ДО-МИ-СОЛЬ-КА» по музыкально-эстетическому развитию воспитанников дошкольных образовательных учреждений Кировского района Санкт-Петербурга

1. Общие положения

1.1 Настоящее Положение регламентирует порядок проведения Конкурса по музыкально-эстетическому развитию детей дошкольного возраста «До-ми-соль-ка» (далее Конкурс).

Конкурс проводится Государственным бюджетным учреждением дополнительного профессионального педагогического образования центром повышения квалификации специалистов «Информационно-методический центр» Кировского района Санкт-Петербурга, государственным бюджетным дошкольным образовательным учреждением детский сад 54 комбинированного вида Кировского района Санкт-Петербурга.

Целевая аудитория Конкурса - воспитанники дошкольных образовательных учреждений Кировского района Санкт-Петербурга с 3 до 7 лет.

2. Цели и задачи Конкурса

2.1 Цель – содействие в реализации музыкальных творческих способностей детей дошкольного возраста.

2.2 Задачи:

- способствовать пропаганде песен для детей;
- создавать условия для самореализации и самовыражения детей дошкольного возраста через приобретение исполнительского вокального опыта;
- выявлять и поддерживать творчески одаренных, музыкальных детей дошкольного возраста;
- создавать условия для организации обмена опытом среди музыкальных руководителей по развитию исполнительского мастерства у дошкольников.

3. Сроки проведения Конкурса

3.1 Конкурс проводится в период с 22 февраля по 31 марта 2021г.

4. Оргкомитет Конкурса

4.1 Оргкомитет Конкурса формируется из представителей администрации отдела образования Кировского района СПб, методической службы ИМЦ Кировского района Санкт-Петербурга, руководителей и педагогов специалистов дошкольных образовательных учреждений Кировского района.

4.2 Функции оргкомитета:

-Оргкомитет осуществляет организацию, контроль и координацию проведения Конкурса.

-Определяет условия проведения Конкурса (порядок проведения, состав жюри, систему экспертных оценок, порядок награждения участников и призеров).

Оргкомитет при необходимости предоставляет дополнительное техническое оборудование (микрофоны, прожекторы и т.д.)

-Оргкомитет конкурса оставляет за собой право вносить изменения или дополнения в настоящее положение.

5. Номинации Конкурса

Участниками конкурса могут быть как сольные исполнители, так и дуэты, трио, ансамбли в количестве до 8 человек. Время выступления не более 4-5 минут.

Номинация 1. «Эстрадная песня»

Номинация 2. «Народная песня»

Номинация 3. «Песня из советских мультфильмов и детских кинофильмов»

Конкурс проводится по возрастным категориям:

1 группа (младший и средний дошкольный возраст)- 3 – 5 лет

2 группа (старший дошкольный возраст) 5-7лет.

6. Сроки и порядок проведения Конкурса

I Тур конкурса (отборочный) проводится на базе дошкольного образовательного учреждения с 22 по 26 февраля 2021 г.

II Тур конкурса (районный) проводится на базе ГБДОУ 54 Кировского района СПб в период с 11 по 24 марта 2021г. по утвержденному оргкомитетом графиком в соответствии с количеством поданных заявок.

Гала-концерт всех участников конкурса и церемония награждения проводится в период до 31 марта 2021г.

7. Порядок предоставления заявок на Конкурс

7.1 Прием заявок, оформленных по форме (приложение1) осуществляется в период с 01 по 10 марта 2021г. на базе ГБДОУ детский сад № 54 пр-кт.Маршала Жукова, д.34, корп.2, лит.А ответственному лицу за конкурс Мирзаевой Луизе Абдумаджитовне, Контактный телефон: 8 9045540295 или на адрес электронной почты: dou54@kirov.spb.ru .

8.Требования к выступлениям:

8.1 Выступление проходит при участии концертмейстера или под фонограмму. На конкурс должны быть предоставлены USB-флеш-накопитель или CD диск с качественной записью фонограмм

8.2 Требования к фонограмме:

-фонограммы должны быть записаны на съемном диске (флэш-карте) с высоким качеством звучания;

-на съемном диске (флэш-карте) необходимо указать название произведения, авторов

музыки и текста, фамилию и имя исполнителя или названия ансамбля, а также продолжительность звучания данного произведения;

-фонограмму необходимо установить на начало записи;

-разрешено пользоваться собственными радиомикрофонами или головными гарнитурами.

8.3 Тематика выбора песенного репертуара не ограничена.

8.4 Костюмное оформление номера приветствуется.

8.5. Участникам Конкурса перед выступлением предоставляется акустическая репетиция.

8.6 От каждого ДОУ может быть представлен по 1 номеру в каждой номинации.

9. Права, обязанности и ответственность участников Конкурса

9.1. Права участников:

-Получение информации об условиях и порядке и сроках проведения Конкурса.

-Получение разъяснений пунктов настоящего Положения.

9.2. Обязанности Участников:

-Соблюдение правил и процедур, предусмотренных настоящим Положением.

10. Критерии оценки выступлений:

-техника исполнения (музыкальность, эмоциональное наполнение произведения, выразительность)

-чистота интонирования, культура звука, умение петь в дуэте, ансамбле

-согласованность голоса и сопровождения

-соответствие репертуара возрасту и индивидуальным возможностям исполнителя

-артистичность, сценический костюм, культура выступления

11. Подведение итогов и награждение победителей Конкурса

11.1 Конкурсное жюри оценивает представленные на Конкурс выступления по 5-ти балльной шкале. Свои решения члены экспертной комиссии основывают исключительно на результатах индивидуального независимого голосования.

11.2 Конкурсное жюри заполняет экспертный лист после каждого выступления участников.

11.3 Призовые места распределяются по общему количеству набранных баллов в каждой номинации и каждой возрастной категории отдельно. По сумме баллов Конкурса количество победителей составляет не более 30% от количества участников. Если финалисты Конкурса получили равное количество баллов, право решающего голоса имеет председатель конкурсной комиссии.

В каждой номинации и возрастной категории определяется победитель, лауреат, дипломант (1,2,3 степени). Победители и призёры Конкурса награждаются дипломами, участники Конкурса – сертификатами.

11.4 Жюри Конкурса имеет право наградить отдельных исполнителей или коллективы дополнительными поощрительными призами.

11.5 Информация об итогах Конкурса производится посредством размещения в сети Интернет на сайте информационно методического центра Кировского района в течение недели после Гала-концерта.

11.6 Решение жюри окончательное и пересмотру не подлежит.

Приложение 1

ЗАЯВКА
на участие в конкурсе «До-ми-соль-ка»
по эстетическому развитию воспитанников
дошкольных образовательных учреждений Кировского района Санкт-Петербурга.

Информация об участнике Конкурса	
ФИ полностью, если ансамбль-название ансамбля с указанием количества участников	
возраст	
номинация	
возрастная категория	
название песни, авторы	
длительность выступления	
необходимое дополнительное оборудования	
Информация об учреждении	
наименование ДОУ	
ФИО, должность педагога, подготовившего выступление	
контактный телефон, адрес электронной почты	

МП

Подпись руководителя ДОУ _____ ФИО

Подпись лица, подготовившего заявку _____ ФИО

ПОЛОЖЕНИЕ О ПРОВЕДЕНИИ РАЙОННЫХ МАЛЫХ ОЛИМПИЙСКИХ ИГР ДЛЯ ДЕТЕЙ СТАРШЕГО ДОШКОЛЬНОГО ВОЗРАСТА

1. Общие положения

1.1 Районные Малые олимпийские игры представляют собой конкурс среди детей подготовительных групп дошкольных образовательных учреждений Кировского района Санкт-Петербурга.

1.2 Организаторами проведения Игр являются Государственное бюджетное учреждение дополнительного профессионального педагогического образования центр повышения квалификации специалистов «Информационно - методический центр» Кировского района Санкт-Петербурга, творческая группа инструкторов по физической культуре Кировского района Санкт-Петербурга.

2. Цель и задачи

2.1 Целью проведения Игр является пропаганда, поддержка и популяризация здорового образа жизни среди дошкольников ДОУ и формирование у них интереса к занятиям физической культурой и спортом.

2.2 Задачи проведения Игр:

- Развивать физкультурно-оздоровительную и спортивную работу в дошкольных образовательных учреждениях;
- Способствовать сотрудничеству ДОУ и семьи в вопросах физического развития и сохранения здоровья дошкольников;
- Обогащать двигательный опыт дошкольников;
- Способствовать развитию Олимпийского движения.

3. Организация Игр

3.1 Общее руководство проведением Игр осуществляет ИМЦ Кировского района Санкт-Петербурга

3.2 Непосредственное проведение Игр осуществляют инструкторы по физической культуре ГБДОУ 33 Кировского района Санкт-Петербурга.

3.3 Оргкомитет формируется из представителей ИМЦ, педагогических работников ДОУ 33 Кировского района Санкт-Петербурга.

3.4 Состав жюри формируется из инструкторов по физической культуре ДОУ Кировского района Санкт-Петербурга и может включать учителей физической культуры ОУ Кировского района Санкт-Петербурга.

3.5 Игры проводятся в конце учебного года по графику, утвержденному оргкомитетом.

4. Участники Игр

4.1 В Играх принимают участие воспитанники дошкольных учреждений Кировского района Санкт-Петербурга. От одного ДОУ может принять участие одна команда, состоящая из 3-х мальчиков и 3-х девочек подготовительных групп одного дошкольного учреждения, имеющие допуск врача дошкольного учреждения.

4.2 Для участия в Играх ДОУ подают в оргкомитет в электронном виде предварительные заявки, заполненные по форме (Приложение 1).

5. Дата и место проведения

5.1 Малые олимпийские игры проводятся с 17-28 мая 2021г. на базе ГБДОУ детского сада № 33 Кировского района Санкт-Петербурга (Дачный проспект, д.3, кор.3) и ГБОУ СОШ № 585 Кировского района Санкт-Петербурга (Дачный проспект, д.3, кор.2).

6. Программа Игр

6.1 Программа Игр включает следующие испытания:

- Бег 30 м с высокого старта;
- Прыжок в длину с места;

- Метание вдаль одной рукой с места (мешочек 200гр);
- Метание в цель (в виде аттракциона, без фиксирования результата).

6.2 Все испытания проводятся согласно правилам их проведения (Приложение 2).

7. Проведение Игр

7.1 В день проведения Игр ДООУ представляют в оргкомитет в бумажном виде заявки, заверенные врачом и заведующим ДООУ.

7.2 Команду воспитанников сопровождает инструктор по физической культуре ДООУ и родители детей.

7.3 Все команды должны иметь спортивную форму, эмблему, девиз.

7.4 Все испытания проводятся с использованием инвентаря, предоставленного ДООУ-участниками. Инвентарь должен быть доставлен на базу проведения Малых олимпийских игр не позднее, чем за один день до начала.

7.5 Испытания участники Игр проходят по подгруппам (мальчики и девочки).

7.6 Результаты испытаний определяются по 2 видам первенства:

- Личное первенство - по каждой дисциплине определяются победитель, лауреат и дипломант среди девочек и мальчиков.
- Командное первенство – место команды в общем зачете, которое определяется по сумме мест, занятых командой во всех конкурсных заданиях (место команды в каждом конкурсном испытании определяется по сумме результатов, показанных каждым членом команды).

8. Порядок подведения итогов и определения победителей Игр

8.1. Результаты всех испытаний фиксируются членами жюри в таблицах.

8.2. Личное первенство.

По результатам каждого испытания определяются победитель и призеры среди девочек и мальчиков.

- Бег 30 м – место определяется по наименьшему значению времени;
- Прыжок в длину с места – место определяется по наибольшему значению длины прыжка;
- Метание вдаль – место определяется по наибольшему расстоянию от линии старта до точки приземления мешочка.

Победители и призеры в личном первенстве награждаются грамотами победителя (1 место), лауреата (2 место), дипломанта (3 место).

8.3. Командное первенство.

Место команды в каждом испытании определяется по сумме результатов, показанному командой. Место команды в общем зачете определяется по сумме мест, занятых командой во всех испытаниях. При одинаковой сумме мест у двух и более команд лучшее место определяется по наибольшему количеству 1 мест, занятых в испытаниях. Если не представляется возможным определить лучшее место, то команды, оспаривающие место, принимают участие в дополнительной эстафете (Приложение 3).

По результатам соревнований команда, занявшая первое место награждается грамотой– Победителя. Остальные команды получают сертификат участника.

Заявка на участие в районных Малых олимпийских играх

от _____
сокращенное название ДООУ (по Уставу)

Название команды _____

№ п/п	Фамилия, имя участника	Год рождения	Виза врача (дата, подпись)

Всего допущено ____ человек

	Заведующий ГБДОУ № ____	_____	_____
		подпись	Фамилия И.О.
М.П.	Инструктор по физической культуре	_____	_____
		подпись	Фамилия И.О.

Бег 30 метров.

Бег проводится по двум дорожкам (ширина каждой не менее 1м).

Обозначают линию старта и через 30 м линию финиша. За линией финиша на расстоянии 5-6 м ставят яркий флажок или другой ориентир.

Участникам дается задание пробежать всю дистанцию, не замедляя движения, с максимально возможной скоростью. Бег на 30 м выполняется с высокого старта.

Участники стартуют по два человека. Судья с секундомером становится сбоку на линии финиша, его помощник с флажком – у стартовой линии. По команде помощника «На старт!» участники подходят к черте и встают лицом по направлению бега, отставив одну ногу назад. По команде «Внимание!» помощник поднимает флажок вверх, участники при этом слегка сгибают обе ноги и наклоняют туловище чуть вперед. По команде «Марш!» помощник резко опускает флажок вниз, а судья включает секундомер. Участники бегут в полную силу до ориентира.

Секундомер выключается в момент пересечения груди участников линии финиша.

Точность измерения – до 0,1 сек.

Участникам дается 1 попытка.

Прыжок в длину с места.

Выполняется в соответствующем секторе для прыжков. Место отталкивания должно обеспечивать хорошее сцепление с обувью.

Участник принимает исходное положение: ноги на ширине плеч, ступни параллельно, носки ног перед линией измерения. Одновременным толчком двух ног выполняется прыжок вперед на максимально возможное расстояние. Мах руками разрешен.

Измерения производятся по перпендикулярной прямой от линии измерения до ближайшего следа, оставленного любой частью тела участника.

Участнику предоставляется две попытки. В зачет идет лучший результат (результат записывается в сантиметрах).

Метание вдаль мешочка 200 грамм.

Выполняется в соответствующем секторе для метания вдаль.

Метание выполняется одной рукой способом из-за спины через плечо с предварительным замахом. Выполнять бросок можно только после команды судьи.

Измерения производятся по перпендикулярной прямой от линии измерения до ближайшего места приземления мешочка.

Участнику предоставляется две попытки. В зачет идет лучший результат (результат записывается в метрах).

Метание в цель.

Выполняется в соответствующем секторе для метания в цель.

Мишень располагается на высоте 1,5 м и на расстоянии от линии старта – 4 м, в центре мишени – круг (диаметр 20 см).

Метание в цель выполняется одной рукой способом из-за спины через плечо с предварительным замахом. Выполнять бросок в цель можно только после команды судьи.

Участнику предоставляется три попытки, в зачет идет количество попаданий в центр мишени.

Результат не засчитывается: при заступе за линию старта или касании её, при броске без разрешения судьи. В данных случаях участнику записывают результат – 0 попаданий.

Приложение 3

«Дополнительная эстафета».

Команда строится за линией старта в колонну по одному. У первого участника в руках эстафетная палочка. Впереди на расстоянии 8 м, на линии ограничителя стоит фишка.

По сигналу первый участник бежит до линии ограничителя, обегает фишку, бежит к своей команде и отдает эстафетную палочку следующему участнику. Эстафета заканчивается, когда последний участник пересекает линию старт-финиш.

Победитель определяется по наименьшему времени.

Команда, в которой участники нарушают условия конкурсного задания, получает место после всех команд, выполнивших задание правильно.

ПОЛОЖЕНИЕ О РАЙОННОМ ХОРЕОГРАФИЧЕСКОМ КОНКУРСЕ «ДЕНЬ ТАНЦА» ДЛЯ ДЕТЕЙ СТАРШЕГО ДОШКОЛЬНОГО ВОЗРАСТА ДОШКОЛЬНЫХ ОБРАЗОВАТЕЛЬНЫХ УЧРЕЖДЕНИЙ КИРОВСКОГО РАЙОНА САНКТ-ПЕТЕРБУРГА

1. Общие положения

1.1 Настоящее положение о проведении районного хореографического конкурса «День танца» для детей старшего дошкольного возраста дошкольных образовательных учреждений Кировского района Санкт-Петербурга (далее - Конкурс) определяет порядок организации и проведения конкурса, порядок участия в конкурсе и порядок определения победителей.

1.2 Организаторами Конкурса являются Государственное бюджетное учреждение дополнительного профессионального педагогического образования центр повышения квалификации специалистов «Информационно - методический Центр» Кировского района и Государственное бюджетное дошкольное образовательное учреждение детский сад № 24 общеразвивающего вида с приоритетным осуществлением деятельности по познавательно-речевому и художественно-эстетическому развитию детей Кировского района Санкт-Петербурга.

1.3 Руководство Конкурсом осуществляется оргкомитетом Конкурса.

2. Цель и задачи Конкурса

2.1 Целью проведения конкурса является пропаганда, поддержка и популяризация хореографического творчества детей среди воспитанников ДООУ.

Задачи конкурса:

- выявление ярких, творческих коллективов среди воспитанников дошкольных образовательных учреждений и формирование эстетического вкуса у исполнителей и зрителей;
- оказание методической и консультативной помощи педагогам в области хореографии;
- обмен педагогическим опытом.

3. Сроки проведения Конкурса

Конкурс проводится с 09 по 30 ноября 2020 г. на базе ГБДОУ № 24 Кировского района Санкт-Петербурга (Бульвар Новаторов, 74).

4. Участники Конкурса

4.1 В Конкурсе принимают участие воспитанники дошкольных образовательных учреждений Кировского района Санкт-Петербурга старшего дошкольного возраста от 5 до 7 лет.

4.2 Каждое учреждение может подать только одну заявку в каждой номинации.

4.3 Номинации Конкурса

- «Русский народный танец»
- «Эстрадный танец»
- «Танцы народов мира»
- «Патриотический танец»
- «Эксперимент»
- «Танцуют все» (номинация для воспитанников с ОВЗ). Может быть представлен танец из любой номинации.

5. Требования к творческим выступлениям

5.1 Время выступления – не более 5 минут

5.2 Исполняемый номер должен соответствовать возрасту исполнителей.

5.3 Выбор репертуара – свободный.

5.4 Представляемый номер не должен нуждаться в специальных декорациях.

5.5 Номер может иметь музыкальное сопровождение (фонограмма предоставляется организаторам на флэш-носителе в общепринятых форматах – mp3)*.

*При наличии музыкального сопровождения необходимо предварительное прослушивание фонограммы на конкурсной площадке ГБДОУ № 24 Кировского района Санкт-Петербурга.

6. Условия и порядок участия

6.1 Подача электронной заявки с музыкальным треком в период с 09 по 13 ноября 2020 г. по адресу: dou24@kirov.spb.ru в соответствии с формой, указанной в приложении 1.

Оргкомитет обрабатывает и подтверждает заявку в течение 2-х дней на электронный адрес, указанный в заявке.

Оргкомитет оставляет за собой право прекратить прием заявок до объявленного срока, если количество участников превысит технические и организационные возможности конкурса.

6.2 Предоставление пакета документов:

- заявка на участие в конкурсе с печатью руководителя учреждения;
- разрешение родителей;
- допуск врача.

6.3 Оргкомитет конкурса вправе использовать материалы заявок в информационно-аналитических материалах конкурса.

6.4 Очное выступление проводится с 23 по 27 ноября 2020 г. График выступления определяется после обработки всех заявок.

6.5 При несоблюдении условий Конкурса коллективы могут быть не допущены к участию в Конкурсе.

6.6 Музыкальные треки необходимо направить на электронный адрес dou24@kirov.spb.ru вместе с заявкой для своевременного формирования музыкального сопровождения Конкурса (треки необходимо подписать по форме: «ДОУ № / номинация / название танца»).

7. Состав жюри и определение победителей

7.1 Состав жюри, во главе с председателем, формируется и утверждается оргкомитетом конкурса.

7.2 Представители коллективов участников и постановщики номеров в состав жюри не входят.

7.3 Подведение итогов Конкурса проходит на заседании Жюри. В каждой номинации Конкурса определяются победитель, лауреат, дипломант путем суммирования оценочных баллов.

7.4 В случае подачи менее 5 заявок на одну из номинаций конкурса, победители и призёры определяются по общему рейтингу полученных результатов Конкурса.

7.5 В случае подачи менее 5 заявок на номинацию «Танцуют все» (для воспитанников с ОВЗ) - номинация с конкурса снимается.

7.6 По усмотрению жюри отдельные участники Конкурса могут быть отмечены специальными поощрительными дипломами.

7.7 Жюри оставляет за собой право присуждать не все места.

7.8 Результаты конкурса являются конфиденциальной информацией и не подлежат разглашению и обсуждению. Решение жюри окончательные и обжалованию не подлежит.

8. Награждение участников и победителей

8.1 По итогам конкурса в каждой номинации определяется «Победитель», а также присуждаются звания «Лауреатов I, II, III – степени» и звания «Дипломантов I, II, III – степени».

8.2 Коллективы, не набравшие необходимое количество баллов, получают сертификат «Участника».

8.3 Оглашение итогов Конкурса и награждение состоится на официальной церемонии награждения.

8.4 Дата и место проведения официальной церемонии награждения сообщаются дополнительно.

**Заявка на участие в районном хореографическом конкурсе «День танца»
для детей старшего дошкольного возраста дошкольных образовательных учреждений
Кировского района Санкт-Петербурга**

Образовательное учреждение	
Название коллектива	
Ф.И.О. руководителя ДОО (полностью), контактный телефон	
Возраст участников	
Номинация, в которой выступает коллектив	
Название номера	
Постановщик танца (Ф.И.О – полностью), контактный телефон, авторство (если есть)	
Количество участников	
Ф.И.О. исполнителей сольных партий (если есть)	
Хронометраж	
Адрес электронной почты	

Специалист, подготовивший заявку _____

Экспертный лист оценки

номинация

название номера, № ДООУ

ФИО эксперта

Критерии оценки	Максимальное количество баллов 0-5 баллов
оригинальность замысла <ul style="list-style-type: none"> • драматургия постановки • исполнительское мастерство • соответствие репертуара и сценического образа возрастным особенностям участников • оригинальность музыкального сопровождения и сценического костюма • артистизм • раскрытие художественного образа • композиционное решение • индивидуальность • зрелищность • дополнительный балл (указать за что) 	

ИТОГО

Подпись эксперта _____

ПОЛОЖЕНИЕ О ПРОВЕДЕНИИ КОНКУРСА ЮНЫХ ЧТЕЦОВ «РАЗУКРАСИМ МИР СТИХАМИ» СРЕДИ ДОШКОЛЬНИКОВ КИРОВСКОГО РАЙОНА САНКТ-ПЕТЕРБУРГА (в рамках городского конкурса)

1. Общие положения

1.1. Конкурс юных чтецов «Разукрасим мир стихами» среди дошкольников Кировского района Санкт-Петербурга (далее – конкурс) проводится в рамках городского конкурса чтецов среди дошкольников «Разукрасим мир стихами».

1.2. Конкурс проводится как соревновательное мероприятие по выразительному чтению стихотворений современных детских петербургских поэтов среди воспитанников ГБДОУ Кировского района Санкт-Петербурга.

1.3. Организатором конкурса в Кировском районе Санкт-Петербурга является ИМЦ Кировского района Санкт-Петербурга.

1.4. Целью конкурса является популяризация творчества современных детских поэтов.

1.5. Задачи конкурса:

- повышение интереса детей к чтению;
- расширение читательского кругозора детей;
- возродить традиции семейного чтения;
- повысить общественный интерес к библиотекам;
- поддержать талантливых детей.

2. Оргкомитет конкурса

2.1. Оргкомитет конкурса определяет концептуальные подходы к проведению конкурса, разрабатывает Положение о конкурсе, осуществляет координацию проведения всех мероприятий конкурса, формирует состав жюри районного этапа конкурса в целях получения объективной оценки выступлений участников; организует информационную поддержку конкурса, формирует список победителей конкурса по результатам, представленным жюри.

2.2. Оргкомитет дошкольного этапа формируется в дошкольных образовательных организациях самостоятельно.

2.3. В состав оргкомитета районного этапа и жюри конкурса входят представители ИМЦ, сотрудники библиотек, сотрудники ГБДОУ Кировского района Санкт-Петербурга, кураторы от Союза писателей России.

3. Участники конкурса

3.1. В конкурсе могут принять участие воспитанники ГБДОУ Кировского района Санкт-Петербурга 4-7 лет.

3.2. Участие ребенка в конкурсе осуществляется через его законного представителя (родителя, опекуна) или через руководителя ГБДОУ.

3.3. Участие в конкурсе предполагает автоматическое согласие его законного представителя на фото - и видеосъемку и размещение этих материалов в сети Интернет и СМИ.

4. Номинации конкурса

Конкурс проводится по возрастным номинациям:

- 4-5 лет;
- 5-6 лет;
- 6-7 лет.

5. Порядок и сроки проведения конкурса

5.1. Конкурс проводится в три этапа:

- дошкольный этап;

- районный этап;
 - городской этап (на базе СПб ГБУК «Центральная городская детская библиотека им. А.С. Пушкина»).
- 5.2. Дошкольный этап конкурса организуется среди воспитанников ГБДОУ внутри образовательной организации. Количество участников не ограничено.
- 5.3. На районный этап конкурса направляются победители дошкольного этапа (не более 4 человек от одного дошкольного образовательного учреждения) по предварительным заявкам.
- 5.4. Для участия в районном этапе конкурса от ДОУ на электронный адрес методиста ИМЦ Цыркиной Л.Ф. larisa19c@yandex.ru, подается заявка, составленная по форме (Приложение 1). Заявки на конкурс, оформленные с нарушением требований или сроков представления, к участию в конкурсе не допускаются.
- 5.5. Выбранное участником конкурса стихотворение должно относиться к творчеству современных детских петербургских поэтов:
- | | |
|------------------------|------------------------|
| 1. Николай Бутенко | 12. Олег Сердобольский |
| 2. Николай Голь | 13. Сергей Смольянинов |
| 3. Глеб Горбовский | 14. Елена Суланга |
| 4. Лаэрт Добровольский | 15. Марина Тахистова |
| 5. Елена Евсеева | 16. Людмила Фадеева |
| 6. Леонид Захаров | 17. Наталия Хрущёва |
| 7. Вячеслав Лейкин | 18. Олег Чупров |
| 8. Сергей Махотин | 19. Игорь Шевчук |
| 9. Николай Михин | 20. Алексей Шевченко |
| 10. Гурия Османова | 21. Валерий Щумилин |
| 11. Николай Рачков | 22. Михаил Яснов. |
- 5.6. Конкурс проводится на русском языке.
- 5.7. Каждый участник имеет возможность в рамках конкурса выступить с одним произведением в соответствующей возрасту номинации.
- 5.8. Решение оргкомитета оформляется сводным протоколом (Приложение 3).
- 5.9. Победители районного этапа (не более 4 человек от района) направляются для участия в городском этапе конкурса. От Кировского района Санкт-Петербурга подается заявка, заверенная директором ИМЦ (ответственного организатора районного этапа конкурса), на электронный адрес союза писателей России guri68@rambler.ru. Контактный телефон: 8-904-614-33-95.

6. Критерии оценки выступлений

- 6.1. Оценка выступлений проводится жюри Конкурса по пятибалльной системе на основе следующих критериев:
- знание текста;
 - осмысленность исполнения (тон, настроение);
 - выразительность, эмоциональность (интонация, логические паузы, ударение);
 - артистизм (жесты, мимика).
- 6.2. Сумма баллов по всем критериям составляет окончательную оценку каждого выступления (Приложение 2).

7. Подведение итогов конкурса

- 7.1. По итогам дошкольного и районного этапов конкурса определяются победители (1 место) и призеры (2 и 3 места) в каждой номинации. Первое место предоставляется участнику, набравшему максимальное количество баллов. Второе место предоставляется участнику, набравшему максимальное количество баллов после первого места, третье место – участнику, набравшему максимальное количество баллов после второго места.

7.2. В случае, если участники по результатам определения победителей конкурса в какой-либо номинации набирают одинаковое количество баллов, то организатор оставляет за собой право наградить всех участников, набравших одинаковую сумму баллов.

7.3. Победители и призеры награждаются дипломами.

Приложение 1

**Заявка на участие в районном этапегородского конкурса чтецов среди дошкольников
«Разукрасим мир стихами»**

ДОУ ____ представляет на районный этап II городского конкурса чтецов среди дошкольников «Разукрасим мир стихами» следующих участников – победителей дошкольного этапа:

№ п/п	Номинация	ФИО участника	Название произведения, его автор	ФИО педагога
1				
2				
3				

Представляя заявку, участники конкурса дают согласие на использование данных об их участниках для формирования заявки на городской конкурс и формирования сведений о результатах конкурса, которые могут быть переданы в городскую конкурсную комиссию и размещены на сайте ИМЦ Кировского района Санкт-Петербурга.

Руководитель ДОУ _____ (_____)
М.П.

Приложение 2

Оценочный лист

1. _____ члена жюри районного этапа II Санкт-Петербургского (городского) конкурса чтецов «Разукрасим мир стихами» в номинации _____

№ п/п	Ф.И. участника конкурса	Критерии оценки выступления				Итоговая оценка
		Знание текста	Осмысленность исполнения	Выразительность	Артистизм	
		0-5	0-5	0-5	0-5	0-20

« ____ » _____ 20__ г. _____ (Подпись)

Сводный протокол Кировский район
 членов жюри районного этапа II Санкт-Петербургского (городского) конкурса чтецов
 «Разукрасим мир стихами» в номинации _____

№	Ф.И. участника конкурса	Оценка членов жюри							Итоговая оценка
		1	2	3	4	5	6	7	

« _____ » _____ 20__ г.

Подпись

ПОЛОЖЕНИЕ О СОРЕВНОВАНИЯХ ДЛЯ ДЕТЕЙ ПОДГОТОВИТЕЛЬНЫХ ГРУПП ДОШКОЛЬНЫХ ОБРАЗОВАТЕЛЬНЫХ УЧРЕЖДЕНИЙ КИРОВСКОГО РАЙОНА САНКТ-ПЕТЕРБУРГА

1. Общие положения:

1.1 Соревнования «Первые старты» проводится для детей подготовительных групп дошкольных образовательных учреждений Кировского района Санкт-Петербурга и является формой конкурса среди дошкольников.

1.2 Настоящее положение определяет порядок организации и проведения соревнований «Первые старты» (далее – соревнования, конкурс).

1.3 Организаторами конкурса являются Государственное бюджетное учреждение дополнительного профессионального педагогического образования центр повышения квалификации специалистов «Информационно - методический центр» Кировского района Санкт-Петербурга и Методическое объединение инструкторов по физической культуре Кировского района Санкт-Петербурга.

1.4 Руководство соревнованиями осуществляет оргкомитет.

2. Цель и задачи

2.1 Целью проведения соревнований является пропаганда, поддержка и популяризация здорового образа жизни среди дошкольников ДОУ и формирование у них интереса к занятиям физической культурой и спорту.

2.2 Задачи соревнований:

- развитие физкультурно-оздоровительной и спортивной работы в дошкольных образовательных учреждениях Кировского района Санкт-Петербурга;
- формирование у детей уверенности в себе, доброго отношения друг к другу, умения сочетать свои действия с действиями других игроков команды, воспитывать выносливость;
- выявление среди воспитанников дошкольных образовательных учреждений спортивно подготовленных и развитых детей;
- оказание методической и консультативной помощи педагогам в области физкультурно-оздоровительной работы;
- формирование положительного отношения детей и родителей к занятиям физической культурой и спортом
- обмен педагогическим опытом.

3. Организация проведения соревнований

3.1 Общее руководство осуществляется ИМЦ Кировского района Санкт-Петербурга.

3.2 Непосредственно проведение соревнований осуществляется представителями МО инструкторов по физической культуре Кировского района Санкт-Петербурга

3.3 Оргкомитет формируется из представителей ИМЦ и МО инструкторов по физической культуре.

3.4 Состав жюри формируется из инструкторов по физической культуре ДОУ Кировского района Санкт-Петербурга в количестве 5 человек.

4. Дата и место проведения

4.1 Соревнования проводятся 01 апреля 2021 года на базе ГБДОУ детского сада № 33 Кировского района Санкт-Петербурга, по адресу: пр. Стачек, д. 192, кор. 2. Прибытие участников в 9.30. Начало соревнований в 10.00.

5. Участники соревнований

5.1 В соревнованиях принимают участие от 4 до 8 команд дошкольных учреждений Кировского района Санкт-Петербурга (по одной команде от ДОУ).

5.2 В состав команды входят 3 мальчика и 3 девочки из подготовительных групп одного дошкольного учреждения, имеющие допуск врача дошкольного учреждения.

6.Порядок проведения соревнований

6.1 Предварительные заявки на участие в соревнованиях принимаются по форме (Приложение 1) в электронном виде. В день соревнований заявки, заверенные врачом и заведующим ДООУ, подаются в бумажном виде.

6.2 Все команды должны иметь спортивную форму, эмблему, девиз.

6.3 Команду сопровождает инструктор по физической культуре ДООУ и один сотрудник ДООУ или родитель. Сопровождающим запрещено помогать детям во время спортивных испытаний.

6.4 Все испытания проводятся с использованием инвентаря, предоставленного ДООУ Кировского района Санкт-Петербурга (перечень инвентаря - Приложение 2).

6.5 Соревнования проводятся в форме игры по станциям, где участники выполняют задания (описание представлено в Приложении 3).

6.6 Жеребьевка проводится перед началом соревнований, после регистрации участников. В жеребьевке принимают участие по одному представителю от каждой команды - инструктор по физической культуре или (в случае отсутствия) лицо, его заменяющее.

6.7 Каждому номеру присвоен определенный маршрут прохождения Станций. На каждую Станцию одновременно приходит не более 2-х команд. Первой задание выполняет команда с наименьшим номером.

6. Программа соревнований включает:

- Парад участников.
- Представление команд (не более 1 мин).
- Разминка участников (проводит инструктор по физической культуре Кировского района Санкт-Петербурга).
- Прохождение 2-х Станций (согласно маршрутам).
- Показательные выступления воспитанников, педагогов ДООУ или учеников школы.
- Прохождение следующих 2-х Станций (согласно маршрутам).
- Игра или показательные выступления воспитанников, педагогов ДООУ, или учеников школы.
- Подведение итогов. Награждение.

7.Порядок подведения итогов и определения победителей конкурса

7.1 Результаты всех испытаний и места команд фиксируются членами жюри и заносятся в ведомость.

7.2 Место команды в общем зачете определяется по сумме мест, занятых командой во всех конкурсных заданиях.

7.3 При одинаковой сумме мест у двух и более команд лучшее место определяется по наибольшему количеству 1,2 и т.д. мест, занятых в конкурсных заданиях. Если не представляется возможным определить лучшее место (при определении команд, занявших 1, 2 или 3 места), то эти команды выполняют дополнительное задание (Приложение 3).

7.4 По результатам соревнований команды, занявшие первое, второе и третье место награждаются Дипломами: 1-е место – Победителя, 2-е место – Лауреата, 3-е место – Дипломанта. Остальные команды получают сертификаты участников.

**Заявка
на участие в районных соревнованиях для детей подготовительных групп дошкольных образовательных учреждений Кировского района Санкт-Петербурга «Первые старты»**

от _____
(сокращенное название ДООУ по Уставу)

Название команды _____

№ п/п	Фамилия, имя	Год рождения	Виза врача (дата, подпись)
1			
2			
3			
4			
5			
6			

Всего допущено ___ человек

М.П. _____

Заведующий ГБДОУ № ____

подпись _____

Фамилия И.О.

Инструктор по физической культуре _____

подпись _____

Фамилия И.О.

- Малый мягкий мяч (мякиш) - 1 шт.
- Фишки- 4 шт.
- Резиновый мяч (d - 20см.) - 1 шт.
- Кольцо (d - 20 см.) - 1 шт.
- Большой обруч (d - 98см.) - 1 шт.
- Малый обруч (d - 60см.) - 1 шт.
- Пирамида (h - 50см.) - 4 шт.
- Кегли - 6 шт.
- Ограничители - 1 шт.

«Дружная команда». Команда строится за линией старта в колонну по одному. У первого участника в руке малый мягкий мяч. Впереди, через каждые 2 м от линии старта стоят 4 фишки, последняя находится на линии ограничителя. По сигналу первый участник бежит вперед, обегая фишки змейкой, обегает ограничитель, по прямой возвращается к своей команде и передает мячиш следующему участнику. Эстафета заканчивается, когда последний участник команды с мячишем в руках пересечет линию старт - финиш. Победитель определяется по наименьшему времени. Команда, в которой участники нарушают условия конкурсного задания, получает место после всех команд, выполнивших задание правильно.

«Весёлые кенгуру». Участники команды по очереди выполняют прыжок в длину с места. Техника прыжка: Участник принимает исходное положение: ноги на ширине плеч, ступни параллельно, носки ног перед линией измерения. Одновременным толчком двух ног выполняется прыжок вперед на максимально возможное расстояние. Мах руками разрешен. Каждый участник прыгает с линии старта. Точкой приземления считается точка касания пола пятками. Если участник команды во время приземления упал или сделал шаг назад, то точкой приземления считается точка касания пола любой частью тела, ближайшая к линии старта. Сумма длин всех прыжков является результатом команды. Заступ за линию старта или касание ее, выполнение отталкивания с предварительного подскока, отталкивание ногами разноименно считается нарушением правил. Прыжок нарушившего правила не засчитывается. Команда – победитель определяется по наибольшей сумме длин прыжков всех участников команды.

«Путаница». Команда строится за линией старта в колонну по одному. У первого участника в руках кольцо. Впереди, через 3 м, находится фишка № 1, далее, еще через 3 м, на линии ограничителя, находится фишка № 2. По сигналу первый участник бежит до линии ограничителя, надевает кольцо на фишку № 2, бежит обратно, обегает фишку № 1, возвращается к фишке № 2, снимает кольцо, бежит к своей команде и отдает кольцо следующему участнику. Эстафета заканчивается, когда последний участник пересекает линию старт-финиш. Победитель определяется по наименьшему времени. Команда, в которой участники нарушают условия конкурсного задания, получает место после всех команд, выполнивших задание правильно.

«Меткие ребята». В 6 метрах от линии старта обозначается линия, на которой стоит кегля, далее, через 30 и 60 см, еще две линии, на которых стоят, соответственно, 2 и 3 кегли. Расстояние между кеглями, стоящими в одной линии, 30 см кегли стоят в шахматном порядке. Участники команды по очереди выполняют прокатывание резинового мяча (d—20 см), стараясь сбить кегли. Прокатывание выполняется двумя руками из положения стойка ноги врозь. Каждому участнику дается одна попытка. После каждого броска сбитые кегли ставятся на место. Результат команды определяется по количеству кеглей, сбитых всеми участниками. Заступ за линию старта или касание ее во время выполнения прокатывания, а также прокатывание с разбега считается нарушением правил. Нарушившему правила сбитые кегли не засчитываются.

«Дополнительная эстафета». Команда строится за линией старта в колонну по одному. У первого участника в руках кольцо. Впереди на расстоянии 8 м, на линии ограничителя стоит фишка. По сигналу первый участник бежит до линии ограничителя, обегает фишку, бежит к своей команде и отдает кольцо следующему участнику. Эстафета заканчивается, когда последний участник пересекает линию старт-финиш. Победитель определяется по наименьшему времени. Команда, в которой участники нарушают условия конкурсного задания, получает место после всех команд, выполнивших задание правильно.

РАЗДЕЛ 2. *Конкурсы Дворца детского (юношеского) творчества Кировского района Санкт-Петербурга*

ПОЛОЖЕНИЕ РАЙОННОГО КОНКУРСА «ТВОРЧЕСКАЯ СЕМЬЯ» В 2020-2021 УЧЕБНОМ ГОДУ

1. Общие положения

1.1 Настоящее Положение определяет условия, порядок организации и проведения районного конкурса «Творческая семья» (далее конкурс) для учащихся и членов их семей в системе дополнительного образования ОУ Кировского района.

1.2. Учредителем конкурса является отдел образования администрации Кировского района.

1.3. Общее руководство, организация и проведение конкурса осуществляет ГБУ ДОДДЮТ Кировского района, методический отдел.

2. Цель и задачи

2.1. *Цель:* укрепление семьи средствами совместного семейного творчества.

2.2. *Задачи:*

- выявление творческих семей района;
- пропаганда семейного творчества;
- создание условий для самореализации детей и взрослых в творчестве.

3. Участники конкурса

К участию в конкурсе приглашаются дети и взрослые, состоящие в родстве, занимающиеся в дополнительном образовании школ и во Дворце детского юношеского творчества Кировского района.

4. Порядок проведения конкурса

4.1. Прием заявок, оформленных по форме (Приложение 1), до 1 февраля 2021 на электронный адрес: kirov-odod@yandex.ru

4.2. Срок проведения конкурса – февраль 2021 года (о дате проведения будет сообщено дополнительно)

4.3. Конкурс проводится по номинациям:

– **Вокально-инструментальное семейное исполнительство**

Семья представляет одно вокальное, инструментальное или вокально-инструментальное произведение. Вокальное произведение исполняется на русском языке под фонограмму (-1) или под инструментальный аккомпанемент. При выступлении учитывается сценическое оформление песни (костюм, движения, аксессуары).

В инструментальном жанре допускаются использование любых музыкальных инструментов. Продолжительность концертного номера не более 3 минут.

– **Семейный танец.**

Семья представляет один танец в любом жанре (хореография, бальные танцы, современные танцы). Продолжительность танцевального номера не более 5 минут.

– **Инсценируем всей семьей. Художественное слово.**

Семья представляет одну инсценировку или чтение литературного произведения по ролям. Время выступления – до 5 минут.

При выступлении учитываются артистичность исполнения, грамотность и выразительность речи.

– **Презентация семейного творчества**

Семья представляет презентацию из 7-10 слайдов, отражающих:

- связь поколений в семейных творческих традициях, сохранение творческих семейных реликвий;

или

- совместное занятие в одном из видов творчества.

Презентация предоставляется на диске DVD-RV в твердом футляре. Оформление диска включает: фамилию семьи, название презентации, фото, год.

Пример оформления:

<p>Районный конкурс «Творческая семья» Семья Ивановых Презентация «Руки не для скуки» Фото семьи 2021 год</p>
--

Презентация сдается в оргкомитет вместе с заявкой до 1 февраля.

5. Подведение итогов

5.1. Для проведения конкурса формируется профессиональное независимое жюри из представителей образовательных учреждений Кировского района.

5.2. На основании результатов критериев оценки конкурса формируется рейтинг участников в каждой номинации. Победитель (1 место) лауреат II степени (2 место), лауреат III степени (3 место) становятся участниками, получившие наибольшее количество баллов в рейтинге. Участники, набравшие наименьшее количество баллов получают сертификат участника.

5.3. Педагогу, сопровождающему семью при подготовке к конкурсу, вручается благодарность.

Контакты: Дворец детского (юношеского) творчества Кировского района, методический отдел (246-04-58), координатор конкурса – методист Пархаль Анна Петровна - т. 8-906-259-49-66, электронный адрес: почта kirov-odod@yandex.ru.

**Заявка на участие
в районном конкурсе «Творческая семья»
в 2019-2020 учебном году**

Название ОУ	
Номинация	
Ф.И.О. возраст ребенка (полностью)	
Ф.И.О. (полностью) выступающих с ребенком (родство)	
Руководитель-Педагог Ф.И.О. (полностью)	
Программа (Название, автор)	
Контактный телефон	
Примечание	

Дата « _____ » _____ 20__ г.

Заведующий ОДОД _____ /подпись/ _____

Директор ОУ _____ /подпись/ _____
МП

ПОЛОЖЕНИЕ О РАЙОННОМ РОЖДЕСТВЕНСКОМ ХОРОВОМ ФЕСТИВАЛЕ-КОНКУРСЕ В 2020-2021 УЧЕБНОМ ГОДУ

1. Общие положения

- 1.1 Настоящее положение определяет условия, порядок и проведения районного Рождественского хорового фестиваля для учащихся в системе дополнительного образования детей ОУ Кировского района.
- 1.2. Учредителем фестиваля является отдел образования администрации Кировского района.
- 1.3. Общее руководство, организация и проведения фестиваля осуществляет методический отдел ГБУ ДО ДДЮТ Кировского района, районное методическое объединение «Музыкальная лаборатория».
- 1.4 Наличие профессионального жюри приравнивает Фестиваль к конкурсу (далее фестиваль-конкурс).

2. Цель и задачи фестиваля

2.1 *Цель:* развитие детского хорового творчества в творческих объединениях системы дополнительного образования Кировского района.

2.2 *Задачи:*

- популяризация детского хорового пения;
- обмен опытом профессиональных педагогических кадров;
- повышение исполнительского мастерства, расширение репертуара и активизация исполнительской деятельности хоровых коллективов.

3. Участники фестиваля

3.1.В фестивале-конкурсе могут принять участие детские хоровые коллективы системы дополнительного образования ОУ Кировского и района.

3.2 Фестиваль-конкурс проводится по возрастным категориям:

- младшие хоры (7-10 лет);
- средние хоры (11-13 лет);
- старшие хоры (14-17 лет).

Состав хора должен иметь не менее 80% одной возрастной категории участников.

4. Сроки и порядок проведения

4.1. Фестиваль-конкурс проводится в **декабре 2020 года** (информация о дате проведения будет отправлена по электронной почте в ОУ района).

Номинации фестиваля-конкурса:

- Академические коллективы
- Народные коллективы

4.2. Для участия в фестивале-конкурсе необходимо подать заявку (Приложение1) в срок до 1 декабря 2020 годана электронный адрес: kirov-odod@yandex.ru

4.3. Подведение итогов и награждение проводится в рамках «Круглого стола» для руководителей хоровых коллективов (о дате проведения будет сообщено дополнительно).

5. Условия участия в фестивале-конкурсе

5.1. В фестивале-конкурсе принимают участие детские хоровые коллективы системы дополнительного образования ОУ Кировского района.

5.2. Количество детей в хоре должно быть не менее 15 и не более 25 человек.

5.3. Требование к программе выступления:

- хор исполняет два произведения без микрофонов под инструментальный аккомпанемент или асарелла(использование фонограммы недопустимо);
- хор исполняет две песни на русском языке о рождестве, а также могут быть песни детской и зимней тематики;

- средние хоры должны включать в пение элементы двухголосия;
- старшие хоры должны включать в пение многоголосие.

В ходе фестиваля-конкурса для педагогов проводится нотная ярмарка по обмену репертуарного материала.

6. Подведение итогов

6.1. Для проведения фестиваля-конкурса создается жюри из числа квалифицированных специалистов ОУ района и города.

6.2. Оценка исполнения хоровых произведений проводится по следующим критериям (максимально 5 баллов):

- ансамблевое звучание;
- чистота интонирования;
- чистота исполнения в ансамбле;
- эмоциональное исполнение произведения;
- качество музыкального сопровождения;
- сценическая культура хорового коллектива.

6.3. На основании результатов оценки фестиваля-конкурса формируется рейтинг участников в каждой возрастной группе. Вручаются дипломы: победитель (1 место), лауреат 2 степени (2 место), лауреат 3 степени (3 место). Участники, набравшие меньшее количество баллов получают сертификат участника.

6.4. По результатам тайного голосования определяется песня-победитель Фестиваля-конкурса для совместного исполнения в следующем году сводным хором.

Контакты: Дворец детского (юношеского) творчества Кировского района, методический отдел т. 246-04-58, координатор фестиваля-конкурса – методист, руководитель учебно-методического объединения «Музыкальная лаборатория» Пархаль Анна Петровна т. 8-906-259-49-66, электронный адрес: kirov-odod@yandex.ru.

**Заявка на участие
в районном Рождественском хоровом фестивале-конкурсе
в 2020 - 2021 учебном году**

Район города Санкт-Петербурга		ОУ	Контактный телефон
Хоровой коллектив	(название)	Возраст детей (80%)	Количество человек
Программа	(с авторами)	Хронометраж	Текст первого куплета
Руководитель-Педагог дополнительного образования Ф.И.О.	(полностью ФИО и должность)	Концертмейстер Ф.И.О. (если есть)	Постановщик хореографии Ф.И.О. (если есть)

Дата « _____ » _____ 20__ г.
ОДОД _____ /подпись/ _____

Заведующий

Директор ОУ _____ /подпись/ _____
МП

ПОЛОЖЕНИЕ РАЙОННОГО ИСТОРИКО-КРАЕВЕДЧЕСКОГО КОНКУРСА ИССЛЕДОВАТЕЛЬСКИХ РАБОТ ШКОЛЬНИКОВ «ВОЙНА. БЛОКАДА. ЛЕНИНГРАД» В 2020/2021 УЧЕБНОМ ГОДУ

1. Общие положения

1.1 Учредитель районного историко-краеведческого конкурса исследовательских работ школьников «Война. Блокада. Ленинград» (далее конкурс) отдел образования администрации Кировского района.

1.2 Организатор районного конкурса: Государственное бюджетное учреждение дополнительного образования Дворец детского (юношеского) творчества Кировского района, отдел социально-педагогических программ и краеведения.

1.3 Районный конкурс является первым этапом городской историко-краеведческой конференции школьников «Война. Блокада. Ленинград», в рамках городской комплексной краеведческой программы гражданско-патриотической направленности «Наследники великого города».

2. Цели и задачи

2.1 Цель – вовлечь учащихся в активную познавательную, поисково-исследовательскую деятельность, связанную с историей нашего города в годы Великой Отечественной войны.

2.2 Задачи конкурса

- расширять знания учащихся об истории обороны и защиты нашего города в годы Великой Отечественной войны, блокады Ленинграда, вкладом ленинградцев в Великую Победу над фашизмом;
- приобщать учащихся к сбору и изучению материалов из истории военных событий;
- способствовать воспитанию у учащихся чувства гордости за страну и свой народ, уважению к ветеранам Великой Отечественной войны, солдатам и офицерам, участвовавшим в боевых действиях
- выявлять талантливых учащихся.

3. Участники конкурса

К участию в конкурсе приглашаются учащиеся 5-11 классов ОУ Кировского района. Для участия в конкурсе каждый несовершеннолетний участник должен предоставить согласие родителей (законных представителей) на обработку персональных данных (Приложение 1). Данное согласие вместе с заявкой (Приложение 2) на участие в конкурсе принимаются в отсканированном виде на электронный адрес: kraeved-ddut@mail.ru.

4. Сроки проведения конкурса

4.1 Конкурс проводится **4 декабря 2020 года** в 15.30 по адресу: ГБУ ДО ДДЮТ Кировского района, Ленинский пр., д.133, к.4

4.2 Прием заявок (Приложение 2) на участие в конкурсе принимаются **до 30 ноября 2020 года** на электронный адрес: kraeved-ddut@mail.ru

4.3 Вместе с заявками принимаются тексты исследовательских работ, которые должны соответствовать критериям данного положения. При отсутствии или при несоответствии текста работы критериям исследовательской работы (или низким баллах рецензии), участники могут быть не допущены к участию в конкурсе.

4.4 Организатор районного конкурса проводит семинар-консультацию для руководителей участников конкурса по подготовке к районному конкурсу «Актуальные вопросы в подготовке к районному историко-краеведческому конкурсу исследовательских работ школьников «Война. Блокада. Ленинград»». Информация о дате проведения консультации будет дополнительно размещена на сайте учреждения в разделе Конкурсы, а также отправлена по электронной почте в ОУ района.

5. Требования к представляемым работам

5.1 Тематика работ должна отражать историю защитников Ленинграда, жителей блокадного города, семей, школ, интернационального состава участников обороны и защиты Ленинграда в годы Великой Отечественной войны.

5.2. Работы, представленные на конкурс, должны содержать:

- титульный лист с указанием темы работы, сведений об авторе и его руководителе, телефон для связи;
- электронный вариант работы на диске;
- вводную часть с обоснованием выбора темы;
- основную часть с изложением собранного докладчиком материала;
- заключение, содержащее выводы и суждения, к которым автор пришел, изучая проблему;
- список литературы и источников, составленный в соответствии с общепринятыми требованиями к оформлению библиографии;
- объем работы от 5 до 15 страниц печатного текста (шрифт TimesNewRoman. 12 или 14 кегль, 1,5 интервал, выравнивание по ширине);
- допускается защита с презентацией (не более 15 слайдов), которая может иллюстрировать творческую работу.

Выступления на конкурсе – не более 10 минут.

Фильмы, выполненные с помощью мультимедиа технологий, на конкурс не принимаются.

6. Критерии оценки конкурса

- Вводная часть с обоснованием выбора темы
- Личная позиция автора по рассматриваемому вопросу
- Грамотное оформление работы
- Оригинальность, творческий подход
- Краткое резюме по итогам работы.

7. Подведение итогов конкурса

На основании результатов конкурса формируется рейтинг. Победителями (1 место), лауреатами (2 место), дипломантами (3 место) становятся участники, получившие наибольшее количество баллов (награждаются грамотами, дипломами). Участники, набравшие наименьшее количество баллов получают сертификаты.

Победителям и призерам данного конкурса рекомендуется участие в городской историко-краеведческой конференции школьников «Война. Блокада. Ленинград», в рамках городской комплексной краеведческой программы гражданско-патриотической направленности «Наследники великого города». Работы, направленные на городскую конференцию, не возвращаются. Основание - городское положение о конференции.

Факт участия в конкурсе подразумевает согласие участников и победителей конкурса на публичное представление результатов конкурса на сайте ГБУ ДО ДДЮТ Кировского района (<http://www.kirov.spb.ru/sc/ddut/>).

Контактные данные: тел. 246-04-56 - отдел социально-педагогических программ и краеведения, электронный адрес: kraeved-ddut@mail.ru, зав. отделом - Зименко Виктория Михайловна, педагог-организатор - Попова Анастасия Геннадьевна.

СОГЛАСИЕ НА ОБРАБОТКУ ПЕРСОНАЛЬНЫХ ДАННЫХ

Я, родитель (законный представитель)

_____ (ФИО ребёнка)

в соответствии с Федеральным законом РФ «О персональных данных», №152-ФЗ от 27.07.2006 даю свое согласие на обработку предоставленных персональных данных моего ребенка, а также публикацию фото и видео материалов с его участием по итогам мероприятия.

ФИО _____ (ФИО родителя /законного представителя)

Дата « ____ » _____ 20__ г.

Подпись _____

Приложение 2
Форма заявки

ЗАЯВКА
на участие в историко-краеведческом конкурсе
исследовательских работ школьников «Война. Блокада. Ленинград»
в 2020/2021 учебном году

№	Фамилия	Имя	Отчество	Дата рождения	Название экскурсии	Учебное заведение (сокращенное наименование)	Полное наименование учебного заведения	Класс	Руководитель, должность руководителя	Контактные данные руководителя
1)										

Дата « ____ » _____ 20__ г.

Директор ОУ _____ /подпись/ _____
МП

ПОЛОЖЕНИЕ О РАЙОННОМ КОНКУРСЕ НАЗВАНИЕ «ЛУЧШИЙ ЭКСКУРСОВОД-ШКОЛЬНИК» 2020- 2021 УЧЕБНОГО ГОДА

1. Общие положения

- 1.1. Учредитель районного конкурса на звание «Лучший экскурсовод-школьник» (далее конкурс) отдел образования администрации Кировского района.
- 1.2. Организатор районного конкурса: Дворец детского (юношеского) творчества Кировского района, отдел социально-педагогических программ и краеведения.
- 1.3. Районный конкурс является первым этапом городского конкурса на звание «Лучший юный экскурсовод года», в рамках городской комплексной краеведческой программы гражданско-патриотической направленности «Наследники великого города».

2. Цели и задачи

- 2.1. Цель: пробуждение интереса к овладению методиками экскурсионной работы и дальнейшей трансляции приобретённых знаний и навыков.

2.2. Задачи

- создание условий для включения учащихся в творческую экскурсионную работу;
- выявление наиболее способных юных экскурсоводов;
- формирование предпосылок для выбора и профориентации по направлению;
- обмен опытом среди юных экскурсоводов и их научных руководителей.

3. Условия участия

К участию в конкурсе приглашаются юные экскурсоводы-школьники с 5 по 11 класс ОУ Кировского района. Для участия в конкурсе каждый несовершеннолетний участник должен предоставить согласие родителей (законных представителей) на обработку персональных данных (*Приложение 1*). Данное согласие вместе с заявкой на участие в конкурсе принимаются в отсканированном виде на электронный адрес: kraeved-ddut@mail.ru.

4. Сроки и порядок проведения

- 4.1. Конкурс проводится **20 ноября 2020 года** в 15.30 по адресу: ГБУ ДО ДДЮТ Кировского района (Ленинский пр., д. 133, к.4)
- 4.2. Заявка (*Приложение 2*) на участие в конкурсе принимается до **13 ноября 2020 года** на электронный адрес: kraeved-ddut@mail.ru
- 4.3. Участники конкурса предоставляют:
 - Текст полной экскурсии (в распечатанном виде формата А-4), где указывается весь маршрут экскурсии (перечислить остановки).

На титульном листе работы указывается следующая информация:

- > наименование образовательного учреждения, класс;
- > фамилия, имя участника;
- > название экскурсии;
- > ФИО, должность педагога - руководителя проекта работы участника конкурса.
- участники конкурса готовят публичное представление фрагмента экскурсии: одна остановка с логическим переходом к следующей остановке экскурсии (по выбору участника).
- Выступление должно содержать:
 - > название экскурсии,
 - > маршрут с перечислением остановок,
 - > продолжительность экскурсии,
 - > возраст экскурсантов, на который она рассчитана. Продолжительность выступления — **не более 7 минут**.

- > 4.4. Экскурсионная группа оценивается вместе, как один участник. Время выступления экскурсионной группы (независимо от её количественного состава) - **до 10 минут**.
- 4.5. Условия конкурса не допускают заучивания наизусть и чтения текста экскурсии с листа вместо свободного владения материалом. Жюри оставляет за собой право останавливать выступление участника.
- 4.6. После окончания выступления члены жюри могут задать дополнительные вопросы участникам, в том числе и по другим частям маршрута заявленной экскурсии.
- 4.7. Организатор районного конкурса проводит семинар-консультацию для руководителей участников конкурса по подготовке к районному конкурсу «Актуальные вопросы в подготовке к конкурсу «Лучший экскурсовод-школьник»». Информация о дате проведения консультации будет дополнительно размещена на сайте учреждения в разделе Конкурсы, а также отправлена по электронной почте в ОУ района.

5. Критерии определения мастерства участников конкурса

5.1 Оценка конкурсантов производится по 10-балльной системе. Участники конкурса, получившие оценку 8 и более баллов, допускаются во второй тур конкурса.

5.2. Во втором туре конкурсанты должны провести свою экскурсию на маршруте с группой учащихся в присутствии одного из членов городского или районного жюри. Оценка конкурсантов по критериям:

- владение методикой показа и рассказа;
- грамотная структура экскурсии: логические переходы между объектами показа, стройность изложения;
- культура речи;
- эмоциональность, коммуникативная культура экскурсовода, артистизм.
- хорошее знание и рациональное построение маршрута, умение выбирать место для группы на остановках;
- логические мостики-переходы от одной остановки к другой;
- общение с группой, умение организовать ее на маршруте;
- постановка голоса.

6. Подведение итогов

На основании результатов конкурса формируется рейтинг. Победителями (1 место), лауреатами (2 место), дипломантами (3 место) становятся участники, получившие наибольшее количество баллов (награждаются грамотами, дипломами). Участники, набравшие наименьшее количество баллов получают сертификаты.

Победителям и призерам данного конкурса рекомендуется участие в городском конкурсе на звание «Лучший юный экскурсовод года», в рамках городской комплексной краеведческой программы гражданско-патриотической направленности «Наследники великого города». Работы, направленные на городской конкурс, не возвращаются. Основание - городское положение о конкурсе.

Факт участия в конкурсе подразумевает согласие участников и победителей конкурса на публичное представление результатов конкурса на сайте ГБУ ДО ДДЮТ Кировского района (<http://www.kirov.spb.ru/sc/ddut/>)

Контактные данные: тел. 246-04-56 - отдел социально-педагогических программ и краеведения, электронный адрес: kraeved-ddut@mail.ru, зав. отделом - Зименко Виктория Михайловна, педагог-организатор- Попова Анастасия Геннадьевна.

СОГЛАСИЕ НА ОБРАБОТКУ ПЕРСОНАЛЬНЫХ ДАННЫХ

Я, родитель (законный представитель)

(ФИО ребёнка)

в соответствии с Федеральным законом РФ «О персональных данных», №152-ФЗ от 27.07.2006 даю свое согласие на обработку предоставленных персональных данных моего ребенка, а также публикацию фото и видео материалов с его участием по итогам мероприятия.

ФИО _____

(ФИО родителя /законного представителя)

Дата « ____ » _____ 20__ г.

Подпись _____

Приложение 2
Форма заявки

ЗАЯВКА
на участие в районном конкурсе на звание «Лучший экскурсовод-школьник»
в 2020/2021 учебном году

№	Фамилия	Имя	Отчество	Дата рождения	Название экскурсии	Учебное заведение (сокращенное наименование)	Полное наименование учебного заведения	Класс	Руководитель, должность руководителя	Контактные данные руководителя
1)										

Дата « ____ » _____ 20__ г.

Директор ОУ _____/подпись/ _____

МП

ПОЛОЖЕНИЕ О IX ОТКРЫТОМ РАЙОННОМ ФЕСТИВАЛЕ ДЕТСКИХ ТЕАТРАЛЬНЫХ КОЛЛЕКТИВОВ «ШАР» В 2020-2021 УЧЕБНОМ ГОДУ

1. Общие положения

1.1. Настоящее Положение определяет условия, порядок организации и проведения районного фестиваля детских театральных коллективов «Шар» (далее фестиваль).

1.2. Учредителем фестиваля является отдел образования администрации Кировского района Санкт-Петербурга.

1.3. Общее руководство, организацию и проведение фестиваля осуществляет Оргкомитет ГБУ ДО ДДЮТ Кировского района.

1.4. Фестиваль проводится для повышения значимости самодеятельного театрального искусства среди учащихся и воспитанников образовательных учреждений Кировского района.

1.5. Наличие критериев оценки жюри приравнивают условия проведения фестиваля к конкурсу.

2. Цель и задачи

2.1. *Цель*: выявление творческого потенциала театральных коллективов района.

2.2. *Задачи*:

- повышение творческого мастерства;
- знакомство детей и молодежи с отечественной и зарубежной литературой;
- повышение воспитательной и развивающей роли детского театрального искусства;
- расширение творческих связей между коллективами;
- творческий обмен опытом педагогов театральных коллективов.

3. Оргкомитет и жюри

3.1. Оргкомитет фестиваля формируется из представителей ГБУ ДО ДДЮТ Кировского района.

Функции оргкомитета:

- контроль и координация проведения фестиваля;
- определение условий проведения фестиваля (порядок проведения, состав жюри, критерии оценки участников).

Оргкомитет берет на себя следующие обязательства:

- предоставляет сценическую площадку;
- предоставляет техническое обеспечение;
- организует и регулирует процесс репетиций и показов;
- обеспечивает информационное сопровождение фестиваля.

3.2. Состав жюри формируется и утверждается оргкомитетом из ведущих специалистов в области театрального искусства и образования представителей образовательных учреждений, учреждений культуры Санкт-Петербурга.

Функции жюри:

- оценка представленных на фестивале театральных форм и драматических спектаклей;
- принятие решения на основе экспертных заключений;
- оформление решений жюри протоколом, который не подлежит пересмотру.

4. Срок проведения

4.1. Фестиваль проводится **17-18 февраля 2021 года** по адресу: СПб, Ленинский пр., д. 133, корп. 4, лит. А (ст. метро «Ленинский проспект»), Театральный зал.

5. Условия участия и порядок проведения

5.1. К участию в фестивале приглашаются детские и юношеские театральные коллективы учреждений дополнительного образования, общеобразовательных школ, лицеев, гимназий Кировского района Санкт-Петербурга.

Возрастные категории участников:

- младшая возрастная категория (7-10 лет);
- средняя возрастная категория (11-13 лет);
- старшая возрастная категория (14-17 лет);
- смешанная.

5.2. Участники фестиваля представляют не более 1 сценической работы в каждой возрастной категории по следующим формам:

- малые театральные формы – продолжительность показа до 12 мин;
- драматические спектакли – продолжительность показа до 50 мин.

К участию в фестивале принимаются спектакли без формальных или жанровых ограничений, как на литературной основе, так и представляющие собой свободную драматическую композицию. Сценические работы могут включать в себя вокальные, хореографические элементы, пантомиму, клоунаду и прочее.

Технические перерывы между спектаклями (подготовка площадки к показу) составляют **не более 7 минут**.

5.3. Руководители театральных коллективов, участвующих в фестивале, несут полную ответственность за:

- точность сведений, указанных в заявке;
- качество подготовки театральных выступлений;
- культуру поведения воспитанников коллектива и родителей во время проведения фестиваля;
- чистоту и порядок помещения ГБУ ДО ДДЮТ, в котором размещается коллектив для подготовки к выступлению;
- личные ценные вещи воспитанников своего коллектива.

Оргкомитет оставляет за собой право снять с участия театральный коллектив за нарушение условий настоящего положения.

5.4. Репетиции участников фестиваля на сцене проводятся согласно порядку, установленному оргкомитетом, в соответствии с поданной заявкой.

5.5. Для участия в фестивале необходимо до **07 февраля 2021 г.** направить заявку в формате Word (*Приложение 1*) на электронный адрес оргкомитета: qwest44@yandex.ru.

6. Критерии оценки:

- актуальность представляемого сценического материала, соответствие возрастным особенностям детского коллектива;
- эмоциональная заразительность, органичность существования в предлагаемых обстоятельствах;
- владение основами актерского мастерства, пластичность, музыкальность;
- слаженность актерского ансамбля, единство образа и содержания;
- сценическое оформление: костюмы, реквизит;
- культура выступления творческого коллектива.

7. Подведение итогов фестиваля

7.1. На основании экспертных заключений жюри, согласно установленным критериям оценки, формируется рейтинг участников по каждой возрастной категории. Победителями и Лауреатами I, II, III степени становятся участники, получившие наибольшее количество баллов в рейтинге.

7.2. Жюри оставляет за собой право ввести дополнительные номинации для награждения участников.

Контакты: 8(812) 246-04-57, 8(911)133-30-69 зав. отделом творческих инициатив ГБУ ДО ДДЮТ Е.Л. Тихонова, e-mail:qwest44@yandex.ru, адрес: Ленинский пр., д. 133, корп. 4, лит. А, каб. 418.

**Заявка на участие в фестивале
детских театральных коллективов «Шар»**

Название и номер образовательного учреждения _____
ФИО директора образовательного учреждения _____
Название коллектива и фамилия руководителя _____
Название спектакля (с указанием названия исходного литературного текста и его автора) _____
Площадка (бол/мал зал) _____
Продолжительность спектакля _____
Количество и возраст участников _____
Необходимое оборудование и техническое оснащение _____
Репетиция (да/нет) _____
Контактный телефон и адрес электронной почты _____

ОУ	Название коллектива	Руководитель	Название	Кол-во участников	Возрастная категория участников	Хронометраж
	Театральный коллектив «Лестница»	Иванова А.А.	<i>Например: «Карусель»</i>	10	8-9 лет	10 мин

Дата « _____ » _____ 20__ г.

Заместитель директора по ВР _____ /подпись/ _____

Директор ОУ _____ /подпись/ _____

МП

ПОЛОЖЕНИЕ РАЙОННОГО КОНКУРСА ПАТРИОТИЧЕСКОЙ ПЕСНИ «Я ЛЮБЛЮ ТЕБЯ, РОССИЯ!» 2020-2021 УЧЕБНЫЙ ГОД

1. Общие положения:

1.1. Учредитель районного конкурса патриотической песни «Я люблю тебя, Россия!» отдел образования администрации Кировского района.

1.2. Конкурс проводит Государственное бюджетное учреждение дополнительного образования Дворец детского (юношеского) творчества Кировского района Санкт-Петербурга, отдел краеведения.

1.3. Конкурс направлен на сохранение преемственности поколений – сохранение памяти о важнейших событиях в истории нашей страны.

2. Цели и задачи:

2.1. Цель конкурса: приобщение детей и молодежи к культурному и духовному наследию Отечества, воспитание патриотизма и гражданственности.

2.2. Задачи конкурса:

- выявление творческих способностей учащихся;
- развитие движения дружин юных пожарных, юных инспекторов безопасности дорожного движения;
- пропаганда патриотических духовных ценностей, национальной гордости, уважения к чести и достоинству людей, выбравших своей профессией служение и защиту Отечества;
- сохранение эффективной системы межведомственного взаимодействия в области обеспечения профессиональной ориентации подростков.

3. Время и место проведения конкурса:

Конкурс проводится в два этапа:

- 1 этап – **ноябрь-декабрь 2020 г.** – проводится в образовательных учреждениях;
- 2 этап – **21 января 2021 года** - районный отборочный тур проходит в ГБУ ДО ДДЮТ Кировского района, по адресу: Ленинский пр. дом 133 корп.4.

4. Участники конкурса:

В Конкурсе песни могут принимать участие воспитанники, учащиеся образовательных организаций района (за исключением учреждений дополнительного образования детей).

4.1. Конкурс проводится в **пяти возрастных** группах:

- 1 возрастная группа – 6-10 лет
- 2 возрастная группа – 11-14 лет
- 3 возрастная группа – 15 -17 лет
- 4 возрастная группа «Самый юный участник» - дошкольный возраст
- 5 возрастная группа – 8-17 лет – школьники - участники Российского движения школьников
- 6 возрастная группа – смешанная – только номинация «Творческий семейный коллектив»

Примечание.

Принадлежность музыкального творческого коллектива к возрастной группе определяется по самому старшему участнику коллектива. Возраст участников конкурса песни определяется на момент проведения финального тура конкурса. Один и тот же участник не может выступать за несколько коллективов.

Лица, не соответствующие возрастным критериям, отстраняются от участия в Конкурсе.

Ответственность за нарушение возрастных требований, искажение данных о возрасте участников в заявках, повлекшие за собой отстранение от участия в Конкурсе, лежит на направляющей стороне, руководителе коллектива и участниках.

5. Темы и номинации конкурса.

Тема конкурса –Россия, Родина, Отечество!

Музыкальный жанр выступления участники конкурса определяют самостоятельно.

Номинации конкурса:

1. Солисты-исполнители
2. Дуэт, трио
3. Творческий детский коллектив (10-20 человек)
4. Творческий семейный коллектив (до 6 человек)
5. Творческий детский фольклорный коллектив (до 20 человек).

6. Порядок проведения конкурса

Допускается использование конкурсантами своих музыкальных инструментов и звуковых фонограмм музыкального сопровождения, за исключением плюсовых. Запись фонограммы "минус" обеспечивается непосредственно конкурсантом.

Продолжительность выступления не более 5-ти минут.

7. порядок подачи заявок

Заявка на участие в конкурсе (Приложение 1) принимается до **12 января 2021 года** по эл. почте: poplavskayas@bk.ru

Факт участия в конкурсе подразумевает согласие участников и победителей конкурса на публичное представление результатов конкурса на сайте ГБУ ДО ДДЮТ Кировского района (<http://www.kirov.spb.ru/sc/ddut/>).

8. Подведение итогов и награждение:

8.1. Итоги подводятся в каждой номинации по всем возрастным группам, определяются победители (1,2,3 места). Победители конкурса награждаются грамотами.

На городской конкурс отправляются Победители районного конкурса, занявшие 1 место в каждой номинации и в каждой возрастной группе.

8.2. Жюри оценивает выступления конкурсантов по следующим критериям:

- **Оригинальность выступления** (творческое, нешаблонное, оригинальные костюмы, яркий танцевальный номер, песня и т.п.);
- **Качество исполнения** (артистичность, выразительность, эмоциональность выступления, вокально-музыкальные данные участников коллектива, насколько участники коллективов вживаются в образ, насколько уверены и раскованы, слаженность исполнения сценического действия, музыкальное сопровождение выступления);
- **Постановочно - режиссерские и композиционные качества** (развитие сюжетной линии, дизайнерское решение и декоративно-художественное оформление выступления, использование музыкальных, технических и других средств, ошибки и промахи, незапланированные паузы);
- **Соответствие возраста участников коллектива заявленному выступлению.**

Дополнительно могут сниматься баллы за превышение количественного состава участников, использование ненормативной лексики на сцене, несоблюдение временного регламента.

Контакты: - заместитель директора по воспитательной работе ГБУ ДО ДДЮТ - Поплавская Светлана Михайловна. т. +7(903)0955957, эл. адрес: poplavskayas@bk.ru

ЗАЯВКА
на участие в районном конкурсе патриотической песни
«Я люблю тебя, Россия!»
в 2019/2020 учебном году

Наименование коллектива _____

№	Ф.И.О. участников (полностью)	Дата рождения (число, месяц, год)	Название музыкальной программы	Номинация	Необходимое оборудование

Руководитель (ФИО полностью), должность _____ контактный телефон _____

Дата « ____ » _____ 20__ г.

Директор ОУ _____ / _____ /
 МП

ПОЛОЖЕНИЕ РАЙОННОЙ ИГРЫ-КОНКУРСА ДЛЯ УЧАЩИХСЯ НАЧАЛЬНЫХ КЛАССОВ ОУ КИРОВСКОГО РАЙОНА «Я – ГРАЖДАНИН РОССИИ» В 2020-2021 УЧЕБНОМ ГОДУ

1. Общее положение

1.1. Настоящее Положение регламентирует организацию и порядок проведения районной игры-конкурса для учащихся начальных классов ОУ Кировского района (далее игра).

1.2. Учредителем районной игры является отдел образования администрации Кировского района Санкт-Петербурга.

1.3. Общее руководство, организацию и проведения игры осуществляет оргкомитет Центра воспитательной работы ГБУ ДО ДДЮТ Кировского района.

2. Цель и задачи

2.1. Цель: способствовать формированию патриотических взглядов, познавательного интереса младших школьников через изучение истории своей страны, своей семьи, своих прав и обязанностей.

2.2. Задачи:

- формирование правовых знаний обучающихся и правил поведения в обществе;
- развитие творческие способности детей;
- развитие коммуникативных навыков;
- воспитание толерантного отношения к личности.

3. Участники

Участником игры может стать команда из 10 человек с 1-ого по 3-ий класс начальной школы образовательного учреждения Кировского района.

4. Порядок проведения:

4.1. Длительность игры - 2 учебных года (с ноября по апрель). Игра проводится в два этапа. Первый этап - очный, во время которого команды приходят во Дворец детского (юношеского) творчества и принимают участие в квест-игре, игре по станциям и конкурсах. В ходе второго этапа (заочного) участники выполняют творческие задания и отправляют их в Штаб игры (ГБУ ДО ДДЮТ), где каждое задание оценивается членами жюри. После проведения всех этапов полученные баллы суммируются и по итогам определяются победители игры.

4.2. Для участия в игре необходимо до **02 ноября 2020 г.** прислать заявку (Приложение 1) на электронный адрес: poplavskayas@bk.ru.

5. Подведение итогов:

Итоги подводятся на основании результатов, зафиксированных в протоколе жюри.

По итогам игры команды награждаются дипломами победителя 1,2,3 степени и памятным подарками, участники – грамотами.

6. Координатор и организатор игры: заместитель директора по ВР ГБУ ДО ДДЮТ Кировского района - Поплавская Светлана Михайловна- 8(903) 095-59-57, электронный адрес- poplavskayas@bk.ru

Полное наименование ОУ

ЗАЯВКА
на участие в районной игре- конкурсе
для учащихся начальных классов ОУ Кировского района
«Я – гражданин России»
в 2020/2021 учебном году

№	Название команды	Школа, класс	Ф.И.О. (полностью) руководителя, должность	Контактный телефон, эл.почта

Дата « _____ » _____ 20__ г.

Директор ОУ _____ /подпись/ _____
МП

ПОЛОЖЕНИЕ РАЙОННОГО КОНКУРСА «ЮНЫЙ ЭКСКУРСОВОД ШКОЛЬНЫХ МУЗЕЕВ В 2020/2021 УЧЕБНОМ ГОДУ»

1. Общее положение

1.1 Учредитель районного конкурса «Юный экскурсовод школьных музеев» отдел образования администрации Кировского района.

1.2 Организатор районного конкурса: Государственное бюджетное учреждение дополнительного образования Дворец детского (юношеского) творчества Кировского района, отдел социально-педагогических программ и краеведения.

1.3 Районный конкурс является первым этапом городского конкурса юных экскурсоводов школьных музеев Санкт-Петербурга, в рамках городской комплексной краеведческой программы гражданско-патриотической направленности «Наследники великого города».

2. Цель и задача

2.1. Цель конкурса: активизация деятельности школьных музеев, развитие туристско-краеведческой исследовательской работы и привлечение внимания к деятельности школьных музеев широкого круга петербуржцев.

2.2. Задачи конкурса:

- развитие познавательного интереса учащихся к истории города;
- выявление наиболее способных юных экскурсоводов;
- повышение роли музеев в гражданско-патриотическом и духовно-нравственном воспитании учащихся;
- формирование у учащихся активной жизненной позиции и интереса к работе музея.

3. Участники конкурса

К участию в конкурсе приглашаются юные экскурсоводы школьных музеев, залов боевой славы, школьных музейных формирований в возрасте 12-16 лет.

Для участия в конкурсе каждый несовершеннолетний участник должен предоставить согласие родителей (законных представителей) на обработку персональных данных (Приложение 1). Данное согласие вместе с заявкой на участие в конкурсе принимается в отсканированном виде на электронный адрес: kraeved-ddut@mail.ru.

4. Сроки проведения конкурса

4.1. Конкурс проводится **23 октября 2020 г.** по адресу: ДДЮТ Кировского района. Ленинский пр., д.133, к.4.

4.2. Заявка (Приложение 2) на участие в конкурсе принимаются на электронную почту kraeved-ddut@mail.ru до **18 октября 2020 г.**

4.3. Организатор районного конкурса проводит семинар-консультацию для руководителей школьных музеев по подготовке к районному конкурсу экскурсоводов школьных музеев «Актуальные вопросы в подготовке к конкурсу экскурсоводов школьных музеев». Информация о дате проведения консультации будет дополнительно размещена на сайте учреждения в разделе Конкурсы, а также отправлена по электронной почте в ОУ района.

5. Порядок и условия проведения конкурса

5.1. Конкурс проводится по следующим номинациям:

- Военно-исторические музеи
- Краеведческие музеи
- Музеи истории образовательных учреждений

- Этнографические музеи
- Художественные и литературные музеи
- Экскурсия по школьному музею на иностранном языке (к заявке необходимо приложить текст экскурсии на иностранном языке и его перевод для предварительного рецензирования).

5.2. Участники конкурса предоставляют на конкурс текст полной экскурсии в распечатанном виде (формат А-4).

На титульном листе работы указывается следующая информация:

- наименование образовательного учреждения, класс;
- фамилия, имя участника;
- название экскурсии;
- ФИО, должность педагога - руководителя проекта работы участника конкурса.

Каждая работа должна быть вложена в папку, листы сброшюрованы и пронумерованы.

5.3. Участники конкурса готовят публичное представление фрагмента экскурсии по своему школьному музею, продолжительностью **не более 8 минут**.

6. Критерии определения мастерства участников конкурса:

- владение материалом;
- владение приемами проведения экскурсии;
- культура речи и эмоциональность подачи материала;
- коммуникативная культура;
- артистизм.

7. Подведение итогов конкурса

7.1. На основании результатов конкурса формируется рейтинг. Победителями (1 место), лауреатами (2 место), дипломантами (3 место) становятся участники, получившие наибольшее количество баллов (награждаются грамотами, дипломами). Участники, набравшие наименьшее количество баллов, получают сертификат.

Победителям и призерам данного конкурса рекомендуется участие в городском конкурсе юных экскурсоводов школьных музеев Санкт-Петербурга, в рамках городской комплексной краеведческой программы гражданско-патриотической направленности «Наследники великого города». Работы, направленные на городской конкурс, не возвращаются. Основание - городское положение о конкурсе.

Факт участия в конкурсе подразумевает согласие участников и победителей конкурса на публичное представление результатов конкурса на сайте ГБУ ДО ДДЮТ Кировского района (<http://www.kirov.spb.ru/sc/ddut/>).

Контактные данные: тел. 246-04-56 - отдел социально-педагогических программ и краеведения, электронный адрес: kraeved-ddut@mail.ru, зав. отделом - Зименко Виктория Михайловна, педагог-организатор - Попова Анастасия Геннадьевна.

СОГЛАСИЕ НА ОБРАБОТКУ ПЕРСОНАЛЬНЫХ ДАННЫХ

Я, родитель (законный представитель)

(ФИО ребёнка)

в соответствии с Федеральным законом РФ «О персональных данных», №152-ФЗ от 27.07.2006 даю свое согласие на обработку предоставленных персональных данных моего ребенка, а также публикацию фото и видео материалов с его участием по итогам мероприятия.

ФИО _____

(ФИО родителя /законного представителя)

Дата « ____ » _____ 20__ г.

Подпись _____

Приложение 2
Форма заявки

ЗАЯВКА
на участие в районном конкурсе «Юный экскурсовод школьных музеев»
в 2020-2021 учебном году

Полное наименование ОУ _____

Сокращенное наименование ОУ _____

№	Ф.И.О. участника (полностью)	Дата рождения	Класс	Название экскурсии	Ф.И.О. (полностью) руководителя, должность	Контактные данные руководителя

Дата « ____ » _____ 20__ г.

Директор ОУ _____ /подпись/ _____

МП

ПОЛОЖЕНИЕ О РАЙОННОМ КОНКУРСЕ КОМПЬЮТЕРНОЙ ГРАФИКИ В 2020-2021 УЧЕБНОМ ГОДУ

1. Общие положения.

1.1. Настоящее Положение о районном Конкурсе компьютерной графики определяет условия, порядок организации и проведения данного конкурса, **посвященного** 60-летию со дня полета человека в космос, среди учащихся Кировского района Санкт-Петербурга в 2020–2021 учебном году (далее — Конкурс).

1.2. Учредителем Конкурса является отдел образования администрации Кировского района Санкт-Петербурга.

2. Цель и задачи.

2.1. Цель: привлечь внимание к компьютерной деятельности как среде интеллектуального досуга учащихся Кировского района Санкт-Петербурга.

2.2. Задачи:

- развитие интереса к компьютерному творчеству;
- воспитание чувства патриотизма у подрастающего поколения;
- развитие социально-активной позиции учащихся;
- сохранение культурно-нравственных и исторических ценностей;
- выявление потенциала креативных и оригинальных идей учащихся.

3. Руководство проведением.

3.1. Информация о Конкурсе размещается на официальном сайте ГБУ ДО ДДЮТ Кировского района Санкт-Петербурга <http://www.kirov.spb.ru/sc/ddut/>.

3.2. Руководство проведением Конкурса осуществляет оргкомитет отдела спортивно-технического образования ГБУ ДО ДДЮТ Кировского района Санкт-Петербурга.

3.3. Функции оргкомитета:

- подготовка проекта приказа о проведении Первенства;
- рассылка информации о проведении Первенства по образовательным учреждениям Кировского района Санкт-Петербурга;
- публикация итогового протокола проведения Первенства на официальном сайте ГБУ ДО ДДЮТ Кировского района Санкт-Петербурга.

3.4. Для оценки Конкурсных работ формируется профессиональное независимое конкурсное жюри.

3.5. Состав жюри определяется приказом директора ГБУ ДО ДДЮТ Кировского района Санкт-Петербурга.

3.6. Функции жюри:

- подготовка, утверждение порядка проведения, организация, проведение Конкурса;
- оценка представленных на Конкурс работ;
- принятие решения в соответствии с общими критериями оценивания творческих работ;
- рассмотрение конфликтных ситуаций, возникших при проведении Конкурса.

4. Условия участия.

4.1. К участию в Конкурсе приглашаются учащиеся общеобразовательных учреждений Кировского района Санкт-Петербурга, подавшие заявку в установленные сроки.

4.2. Возрастные категории участников:

- младшая группа (1–4 класс);
- средняя группа (5–8 класс);
- старшая группа (9–11 класс).

4.3. На Конкурс принимается не более 2-х работ учащихся от одного педагога в каждой номинации по каждой возрастной категории.

4.4. Для участия в Конкурсе необходимо в виде архива прислать заявку (*Приложение 1*), саму творческую работу и паспорт работы (*Приложение 2*). Имя файла присваивается следующим образом: фамилия_имяавтора_школа_класс_краткое название работы_номинация.

4.5. Общие требования к конкурсным материалам.

4.5.1. Творческая работа представляется только в электронном виде.

4.5.2. Творческая работа состоит из двух обязательных частей:

- паспорта творческой работы (файл с информацией о работе);
- файла(ов) самой творческой работы.

4.5.3. Творческая работа должна быть пригодна для просмотра на персональном компьютере с операционной системой Windows8-OS.

4.5.4. Творческая работа не должна требовать предварительной инсталляции.

5. Сроки и место проведения.

5.1. Заявка (*Приложение 1*), сама творческая работа, а также паспорт работы (*Приложение 2*) принимаются в виде архива **до 15 марта 2021 года** на электронный адрес stddut@mail.ru.

Участники, предоставляя заявку на Конкурс, подтверждают свое согласие с условиями Конкурса и публичным представлением результатов на официальном сайте ГБУ ДО ДДЮТ Кировского района Санкт-Петербурга.

5.2. Подведение итогов и награждение проводится **08 апреля 2021 года** в ГБУ ДО ДДЮТ Кировского района Санкт-Петербурга по адресу: Санкт-Петербург, пр. Стачек, д. 206.

6. Условия проведения.

6.1. Тема Конкурса посвящена 60-летию со дня полета человека в космос «До самой далекой планеты не так уж, друзья, далеко».

6.2. Этапы Конкурса:

• **I этап** — заочный (отборочный). Проходит на базах общеобразовательных учреждений Кировского района Санкт-Петербурга.

• **II этап** — очный. Работа членов жюри с творческими работами, представленными на Конкурс.

6.3. Конкурс проводится по следующим номинациям:

6.3.1. **Анимация** (компьютерная, рисованная, пластилиновая).

Рассматриваются анимационные видеофильмы, созданные (смонтированные) на компьютере учащимися. К участию принимаются работы, которые имеют видео и/или анимационный контент (например, видеоролик или мультфильм). Продолжительность работы не должна превышать 7 минут.

При выполнении работы конкурсант может использовать любую программу создания компьютерной анимации. Обязательна подача работы в исходном формате (для Flash программы — формат .fla; для PowerPoint — формат .ppt и т.п.). При отсутствии проекта в исходных формах работы к рассмотрению не принимается.

6.3.2. Рисунок (выполненный в любом графическом редакторе).

6.3.3. Коллаж (выполненный в любом графическом редакторе).

Рисунки и коллажи принимаются как в векторном, так и растровом формате графики с использованием графических редакторов (Paint, Paint.net, AdobePhotoshop, CorelDraw, AdobeIllustrator и др.).

Отсканированная фотография или отсканированное нарисованное на бумаге изображение не является компьютерной графикой.

Если работа получена путем обработки исходного изображения (своей фотографии, своего нарисованного и отсканированного рисунка) в графическом редакторе, то дополнительно в электронном виде представляется и исходное изображение.

Размер изображения (по ширине) должен быть в пределах 800–1920 пикселей;

Работа предоставляется в двух форматах:

- исходный редактируемый файл того графического редактора, в котором создавалось изображение;
- файл предварительного просмотра одним из распространенных форматов (.jpg, .png).

Принимаются графические работы (2D-графика и 3D-графика), созданные (смонтированные) на компьютере.

6.3.4. Презентация.

На Конкурс представляются компьютерные презентации, созданные в программах PowerPoint, OpenOffice или в онлайн-сервисе Prezi.com. Работа должна содержать не более 15 слайдов и иметь объем не более 20 Мбайт. Допускается использование и другого программного обеспечения для создания конкурсных презентаций, при условии, что итоговый файл будет сохранен в одном из стандартных форматов. В случае, если в презентации используется звуковое сопровождение, то звуковые и видео-файлы необходимо располагать в том же каталоге, что и саму презентацию.

6.3.5. Видеоролик.

Видеороликом считается фильм, снятый любым электронным устройством.

Все материалы, используемые в видеоролике, должны быть сняты самим участником Конкурса (фотографии, видео).

Допускаются видео-работы, созданные в виде слайд-шоу с использованием фотографий и смонтированные в программе PowerPoint любой версии.

Технические требования к видеороликам:

- Минимальное разрешение — 640×480 пикселей (качество видеоролика).
- Формат видео — MPEG4, AVI, WMV.
- Длительность — не менее 1-й и не более 7-ми минут.
- Ролик не должен содержать видео или аудио-контент, защищенный чужим авторским правом (не должен содержать платной музыки).

Видеороликом не будет считаться презентация или слайд-шоу из фотографий, заимствованных из интернета.

7. Подведение итогов и награждение.

7.1. Каждый член жюри оценивает самостоятельно и независимо от других членов представленные на Конкурс работы в соответствии с общими критериями оценивания творческих работ (*Приложение 3*) в каждой номинации и в каждой возрастной категории.

7.2. По итогам работы жюри высчитывает средний балл, заработанный каждым участником, формирует рейтинг участников по каждой номинации, в каждой возрастной категории. Итоговый протокол публикуется на официальном сайте ГБУ ДО ДДЮТ Кировского района Санкт-Петербурга.

7.3. Участники, получившие наибольшее количество баллов в рейтинге по каждой номинации, в каждой возрастной группе награждаются дипломами за 1-е, 2-е, 3-е место.

7.4. Жюри оставляет за собой право награждения участников Конкурса сертификатами участника.

7.5. По результатам Конкурса и согласованию с учредителем Конкурса, отделом образования администрации Кировского района Санкт-Петербурга, педагоги, подготовившие победителей Конкурса, награждаются Благодарностями отдела образования администрации Кировского района Санкт-Петербурга.

8. Контакты: ГБУ ДО ДДЮТ Кировского района Санкт-Петербурга, <http://www.kirov.spb.ru/sc/ddut/>; отдел спортивно-технического образования, электронный адрес: stddut@mail.ru.

По заявкам от руководителей объединений общеобразовательных учреждений проводятся консультации по вопросам подготовки работ к Конкурсу. По вопросам подготовки работ в номинациях «Рисунок» и «Коллаж» — педагог дополнительного образования Смирнов Анатолий Александрович, e-mail: tolyan1989@yandex.ru.

По вопросам подготовки работ в номинациях «Анимация», «Презентация», «Видеоролик» — педагог дополнительного образования Погодина Наталья Сергеевна, e-mail: pogodinans2008@yandex.ru.

Координатор Конкурса — руководитель объединения «Юный мультипликатор» ГБУ ДО ДДЮТ Кировского района Санкт-Петербурга, педагог дополнительного образования Погодина Наталья Сергеевна.

**ЗАЯВКА
на участие
В РАЙОННОМ КОНКУРСЕ КОМПЬЮТЕРНОЙ ГРАФИКИ
В 2020–2021 УЧЕБНОМ ГОДУ**

№ п/п	№	Ф.И.О. участника (полностью)	Класс, образовательное учреждение	Возрастная категория	Номинация	Название работы	Ф.И.О. руководителя (полностью), контактный телефон, электронный адрес

« » 20 г. Руководитель учреждения _____ / _____ /
(подпись) (Фамилия, И.,О.)

М.П.

_____ / _____ /
(должность руководителя) (подпись) (Фамилия, И.,О.)

Паспорт творческой работы

Название	*Старайтесь дать работе информативное и конкретное название, в точности отражающее ее суть.
Описание	*Кратко опишите суть работы.
Автор(ы) (учащийся)	
Руководитель	
Название образовательной организации	
Технические требования	*Это поле можно оставить пустым. Заполняйте его лишь в том случае, если для знакомства с вашей работой требуется специальное программное обеспечение (либо определенные версии стандартного ПО).
Контактный телефон	
Комментарии	*В поле «Комментарии» вы можете указать дополнительную информацию, которую нужно учесть при рассмотрении работы.

Примечание. * — приведены пояснения к заполнению полей паспорта работы.

**ОБЩИЕ КРИТЕРИИ ОЦЕНИВАНИЯ ТВОРЧЕСКИХ РАБОТ, ПРЕДСТАВЛЕННЫХ
НА РАЙОННЫЙ КОНКУРС КОМПЬЮТЕРНОЙ ГРАФИКИ
В 2020–2021 УЧЕБНОМ ГОДУ**

№ п/п	Критерии оценивания	Максимальный балл
1	Соответствие тематике Конкурса и номинации.	5
2	<i>Новизна, оригинальность работы.</i> Оценивается оригинальность раскрываемой работой темы, глубина идеи работы, образность, индивидуальность творческого мышления, оригинальность используемых средств.	5
3	<i>Качество и сложность технического исполнения работы.</i> Оценивается обоснованность и рациональность выбора использованных инструментов и средств.	5
4	<i>Сюжет и композиция.</i> Оценивается наличие и оригинальность сюжета, его смысловая законченность и качество композиционного решения.	5
5	Общий визуальный стиль работы и гармоничное цветовое сочетание.	5
6	Оценивается художественный уровень работ, уместность и уровень использования компьютерных возможностей, художественные и технические приемы владения технологиями обработки видео и/или анимации.	5
Максимальное количество баллов		30

ПОЛОЖЕНИЕ РАЙОННОГО КОНКУРСА ТАНЦЕВАЛЬНЫХ КОЛЛЕКТИВОВ «ПЕРВЫЕ ТАНЦЕВАЛЬНЫЕ ШАГИ» ДЛЯ ОБРАЗОВАТЕЛЬНЫХ УЧРЕЖДЕНИЙ КИРОВСКОГО РАЙОНА САНКТ-ПЕТЕРБУРГА В 2020-2021 УЧЕБНОМ ГОДУ

1. Общие положения

1.1. Настоящее Положение определяет условия, порядок организации и проведения районного конкурса танцевальных коллективов «Первые танцевальные шаги» для образовательных учреждений Кировского района Санкт-Петербурга в 2020-2021 учебном году (далее конкурс).

1.2. Учредителем конкурса является отдел образования администрации Кировского района Санкт-Петербурга.

1.3. Общее руководство, организацию и проведение конкурса осуществляет оргкомитет отдела художественно-эстетического образования ГБУ ДО ДДЮТ Кировского района

1.4. Положение конкурса определяет цели и задачи конкурса, порядок организации, проведения, подведения итогов и награждение победителей.

2. Цель и задачи конкурса

2.1. Цель: содействие повышению профессионального уровня и мастерства танцевальных коллективов ОУ Кировского района.

2.2. Задачи:

- внедрение передового опыта педагогов танцевальных коллективов;
- развитие и поддержка интерес у учащихся к различным видам танцевального творчества;
- расширение кругозора в области хореографического искусства;
- развитие социального партнёрства в образовательном пространстве района.

3. Оргкомитет конкурса

3.1. Оргкомитет конкурса формируется из представителей ГБУ ДО ДДЮТ Кировского района.

Функции оргкомитета:

- контроль и координация проведения конкурса;
- определение условий проведения конкурса (порядок проведения, состав жюри, методы оценки участников).

3.2. Для оценки конкурсных номеров формируется конкурсное профессиональное жюри из представителей образовательных учреждений Санкт-Петербурга.

Функции жюри:

- оценка представленных на конкурс номеров;
- принятие решения на основе экспертных заключений;
- жюри оценивает исполнение по 5-бальной системе;
- решение жюри оформляется протоколом и не подлежит пересмотру;
- протоколы жюри не высылаются.

Сроки проведения

4.1. Конкурс проводится **17 апреля 2021 года в 11.00** по адресу: СПб, Ленинский пр., д. 133, корп. 4, лит. А (ст. метро «Ленинский проспект») Концертный зал.

4.2. Для участия в фестивале необходимо до **10 апреля 2021 г.** направить в адрес Оргкомитета следующие документы и материалы:

заявку, в печатном и электронном виде, с подписью и печатью директора образовательного учреждения (Приложение 1);

информация о коллективе в формате Word (когда был создан, кто руководитель, в каком направлении работает, какие награды имеет, традиции коллектива), 2 фотографии

(материал предоставить в электронном виде);

звукозапись на цифровом носителе с указанием названия номера, названия коллектива в форматах mp3, wmv, wma, wave, при необходимости с отметкой о «начале с точки» (в случае, если музыкальное сопровождение начинается с момента позиции на сцене).

Коллективы, не предоставившие материалы в соответствии с положением, не допускаются к участию в конкурсе.

Условия участия и порядок проведения

5.1. К участию в конкурсе приглашаются хореографические коллективы современного танца, ритмики, аэробики, бальных танцев ОУ, ДОУ, ОДОД, ДДЮТ Кировского района, подавшие заявку в срок, указанный в положении.

5.2. В конкурсе могут принять участие учащиеся двух возрастных категорий:

- 5-6 лет;
- 7-8 лет.

Возрастная категория определяется по самому старшему участнику группы.

5.3. Участники фестиваля представляют не более 1 танцевального номера (возможно представление в виде малой формы, не менее 3 участников) в каждой возрастной группе от учреждения по номинациям:

- Детский танец (сюжетно-игровой)
- Классический танец
- Народный танец и стилизация
- Современная хореография
- Эстрадный танец
- Спортивный танец (танец с элементами спортивной хореографии и акробатики, рокн-ролл и другое)

Сольные номера в конкурсе не участвуют.

5.4. За нарушение условий положения и недостоверных данных об участниках конкурса танцевальный коллектив снимается с участия.

5.5. Номера, участвовавшие в предыдущих конкурсах «Первые танцевальные шаги», жюри не оценивает.

5.6. Руководители танцевальных коллективов, участвующих в фестивале несут полную ответственность за:

- точность сведений, указанных в заявке (оформленная не по правилам и поданная позже указанного срока заявка не принимается);
- качество подготовки танцевальных номеров;
- качество предоставленного музыкального сопровождения;
- культуру поведения воспитанников коллектива и родителей во время проведения фестиваля (Оргкомитет оставляет за собой право снятия с участия танцевальный коллектив за нарушение данного пункта);
- чистоту и порядок помещения ДДЮТ, в котором размещается коллектив для подготовки к выступлению;
- личные ценные вещи воспитанников своего коллектива.

5.7. Репетиция на сцене

- участники конкурса репетируют согласно порядку, установленному оргкомитетом в соответствии номеру регистрации.

В зале могут присутствовать не более двух родителей от коллектива

Подведение итогов и награждение

6.1. На основании результатов экспертных листов формируется рейтинг участников по каждой номинации и в каждой возрастной категории. Участники, получившие наибольшее количество баллов в рейтинге становятся победителями (1 место), лауреатами (2 место), дипломатами (3 место).

6.2. Критерии оценки номеров:

- техника исполнения;
- композиционное построение номера;

- сценичность/пластика, костюм, реквизит, культура исполнения;
- подбор и соответствие музыкального и хореографического материала возрастным особенностям исполнителей;
- артистизм, раскрытие художественного образа.

Контакты: Волобуева Оксана Владимировна, 89319713165, зав. отделом художественно-эстетического образования ГБУ ДО ДДЮТ, e-mail: ddut.ddut@mail.ru адрес: Ленинский пр., д. 133, корп. 4, лит. А (ст. метро «Ленинский проспект»), 401 каб. с 10.00 до 17.00 (перерыв 13.00-14.00).

Приложение 1
Форма заявки

ЗАЯВКА
на участие в районном конкурсе танцевальных коллективов
«Первые танцевальные шаги»
для образовательных учреждений Кировского района Санкт-Петербурга

1. Название учреждения (Согласно Уставу) _____
2. Название коллектива полностью (Коллектив современного танца, студия и т.д.) _____
3. Руководитель коллектива Ф.И.О. (полностью) _____
4. Должность руководителя коллектива _____
5. Контактный телефон руководителя коллектива, (моб. тел.), _____
6. Электронная почта (e-mail) _____
7. Всего воспитанников коллектива, приезжающих на конкурс _____

ОУ	Название коллектива	Руководитель	Название номера	Кол-во участников	Возрастная категория участников	Номинация	Хронометраж	В примечании указать 1. начало «с точки» 2. необходимый реквизит 3. нужна ли репетиция
ДДЮТ	Хореограф. коллектив «Стиль»	Иванова А.А.	«Карусель»	10	8-9 лет	Детский танец	2,55	1. с точки 2. нет 3. нужна

Дата _____

Директор _____ / _____ /
(подпись)

ПОЛОЖЕНИЕ О РАЙОННОМ ТУРНИРЕ ПО НАСТОЛЬНОМУ ТЕННИСУ В 2020-2021 УЧЕБНОМ ГОДУ

1. Общие положения.

1.1. Настоящее Положение о районном турнире по настольному теннису определяет условия, порядок организации, проведение данного турнира среди учащихся образовательных учреждений Кировского района Санкт-Петербурга в 2020–2021 учебном году (далее — Турнир).

1.2. Учредителем Турнира является отдел образования администрации Кировского района Санкт-Петербурга.

2. Цель и задачи.

2.1. Цель: популяризация настольного тенниса среди учащихся образовательных учреждений Кировского района Санкт-Петербурга.

2.2. Задачи:

- привлечение детей и подростков к здоровому образу жизни;
- повышение спортивного мастерства и соревновательного опыта учащихся;
- выявление сильнейших учащихся в данном виде спорта.

3. Руководство проведением.

3.1. Информация о Турнире размещается на официальном сайте ГБУ ДО ДДЮТ Кировского района Санкт-Петербурга <http://www.kirov.spb.ru/sc/ddut/>.

3.2. Руководство проведением Первенства осуществляет оргкомитет отдела спортивно-технического образования ГБУ ДО ДДЮТ Кировского района Санкт-Петербурга.

3.3. Функции оргкомитета:

- подготовка проекта приказа о проведении Турнира;
- рассылка информации о проведении Турнира по образовательным учреждениям Кировского района Санкт-Петербурга;
- публикация итогового протокола проведения Турнира на официальном сайте ГБУ ДО ДДЮТ Кировского района Санкт-Петербурга.

3.4. Непосредственное руководство Турниром и его проведение возлагается на судейскую коллегию.

3.5. Состав судейской коллегии:

- главный судья;
- судья при участниках;
- судья при участниках.

3.6. Функции судейской коллегии:

- подготовка, утверждение порядка проведения, организация, проведение Турнира;
- внесение результатов матчей в турнирные таблицы;
- формирование рейтинга участников в каждой возрастной группе на основании результатов турнирных таблиц;
- рассмотрение конфликтных ситуаций, возникших при проведении Турнира.

3.7. Турнир проводится в соответствии с Правилами проведения Турнира по настольному теннису и настоящим Положением.

4. Условия участия.

4.1. К участию в Турнире допускаются учащиеся 1–11 классов образовательных учреждений Кировского района Санкт-Петербурга, независимо от уровня подготовки, своевременно подавшие заявку.

4.2. К Турниру допускаются участники и команды, прошедшие медицинскую комиссию по допуску к участию в Турнире, что подтверждается подписью и печатью врача (см. Приложение 1).

Возрастные категории участников:

- младшая, 1–4 класс;

- средняя, 5–8 класс;
- старшая, 9–11 класс.

4.3. Состав команды — не более 6 человек, разрешается иметь запасных игроков. От одного образовательного учреждения в Турнире может принять участие одна команда.

5. Сроки и место проведения.

5.1. Районный Турнир по настольному теннису проводится **11 марта 2021 года с 16.30 до 20.00.**

5.2. Место проведения: ГБУ ДО ДДЮТ Кировского района Санкт-Петербурга, пр. Стачек, д. 206.

5.3. Регистрация участников проводится непосредственно перед проведением Турнира в зависимости от возрастной категории:

- младшая, 1–4 классы: регистрация — с 15:45 до 16:00; турнир — с 16:00 до 17:30;
- средняя, 5–8 классы: регистрация — с 17:15 до 17:30; турнир — с 17:30 до 19:00;
- старшая, 9–11 классы: регистрация — с 18:45 до 19:00, турнир — с 18:00 до 20:00.

5.4. Заявку по установленной форме (см. *Приложение*) на участие в Турнире необходимо прислать до **5 марта 2021 года** на электронный адрес: stddut@mail.ru с указанием полного состава команды участников Турнира.

Участники, предоставляя заявку на Турнир, подтверждают свое согласие с условиями Турнира и публичным представлением результатов на официальном сайте ГБУ ДО ДДЮТ Кировского района Санкт-Петербурга.

6. Порядок проведения.

6.1. Турнир проходит по круговой системе (личные встречи: девочки-девочки, мальчики-мальчики, девушки-девушки, юноши-юноши), которая позволяет наиболее достоверно определить места участников, так как все участники должны сыграть друг с другом.

6.2. При проведении игр по круговой системе результаты всех встреч вносят в турнирную таблицу.

6.2.1. При равенстве очков у двух или нескольких участников предусматривается встреча между ними для выявления победителя:

6.2.2. При равенстве выигранных партий у трех и более участников места распределяются в зависимости от количества выигранных партий между этими участниками.

6.2.3. Если разницы между партиями нет, то учитывается разница выигранных и проигранных очков во встречах между ними.

6.3. Соблюдение норм техники безопасности во время Турнира возлагается на самих спортсменов. При несоблюдении техники безопасности участник Турнира может быть дисквалифицирован.

7. Подведение итогов и награждение.

7.1. На основании результатов турнирной таблицы формируется рейтинг участников в каждой возрастной группе. Участники, занявшие 1-е, 2-е, 3-е места в каждой возрастной группе, награждаются грамотами.

7.2. По результатам Турнира и согласованию с учредителем, отделом образования администрации Кировского района Санкт-Петербурга, педагоги, подготовившие участников Турнира, достигших высоких результатов, награждаются Благодарностями отдела образования администрации Кировского района Санкт-Петербурга.

8. Контакты: ГБУ ДО ДДЮТ Кировского района Санкт-Петербурга, <http://www.kirov.spb.ru/sc/ddut/>; отдел спортивно-технического образования, электронный адрес: stddut@mail.ru.

Главный судья — руководитель объединения «Настольный теннис» ГБУ ДО ДДЮТ Кировского района Санкт-Петербурга, педагог дополнительного образования Котельникова Ксения Евгеньевна, e-mail: kseniakotelok@gmail.com.

Приложение

В Оргкомитет

РАЙОННОГО ТУРНИРА ПО НАСТОЛЬНОМУ ТЕННИСУ В 2020–2021 УЧЕБНОМ ГОДУ

от _____,
(Фамилия, Имя, Отчество (полностью, в родительном падеже)

педагога дополнительного образования физкультурно-спортивной направленности /
учителя физкультуры

Учреждение: _____

(наименование образовательного учреждения полностью)

ЗАЯВКА

на участие в РАЙОННОМ ТУРНИРЕ
ПО НАСТОЛЬНОМУ ТЕННИСУ
В 2020–2021 УЧЕБНОМ ГОДУ

П/П	№№	Фамилия, имя учащихся (полностью)	Класс /Пол	Возраст (полных лет)	Педагог дополнительного образования физкультурно-спортивной направленности /учитель физкультуры	Контактный телефон, электронный адрес
1						
2						
3						
4						
5						

« ____ » 20 ____ г.

Руководитель учреждения _____ / _____ /
(подпись) (Фамилия,

И.О.)

М.П.

_____ / _____ /
(должность руководителя команды) (подпись) (Фамилия, И.О.)

К участию в турнире по настольному теннису допущены: _____ человек.
(цифра).(цифра прописью)

« ____ » 20 ____ г. Врач _____ / _____ /

(подпись)

(Фамилия, И.О.)

М.П.

ПОЛОЖЕНИЕ О РАЙОННОМ ПЕРВЕНСТВЕ ПО НАСТОЛЬНОМУ ХОККЕЮ В 2020-2021 УЧЕБНОМ ГОДУ

1. Общие положения.

1.1. Настоящее Положение о районном первенстве по настольному хоккею определяет условия, порядок организации, проведение данного первенства среди учащихся Кировского района Санкт-Петербурга в 2020–2021 учебном году (далее — Первенство).

1.2. Учредителем Первенства является отдел образования администрации Кировского района Санкт-Петербурга.

1.3. Общее руководство, организацию и проведение Первенства осуществляет оргкомитет отдела спортивно-технического образования ГБУ ДО ДДЮТ Кировского района Санкт-Петербурга.

2. Цель и задачи.

2.1. Цель: популяризация настольного хоккея среди школьников Кировского района Санкт-Петербурга.

2.2. Задачи:

- приобщение детей и подростков к здоровому образу жизни;
- привлечение учащихся к занятиям по настольному хоккею;
- повышение спортивного мастерства и соревновательного опыта учащихся;
- выявление сильнейших учащихся в данном виде спорта.

3. Руководство проведением.

3.1. Информация о Первенстве размещается на официальном сайте ГБУ ДО ДДЮТ Кировского района Санкт-Петербурга <http://www.kirov.spb.ru/sc/ddut/>.

3.2. Руководство проведением Первенства осуществляет оргкомитет отдела спортивно-технического образования ГБУ ДО ДДЮТ Кировского района Санкт-Петербурга.

3.3. Функции оргкомитета:

- подготовка проекта приказа о проведении Первенства;
- рассылка информации о проведении Первенства по образовательным учреждениям Кировского района Санкт-Петербурга;
- публикация итогового протокола проведения Первенства на официальном сайте ГБУ ДО ДДЮТ Кировского района Санкт-Петербурга.

3.4. Непосредственное руководство Первенством и его проведение возлагается на судейскую коллегию.

3.5. Состав судейской коллегии определяется главным судьей.

3.6. Главный судья — руководитель объединения настольного хоккея ГБУ ДО ДДЮТ Кировского района Санкт-Петербурга.

3.7. Функции судейской коллегии:

- подготовка, утверждение порядка проведения, организация, проведение Первенства;
- рассмотрение конфликтных ситуаций, возникших при проведении Первенства;
- подготовка итогового протокола Первенства.

4. Условия участия.

4.1. К участию в Первенстве допускаются учащиеся 1–11 классов образовательных учреждений Кировского района, независимо от уровня подготовки, своевременно подавшие заявку. Состав команды — 4 человека, разрешается иметь запасных игроков. Количество участников (команд) от одного образовательного учреждения не ограничивается.

4.2. Возрастные категории участников:

- 1–4 классы;
- 5–11 классы.

5. Сроки и место проведения.

5.1. Первенство проводится 2 раза в год:

- **октябрь 2020 года. ЛИЧНЫЙ ТУРНИР** (планируемая дата — **19 октября**).

Заявки принимаются до 17 октября 2020 г.;

- **март 2021 года. ЛИЧНЫЙ И КОМАНДНЫЙ ТУРНИРЫ** (планируемая дата — **20 февраля 2021 года**).

Заявки принимаются до 15 февраля 2020 г.

Участники, предоставляя заявку на Первенство, подтверждают свое согласие с условиями Первенства и публичным представлением результатов на официальном сайте ГБУ ДО ДДЮТ Кировского района Санкт-Петербурга.

5.2. Место проведения: ГБУ ДО ДДЮТ Кировского района Санкт-Петербурга, проспект Стачек, д. 206. Регистрация участников проводится в день проведения Первенства.

5.3. Заявку установленной формы (см. Приложение) на участие в Первенстве необходимо прислать на электронные адреса: stddut@mail.ru и vskorobogatov@mail.ru.

Участники, предоставляя заявку на Первенство, подтверждают свое согласие с условиями Первенства и публичным представлением результатов на официальном сайте ГБУ ДО ДДЮТ Кировского района Санкт-Петербурга.

6. Условия проведения.

6.1. Осеннее Первенство (октябрь). ЛИЧНЫЙ ТУРНИР

- Для возрастной категории «1–4 классы» личная регистрация на участие в Первенстве будет проходить в день турнира с 14.00 до 14.30 ч. В 14.30 — торжественное открытие и начало проведения Первенства.

- Для возрастной категории «5–11 классы» личная регистрация на участие в Первенстве будет проходить в день турнира с 17.00 до 17.30 ч. В 17.30 — торжественное открытие и начало Первенства.

6.2. Весеннее Первенство (март). ЛИЧНЫЙ И КОМАНДНЫЙ ТУРНИРЫ

Регистрация участников Первенства всех возрастных категорий в личном турнире будет проходить в день турнира с 14.00 до 14.30 час. В командном — с 16.00 до 16.30. В 14.30 — торжественное открытие и начало проведения Первенства.

Первенство состоит из двух турниров:

- личный турнир;
- командный турнир.

1) В личном турнире по итогам отборочного раунда участники распределяются на Лиги, в зависимости от общего числа участников.

2) В командном турнире команды распределяются по лигам в зависимости от уровня подготовки.

Первенства проводятся по круговой системе. Каждый участник должен сыграть с каждым. Продолжительность матча 5 минут. За победу начисляется 2 очка, за ничью — 1 очко.

При одинаковом количестве набранных очков в отборочном туре победителя определяют:

- по результату личной встречи;
- по разнице забитых и пропущенных шайб;
- по дополнительному матчу.

Соблюдение норм техники безопасности во время официальных стартов и тренировок возлагается на участников. При несоблюдении техники безопасности участник Первенства может быть дисквалифицирован.

7. Подведение итогов и награждение.

7.1. На основании результатов турнирной таблицы формируется рейтинг участников в каждой возрастной группе, лиге.

7.2. Участники, занявшие призовые места (1-е, 2-е, 3-е места), награждаются грамотами.

7.3. По результатам Первенства и согласованию с учредителем конкурса, отделом образования администрация Кировского района Санкт-Петербурга, педагоги, подготовившие победителей

Первенства, награждаются Благодарностями отдела образования администрации Кировского района Санкт-Петербурга.

7.5. Награждение победителей проходит после подведения итогов личного и командного турниров. Дата вручения грамот сообщается дополнительно руководителям команд.

8. Контакты: ГБУ ДО ДДЮТ Кировского района Санкт-Петербурга, <http://www.kirov.spb.ru/sc/ddut/>; отдел спортивно-технического образования, электронный адрес: stddut@mail.ru.

Главный судья — руководитель объединения настольного хоккея ГБУ ДО ДДЮТ Кировского района Санкт-Петербурга, педагог дополнительного образования Виктор Святославович Скоробогатов, электронный адрес: vskorobogatov@mail.ru.

Приложение

В Оргкомитет
РАЙОННОГО ПЕРВЕНСТВА
ПО НАСТОЛЬНОМУ ХОККЕЮ
В 2020–2021 УЧЕБНОМ ГОДУ

от _____,
(Фамилия, Имя, Отчество (полностью, в родительном падеже))

педагога дополнительного образования физкультурно-спортивной направленности /учителя
физкультуры

Учреждение: _____

(наименование образовательного учреждения полностью с указанием района)

**ЗАЯВКА
на участие
в РАЙОННОМ ПЕРВЕНСТВЕ ПО НАСТОЛЬНОМУ ХОККЕЮ
В 2020–2021 УЧЕБНОМ ГОДУ**

№	Фамилия, имя учащегося (полностью)	Класс/ ОУ	Возраст (полных лет)	Учитель физкультуры, педагог дополнительного образования физкультурно- спортивной направленности	Контактный телефон, электронный адрес руководителя
1					
2					
3					

« ____ » _____ 20 ____ г.

Руководитель учреждения _____ / _____ /
(подпись) (Фамилия, И.О.)

М.П.

_____ / _____ /
(должность руководителя команды) (подпись) (Фамилия, И.,О.)

ПОЛОЖЕНИЕ О РАЙОННОМ ЛИЧНО-КОМАНДНОМ ПЕРВЕНСТВЕ ПО СТРЕЛЬБЕ ИЗ ОПТИКО-ЭЛЕКТРОННОГО ОРУЖИЯ СРЕДИ УЧАЩИХСЯ ОБРАЗОВАТЕЛЬНЫХ УЧРЕЖДЕНИЙ КИРОВСКОГО РАЙОНА В 2020-2021 УЧЕБНОМ ГОДУ

1. Общие положения.

1.1. Настоящее положение о районном лично-командном первенстве по стрельбе из оптико-электронного оружия среди учащихся образовательных учреждений Кировского района Санкт-Петербурга определяет условия, порядок организации, проведение данного первенства в 2020–2021 учебном году (далее — Первенство).

1.2. Учредителем Первенства является отдел образования администрации Кировского района Санкт-Петербурга.

1.3. Положение о Первенстве подготовлено на основании Правил соревнований по пулевой стрельбе, утвержденных Исполкомом Стрелкового Союза России от «16» ноября 2005 г., введенных в действие с «01» января 2006 г. и являющихся официальным документом Общероссийской спортивной общественной организации «Стрелковый Союз России» и Федерального агентства РФ по физической культуре и спорту. Правила предназначены для спортивных организаций, судей, тренеров и спортсменов – стрелков, участвующих во всех соревнованиях по пулевой стрельбе на территории Российской Федерации.

2. Цель и задачи.

2.1. Цель: популяризация и развитие стрелкового спорта.

2.2. Задачи:

- определение уровня стрелковой подготовки учащихся;
- выявление лучших учащихся в стрелковом спорте;
- повышение уровня военно-прикладного мастерства;
- приобретение соревновательного опыта;
- обмен опытом педагогов спортивных объединений в целях совершенствования форм и методов работы по привлечению учащихся к занятиям стрелковым спортом.

3. Руководство проведением.

3.1. Информация о Первенстве размещается на официальном сайте ГБУ ДО ДДЮТ Кировского района Санкт-Петербурга <http://www.kirov.spb.ru/sc/ddut/>.

3.2. Руководство проведением Первенства осуществляет оргкомитет отдела спортивно-технического образования ГБУ ДО ДДЮТ Кировского района Санкт-Петербурга.

3.3. Функции оргкомитета:

- подготовка проекта приказа о проведении Первенства;
- рассылка информации о проведении Первенства по образовательным учреждениям Кировского района Санкт-Петербурга;
- публикация итогового протокола проведения Первенства на официальном сайте ГБУ ДО ДДЮТ Кировского района Санкт-Петербурга.

3.4. Непосредственное руководство Первенством и его проведение возлагается на судейскую коллегию.

3.5. Для проведения Первенства назначается судейская коллегия в составе:

- главный судья;
- судья при участниках;
- судья на огневом рубеже (линии огня).

3.8. Функции судейской коллегии:

- подготовка, утверждение порядка проведения, организация, проведение Первенства;
- внесение результатов в карточку стрельбы участника;
- формирование рейтинга участников в каждой возрастной группе в личном и командном зачетах на основании зафиксированных результатов;

- оформление протокола Первенства;
 - рассмотрение конфликтных ситуаций, возникших при проведении Первенства.
- 3.6. Судьи не имеют права помогать участнику или давать ему советы при выполнении упражнения.
- 3.7. Судейская коллегия рассматривает конфликтные ситуации, возникшие при проведении Первенства.
- 3.8. Главный судья Первенства — руководитель объединения «Пулевая стрельба и автодело» ГБУ ДО ДДЮТ Кировского района Санкт-Петербурга.

4. Условия участия.

- 4.1. К участию в Первенстве допускаются учащиеся, команды образовательных учреждений Кировского района Санкт-Петербурга, своевременно подавшие заявки на участие в Первенстве с указанием полного состава команды и участников личного Первенства.
- 4.2. К Первенству допускаются участники и команды, прошедшие медицинскую комиссию по допуску к участию в Первенстве, что подтверждается подписью и печатью врача (см. *Приложения 1, 2*).
- 4.3. Первенство проводится в личном и командном зачете одновременно.
- 4.4. Состав команды для командного зачета — смешанный (девочки, мальчики), 5 человек.
- 4.5. В личном зачете по стрельбе принимают участие три возрастные категории учащихся:
- 10–11 лет;
 - 12–13 лет;
 - 14 лет и старше.
- 4.6. В командном зачете по стрельбе принимают участие две возрастные категории учащихся:
- 10–12 лет;
 - 13 лет и старше.

5. Сроки и место проведения.

- 5.1. Первенство проводится **3 декабря 2020 года** с 12.00 до 20.00.
- 5.2. Место проведения: ГБУ ДО ДДЮТ Кировского района, пр. Стачек 206, каб. 208.
- 5.3. Заявки с указанием полного состава команды, названия команды и участников личного Первенства принимаются **до 26 ноября 2020 года** по установленной форме (для командного зачета — Приложение 1, для личного зачета — Приложение 2) на электронный адрес: stddut@mail.ru.

Участники, предоставляя заявку на Первенство, подтверждают свое согласие с условиями Первенства и публичным представлением результатов на официальном сайте ГБУ ДО ДДЮТ Кировского района Санкт-Петербурга.

6. Условия проведения.

- 6.1. Вид Первенства: лично-командный (в личном и командном зачете одновременно).
- 6.2. Очередность выступления команд определяется по предварительной жеребьевке.
- 6.3. Стрельба из оптико-электронного оружия (массогабаритный макет пистолета системы Макарова (ПМ)) по проецируемой мишени № 4, дистанция 25 м.
- 6.4. Для проведения Первенства используется интерактивный лазерный тир «Рубин».
- 6.5. Количество пробных выстрелов — 4. Количество зачетных выстрелов — 10.
- 6.6. Время на стрельбу — 20 минут.
- 6.7. Хват и удержание пистолета осуществляется только одной рукой.
- 6.8. Личный результат определяется по наибольшей сумме очков в упражнении.
- 6.9. Командный результат определяется по сумме очков 4 лучших спортсменов команды (состав зачетной группы – смешанный).

7. Правила выполнения стрельбы.

- 7.1. Участнику необходимо:
- выполнять указания судей и соблюдать нормы спортивной этики;
 - располагаться при выполнении упражнения на отведенной позиции, не выдвигаясь за переднюю границу линии огня;

- направлять оружие в процессе зарядки только в сторону мишеней.
- Эти требования необходимо выполнять и в тех случаях, когда стрельба прерывается по какой-либо причине или когда стрелок кладет оружие, выпуская его из рук.

7.2. Каждый участник выполняет 4 (четыре) пробных и 10 (десять) зачетных выстрелов. Пробные выстрелы показываются участнику на экране. Зачетные выстрелы регистрируются судьей и представителем команды. Достоинство каждого выстрела указывается в карточке стрельбы участника.

7.3. В случае явного нарушения участнику объявляется предупреждение и предоставляется возможность исправить допущенную ошибку.

7.4. За повторное нарушение участника дисквалифицируют в упражнении.

7.5. Участника отстраняют от выполнения упражнений без предупреждения, если он направляет оружие (даже незаряженное) в сторону зрителей, судей или других стрелков.

7.6. Участник команды, дисквалифицированный в упражнении или отстраненный от участия в Первенстве, другим участником команды не заменяется.

8. Результаты Первенства.

8.1. Официальные результаты Первенства в личном и командном зачетах оформляются протоколом.

8.2. Командные результаты фиксируются с указанием места, занятого командой в упражнении, названия команды, суммы очков в упражнении, состава команды (фамилии перечисляются в порядке убывания индивидуального результата).

8.3. Командный результат определяется по сумме очков 4 лучших спортсменов команды (состав зачетной группы – смешанный).

8.4. Места в командном зачете определяются суммой очков, показанных спортсменами, выступавшими в составе команды. При равенстве командных результатов победитель определяется по наибольшему числу «10», «9», «8» и т. д. набранных всеми стрелками команды в упражнении. Если преимущество не выявится и после этого, присуждаются одинаковые места.

8.5. Места в личном зачете определяются по наибольшей сумме очков в упражнении. В случае равенства очков места определяются по наибольшему числу «10», «9», «8» и т. д. в упражнении. Если преимущество не выявится и после этого, присуждаются одинаковые места.

9. Награждение.

9.1. На основании протокола Первенства формируется рейтинг участников (в личном зачете в каждой возрастной группе среди мальчиков и девочек) и команд.

9.2. Награждение по результатам личного Первенства проводится по трем возрастным категориям: 10–11, 12–13 лет; 14 лет и старше (девочки и мальчики отдельно). Участники, занявшие призовые места (1-е, 2-е, 3-е места), награждаются дипломами.

9.3. Награждение победителей проходит после подведения итогов Первенства. Дата вручения дипломов сообщается дополнительно руководителям команд.

9.4. По согласованию с учителем, отделом образования администрации Кировского района Санкт-Петербурга, педагоги, подготовившие победителей Первенства, награждаются Благодарностями отдела образования администрации Кировского района Санкт-Петербурга.

10. Контакты: ГБУ ДО ДДЮТ Кировского района Санкт-Петербурга, <http://www.kirov.spb.ru/sc/ddut/>; отдел спортивно-технического образования, электронный адрес: stddut@mail.ru.

Главный судья — руководитель объединения «Пулевая стрельба и автодело» ГБУ ДО ДДЮТ Кировского района Санкт-Петербурга, Мастер Спорта СССР по пулевой стрельбе педагог дополнительного образования Бондаренко Эдуард Павлович, e-mail: badmond67@yandex.ru.

Заявка

от команды _____
(наименование учреждения, название команды)

на участие в районном Первенстве по стрельбе из оптико-электронного оружия среди учащихся образовательных учреждений Санкт-Петербурга в 2020–2021 учебном году
в командном зачете

Место проведения: ГБУ ДО ДДЮТ Кировского района Санкт-Петербурга,
пр. Стачек 206, каб. 208. Дата _____

№ п/п	Фамилия, Имя	Дата рождения	Спортивная квалификация (если имеется)	Отметка врача о допуске	Примечание
	<i>заполняется полностью</i>	<i>обязательно указывать число, месяц и год</i>	<i>Указывается последний оформленный разряд или звание с указанием вида спорта</i>		

« ____ » _____ 20 ____ г. Руководитель учреждения _____ / _____ /
(подпись) (Фамилия, И.О.)

М.П.

_____ / _____ /
(должность руководителя команды) (подпись) (Фамилия, И.О.)

К участию в Первенстве по стрельбе допущены: _____ человек.
(цифра),(цифра прописью)

« ____ » _____ 20 ____ г. Врач _____ / _____ /
(подпись) (Фамилия, И.О.)

М.П.

Заявка

от _____
(наименование учреждения)

на участие в районном Первенстве по стрельбе из оптико-электронного оружия
среди учащихся образовательных учреждений Санкт-Петербурга
в 2020–2021 учебном году
в личном зачете

Место проведения: ГБУ ДО ДДЮТ Кировского района Санкт-Петербурга,
пр. Стачек 206, каб. 208. Дата _____

№ п/п	Фамилия, Имя	Дата рождения	Спортивная квалификация (если имеется)	Отметка врача о допуске	Примечание
	<i>заполняется полностью</i>	<i>обязательно указывать число, месяц и год</i>	<i>Указывается последний оформленный разряд или звание с указанием вида спорта</i>		

« ____ » _____ 20 ____ г. Руководитель учреждения _____ / _____ /
(подпись) (Фамилия, И.,О.)

М.П.

_____ / _____ /
(должность руководителя команды) (подпись) (Фамилия, И.,О.)

К участию в Первенстве по стрельбе допущены: _____ человек.
(цифра),(цифра прописью)

« ____ » _____ 20 ____ г. Врач _____ / _____ /
(подпись) (Фамилия, И.,О.)

М.П.

ПОЛОЖЕНИЕ РАЙОННОГО КОНКУРСА ДЕТСКОГО ТВОРЧЕСТВА «БЕЗОПАСНОСТЬ ГЛАЗАМИ ДЕТЕЙ» В 2020-2021 УЧЕБНОМ ГОДУ

1. Общее положение

1.1. Учредитель районного конкурса детского творчества «Безопасность глазами детей» (далее конкурс) отдел образования администрации Кировского района.

1.2. Организатор конкурса: Государственное бюджетное учреждение дополнительного образования Дворец детского (юношеского) творчества Кировского района Санкт-Петербурга, отдел социально-педагогических программ и краеведения.

1.3 Районный конкурс является первым этапом городского конкурса детского творчества «Безопасность глазами детей» ГДЮЦ ГПВ ГБОУ «Балтийский берег» в рамках Всероссийского конкурса детско-юношеского творчества по пожарной безопасности «Неопалимая Купина».

2. Цель и задачи

2.1. Цель: формирование у подрастающего поколения сознательного и ответственного отношения к вопросам личной безопасности и безопасности окружающих.

2.2. Задачи

- пропаганда самоотверженного и героического труда пожарных и спасателей: обеспечения безопасности людей, спасения их жизней и оказания помощи пострадавшим;
- воспитание и формирование гражданской ответственности, осуществление противопожарной пропаганды и привлечение учащихся в Дружины юных пожарных;
- выявление и поддержка одаренных детей, в том числе с ограниченными возможностями здоровья.

3. Участники конкурса

К участию в конкурсе приглашаются учащиеся дошкольных образовательных учреждений, общеобразовательных учреждений, учреждений начального профессионального образования Кировского района в четырех возрастных группах:

- 1 группа - воспитанники дошкольных образовательных учреждений (6-7 лет);
- 2 группа - 1-4 классы;
- 3 группа - 5-8 классы;
- 4 группа - 9-11 классы.

Возраст участника определяется на момент подачи заявки на конкурс. Для участия в конкурсе каждый несовершеннолетний участник должен предоставить согласие родителей (законных представителей) на обработку персональных данных (Приложение 1). Данное согласие вместе с заявкой на участие в конкурсе принимаются в отсканированном виде на электронный адрес: kraeved-ddut@mail.ru.

4. Сроки и порядок проведения конкурса

4.1 Заявка (Приложение 2) и конкурсные работы и принимаются с **02 по 27 ноября 2020 г.** в ГБУ ДО ДДЮТ Кировского района, отдел социально-педагогических программ и краеведения, по адресу: Ленинский пр., д.133, к.4, 3 этаж, 315 каб.

Обязательна предварительная регистрация участников в гугл-форме «Участие в районных конкурсах 2020-2021»:

<https://docs.google.com/forms/d/e/1FAIpQLScNTlZGbXtJBQJ5aOpXEQaGp7TvxaF1IUJASAVAEZCjiRtCoA/viewform?vc=0&c=0&w=1>

Заявка оформляется отдельно, на каждую представленную на конкурс творческую работу.

Внимание! На конкурс от ОУ принимается не более 2-х работ по каждой номинации для каждой возрастной группы.

4.2. Тематика работ, представляемых на конкурс:

- предупреждение пожаров от шалости с огнем;

- история развития пожарной охраны Санкт-Петербурга;
- работа, учеба и быт профессиональных пожарных и спасателей, работников ВДПО, дружин юных пожарных, занятия пожарно-прикладным спортом;
- пожары в быту, на производстве, лесные пожары, на сельскохозяйственных объектах и объектах транспортной инфраструктуры;
- современная противопожарная и спасательная техника и перспективы ее развития;
- нарушения правил пожарной безопасности, являющиеся причинами возникновения пожаров;
- реклама и комиксы в пожарном деле.

Работы по теме «Безопасность на дорогах» на конкурс не принимаются! К участию в конкурсе не принимаются коллективные работы, выполненные двумя и более авторами.

5. Порядок и условия проведения конкурса

5.1. Конкурс проводится по следующим **номинациям**:

1. **Художественно-изобразительное творчество** (рисунок, плакат, стенгазета, эмблемы ДЮП, МЧС, ВДПО, книжная графика, иллюстрации информационного и познавательного содержания и т.п.). Специализированные художественные учреждения оцениваются отдельно от работ, выполненных учащимися общеобразовательных учреждений.
2. **Декоративно-прикладное творчество** (работы традиционных народных ремесел и декоративно-прикладного искусства: сюжетная композиция, аппликация, оригами, коллаж, вышивка, вязание, батик, лоскутное шитье, бисероплетение, выжигание, художественная резьба, керамика, лепка, текстильный дизайн, игрушка, витраж, папье-маше, декупаж, тестопластика, пластилинография и т.п.).
3. **Технические виды творчества** (моделирование, конструирование, макеты, технические приборы, настольные игры, головоломки, кроссворды, компьютерная презентация, мультфильм, видеофильм и т.п.).

В номинации **«Художественно-изобразительное творчество»** принимаются работы выполненные карандашом, пастелью, акварелью, гуашью и т.п., оформленные в соответствии с выставочными требованиями форматом от 210*300 мм до 300*400 мм (ф. А4 - А3) работа оформляется **обязательно в паспорту и в крепкую раму**,

Работа, оформленная в раме должна иметь два прочных крепления для её экспонирования (слева, справа) соответствующие экспозиционному (горизонтальному, вертикальному) решению работы.

Образец *этикетки*

Иванов Петр Сергеевич, 11 лет Пожар в жилом доме», графика ГБОУ СОШ № __ Объединение «Юный художник» Руководитель - ФИО полностью Адрес ОУ
--

На каждой работе оформляется этикетка (с лицевой стороны конкурсной работы, внизу справа), в которой указываются: фамилия, имя, отчество автора, возраст, название работы, техника исполнения, наименование учреждения, название студии/объединения, фамилия, имя, отчество руководителя, адрес учебного заведения.

- 5.2. В номинации **«Декоративно-прикладное творчество»** принимаются работы с сюжетной композицией в рамках традиционных народных ремесел и декоративноприкладного искусства: аппликация, оригами, коллаж, вышивка, нитяная графика, вязание, батик, лоскутное шитье, бисероплетение, выжигание, художественная резьба, керамика, лепка, текстильный дизайн, игрушка, витраж и др.

Настольные работы устанавливаются и закрепляются на жесткой подставке (основе), которая должна соответствовать размеру работы, форматом не более 300*400 мм.

На каждой работе оформляется этикетка (с лицевой стороны конкурсной работы), в которой

указываются: фамилия, имя, отчество автора, возраст, название работы, техника исполнения, наименование учреждения, название студии/объединения, фамилия, имя, отчество руководителя, адрес учебного заведения (см. *Образец этикетки*).

5.3. В номинации «**Технические виды творчества**» принимаются работы выполненные в технике моделирования, конструирования, а также макеты, технические приборы, настольные игры, головоломки, кроссворды, компьютерная презентации, мультфильмы, видеофильмы и т.п.

Компьютерная презентация должна содержать не более 10 слайдов. **Мультфильмы и видеофильмы** продолжительностью не более 5 минут (принимаются на дисках, флэш-картах). Электронные носители не возвращаются.

Направление работы для участия в конкурсе означает согласие автора(ов) и их законных представителей с условиями конкурса указанными в положении о конкурсе.

Факт участия в конкурсе подразумевает согласие участников и победителей конкурса на публичное представление результатов конкурса на сайте ГБУ ДО ДДЮТ Кировского района (<http://www.kirov.spb.ru/sc/ddut/>).

Работы, выполненные вне требований Положения, на конкурс не принимаются.

5.4. По итогам конкурса с 15.01.21-28.01.21 будет смонтирована выставка. Демонтаж выставки производится **29.01.21**.

Невостребованные работы по окончании выставки хранятся не более двух недель. Администрация не несёт ответственность за целостность и сохранность оставленных работ.

6. Критерии оценки работ

6.1. Жюри оценивает работы по следующим **критериям**:

- соответствие заявленной тематике;
- соответствие работы возрасту участника;
- общая культура исполнения и эстетичный вид работы;
- художественность, оригинальность и выразительность;
- использование нестандартных материалов;
- новаторство и оригинальность;
- высокий уровень выполнения в конкретной технике исполнения.

7. Подведение итогов конкурса

7.1. На основании результатов критериев конкурса заседанием жюри 11.12.2020 формируется рейтинг участников по каждой номинации. Победителями (1 место), лауреатами (2 место), дипломантами (3 место) становятся участники, набравшие наибольшее количество баллов в рейтинге по каждой номинации (награждаются грамотами, дипломами).

По итогам районного конкурса победители принимают участие в городском конкурсе детского творчества «Безопасность глазами детей» в рамках Всероссийского конкурса детско-юношеского творчества по пожарной безопасности «Неопалимая Купина». Работы, направленные на городской конкурс, не возвращаются. Основание - городское положение о конкурсе.

Контактные данные: тел. 246-04-56 - отдел социально-педагогических программ и краеведения, электронный адрес: kraeved-ddut@mail.ru, зав. отделом - Зименко Виктория Михайловна, педагог-организатор - Попова Анастасия Геннадьевна.

Приложение 1
к Положению о конкурсе детского творчества
«Безопасность глазами детей»
в рамках Всероссийского конкурса
детско-юношеского творчества по пожарной безопасности
«Неопалимая Купина»

СОГЛАСИЕ
на использование и обработку персональных данных

Я, _____,

ФИО родителя или законного представителя

паспорт _____, выдан _____

серия номер

когда, кем

(в случае опекуинства / попечительства указать реквизиты документа, на основании которого осуществляется опека или попечительство)

адрес проживания

являющийся _____ родителем _____ (законным _____ представителем) _____ ребенка

фамилия, имя, отчество ребенка

паспорт _____ (свидетельство _____ о

рождении) _____, выдан _____

серия номер

когда, кем

адрес проживания

на основании Семейного кодекса РФ и Федерального закона от 27.07.2006 г. № 152-ФЗ «О персональных данных» даю согласие на обработку своих персональных данных и персональных данных ребенка (далее - Ребенок) ГБОУ «Балтийский берег», расположенному по адресу: Санкт-Петербург, ул. Чернышевского, д. 49, литер А, в связи с направлением Ребенка на игру КВН.

Перечень своих персональных данных, на обработку которых даю согласие: фамилия, имя, отчество, серия и номер паспорта, сведения о выдаче паспорта, включая дату выдачи и код подразделения, место регистрации и место фактического проживания, номер домашнего и мобильного телефона, место работы, занимаемая должность, номер служебного телефона, дополнительные данные, которые я сообщил(а) в заявлении, договоре, других заполняемых мною документах.

Перечень персональных данных Ребенка, на обработку которых даю согласие: фамилия, имя, отчество, школа, класс, домашний адрес, дата регистрации по месту проживания, дата рождения, место рождения, серия и номер паспорта (свидетельства о рождении), сведения о выдаче паспорта (свидетельства о рождении), включая дату выдачи и код подразделения, серия и номер миграционной карты, вида на жительство, разрешения на временное проживание, телефон, адрес электронной почты, результаты участия Ребенка в различных олимпиадах, смотрах, конкурсах, соревнованиях и т.п., сведения о размере одежды, сведения о состоянии здоровья, дополнительные данные, которые я сообщил (а) в заявлении, договоре, других заполняемых мною документах.

Я даю разрешение на безвозмездное использование фото- и видеоматериалов, а также других информационных материалов с участием моего ребенка во внутренних и внешних коммуникациях, фотографии и изображение могут быть скопированы, представлены и сделаны достоянием общественности или адаптированы для использования любыми СМИ и любым способом, в частности в рекламных буклетах и во всех средствах массовой информации, ТВ, кинофильмах, видео, в Интернете, листовках, почтовых рассылках, каталогах, постерах, промо статьях, рекламной кампании, на упаковке, и т.д. при условии, что произведенные фотографии и видео не нанесут вред достоинству и репутации моего ребенка.

Я согласен (-сна), что обработка персональных данных может осуществляться как с использованием автоматизированных средств, так и без таковых. Я оставляю за собой право отозвать настоящее согласие,

письменно уведомив об этом ГБОУ «Балтийский берег». В случае получения моего письменного заявления об отзыве настоящего согласия ГБОУ «Балтийский берег» обязан прекратить обработку и использование.

« ____ » _____ 20__ г.

_____ / _____
Подпись

_____ / _____
Фамилия, инициалы

Приложение 1
Форма заявки

**Заявка
на участие в районном конкурсе детского творчества
«БЕЗОПАСНОСТЬ ГЛАЗАМИ ДЕТЕЙ»
в 2020/2021 учебном году**

№	Фамилия, имя участника полностью	Дата рождения участника (число, месяц, год)	Возраст (полных лет)	Класс / группа	Тематика конкурсной работы	Название работы	ФИО руководителя полностью (должность, место работы)	Контактный телефон руководителя	ОУ

Дата « ____ » _____ 20__ г.

Директор ОУ _____ /подпись/ _____

МП

ПОЛОЖЕНИЕ О РАЙОННОМ ЛИЧНО-КОМАНДНОМ ПЕРВЕНСТВЕ КИРОВСКОГО РАЙОНА САНКТ-ПЕТЕРБУРГА ПО АВИАМОДЕЛЬНОМУ СПОРТУ В КЛАССЕ КОМНАТНЫХ МОДЕЛЕЙ САМОЛЕТА В 2020-2021 УЧЕБНОМ ГОДУ

1. Общие положения.

1.1. Настоящее Положение о районном лично-командном первенстве Кировского района Санкт-Петербурга по авиамodelьному спорту в классе комнатных моделей самолета определяет условия, порядок организации, проведение данного первенства в 2020–2021 учебном году (далее — Первенство).

1.2. Учредителем Первенства является отдел образования администрации Кировского района Санкт-Петербурга.

2. Цель и задачи.

2.1. Цель: популяризация и пропаганда авиамodelьного спорта среди учащихся и молодежи Кировского района Санкт-Петербурга.

2.2. Задачи:

- организация Первенства авиамodelистов для популяризации авиамodelьного спорта;
- формирование и развитие технических и творческих способностей учащихся через моделирование, конструирование и изготовление комнатных моделей самолета, публичную демонстрацию их качеств;
- выявление лучших учащихся в авиамodelировании и повышение их спортивного мастерства.

3. Руководство проведением.

3.1. Информация о Первенстве размещается на официальном сайте ГБУ ДО ДДЮТ Кировского района Санкт-Петербурга <http://www.kirov.spb.ru/sc/ddut/>.

3.2. Руководство проведением Первенства осуществляет оргкомитет отдела спортивно-технического образования ГБУ ДО ДДЮТ Кировского района Санкт-Петербурга.

3.3. Функции оргкомитета:

- подготовка проекта приказа о проведении Первенства;
- рассылка информации о проведении Первенства по образовательным учреждениям Кировского района Санкт-Петербурга;
- публикация итогового протокола проведения Первенства на официальном сайте ГБУ ДО ДДЮТ Кировского района Санкт-Петербурга.

3.4. Непосредственное руководство Первенством и его проведение возлагается на судейскую коллегию.

3.5. Состав судейской коллегии определяется председателем судейской коллегии.

3.6. Председатель судейской коллегии — руководитель объединения «Аэронавт» ГБУ ДО ДДЮТ Кировского района Санкт-Петербурга. Председатель вправе пригласить в судейскую коллегию выпускников коллектива «Аэронавт».

3.7. Функции судейской коллегии:

- подготовка, утверждение порядка проведения, организация, проведение Первенства;
- рассмотрение конфликтных ситуаций, возникших при проведении Первенства;
- подготовка итогового протокола Первенства.

4. Условия участия.

К участию в Первенстве допускаются учащиеся в возрасте 9–14 лет образовательных учреждений Кировского района Санкт-Петербурга в следующих классах моделей:

- метательная полукопия самолета МиГ-15;
- метательная полукопия самолета МиГ-21.

5. Сроки и место проведения.

5.1. Первенство проводится **19 декабря 2020 года с 15.00 часов до 18.00 часов** по адресу: ГБУ ДО ДДЮТ Кировского района Санкт-Петербурга, пр. Стачек, д. 206.

5.2. Заявки с указанием полного состава команды, названия команды и участников личного Первенства принимаются **до 11 декабря 2020 года** по установленной форме (см. Приложение 1) на электронные адреса stddut@mail.ru и itopaz252@yandex.ru.

Участники, предоставляя заявку на Первенство, подтверждают свое согласие с условиями Первенства и публичным представлением результатов на официальном сайте ГБУ ДО ДДЮТ Кировского района Санкт-Петербурга.

6. Условия проведения.

6.1. Первенство проводится по комнатным моделям самолета в закрытых помещениях. Разыгрывается лично-командное Первенство среди участников.

6.2. От команды в лично-командном Первенстве может быть выдвинуто любое количество участников. Минимальное количество участников от команды — 2 человека.

6.3. В Первенстве участвуют следующие классы моделей:

1. Метательная полукопия самолета МиГ-15 (см. чертеж в *Приложении 2*).

2. Метательная полукопия самолета МиГ-21 (см. чертеж в *Приложении 3*).

6.4. Каждый участник имеет право выступать в каждом из двух классов моделей. Допускается использование до двух моделей в каждом классе.

6.5. Тактико-технические характеристики моделей

1) Класс: метание на точность (полукопия самолета МиГ-15):

- Материал изготовления модели — пенопласт.
- Масса модели — не более 50 г.
- Минимальный радиус носовой части модели (вид сбоку) — не менее 15 мм.
- Старт рукой. Приспособления недопустимы.

2) Класс: метание на точность (полукопия самолета МиГ-21):

- Материал изготовления модели — пенопласт.
- Масса модели — не более 50 г.
- Минимальный радиус носовой части модели (вид сбоку) – не менее 15 мм.
- Старт рукой. Приспособления недопустимы.

Руководитель команды несет ответственность за жизнь и здоровье участников, отвечает за дисциплину своей команды, за соблюдение мер безопасности во время проведения Первенства, выполняет требования судьи. Доставку участников на Первенство и обратно обеспечивает руководитель команд.

При несоблюдении техники безопасности и нарушении правил поведения участник может быть дисквалифицирован.

7. Подведение итогов и награждение.

7.1. На основании протокола Первенства формируется рейтинг участников в каждом классе моделей.

7.2. Участники, занявшие призовые места (1-е, 2-е, 3-е места) в каждом классе моделей, награждаются дипломами.

7.3. Остальные учащиеся, чьи модели приняли участие в конкурсе, получают сертификат участника.

7.4. Награждение победителей проходит после подведения итогов Первенства. Дата вручения дипломов и сертификатов сообщается дополнительно руководителям команд.

7.5. По согласованию с учредителем, отделом образования администрации Кировского района Санкт-Петербурга, педагоги, подготовившие победителей Первенства, награждаются Благодарностями отдела образования администрации Кировского района Санкт-Петербурга.

8. Контакты: ГБУ ДО ДДЮТ Кировского района Санкт-Петербурга, <http://www.kirov.spb.ru/sc/ddut/>; отдел спортивно-технического образования, электронный адрес: stddut@mail.ru.

Председатель судейской коллегии — руководитель объединения «Аэронавт» ГБУ ДО ДДЮТ Кировского района Санкт-Петербурга, педагог дополнительного образования Самряков Анатолий Степанович, электронный адрес: topaz252@yandex.ru.

Приложение 1

В Оргкомитет
РАЙОННОГО ЛИЧНО-КОМАНДНОГО ПЕРВЕНСТВА
КИРОВСКОГО РАЙОНА ПО АВИАМОДЕЛЬНОМУ СПОРТУ В КЛАССЕ КОМНАТНЫХ
МОДЕЛЕЙ САМОЛЕТА
В 2020-2021 УЧЕБНОМ ГОДУ

от _____,
(Фамилия Имя Отчество (в родительном падеже))

педагога дополнительного образования / учителя

Учреждение: _____

(наименование образовательного учреждения полностью)

**ЗАЯВКА
НА УЧАСТИЕ В РАЙОННОМ
ЛИЧНО-КОМАНДНОМ ПЕРВЕНСТВЕ
КИРОВСКОГО РАЙОНА ПО АВИАМОДЕЛЬНОМУ СПОРТУ
В КЛАССЕ КОМНАТНЫХ МОДЕЛЕЙ САМОЛЕТА
В 2020–2021 УЧЕБНОМ ГОДУ**

№№	Фамилия, имя учащихся (полностью)	Класс/ Образовательное учреждение	Возраст (полных лет)	Педагог-руководитель объединения	Контактный телефон
1					
2					
3					
4					
5					

« » 20 г.

Руководитель учреждения _____ / _____ /
(подпись) (Фамилия, И.,О.)

М.П.

_____ / _____ /
(должность руководителя команды) (подпись) (Фамилия, И.,О.)

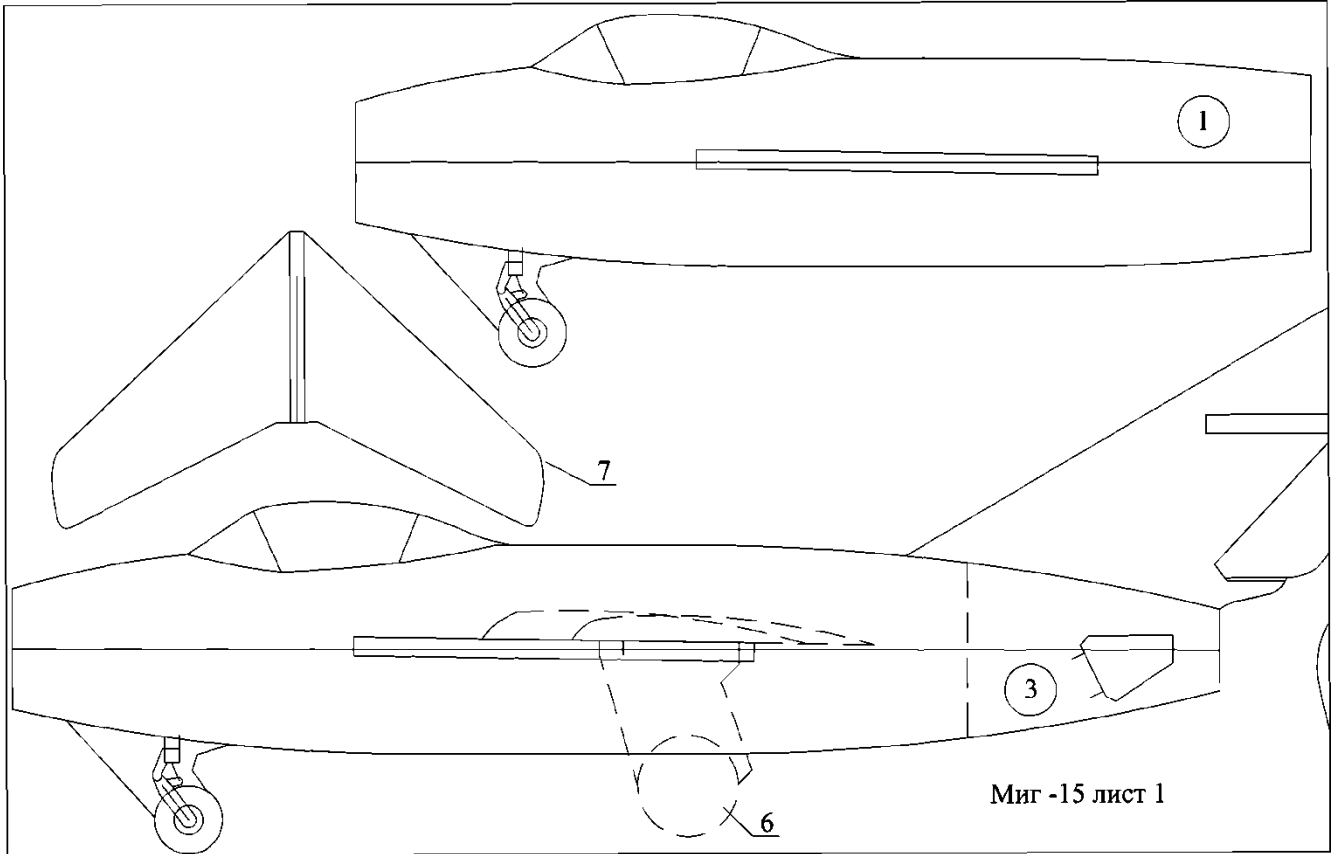

Миг -15 лист 1

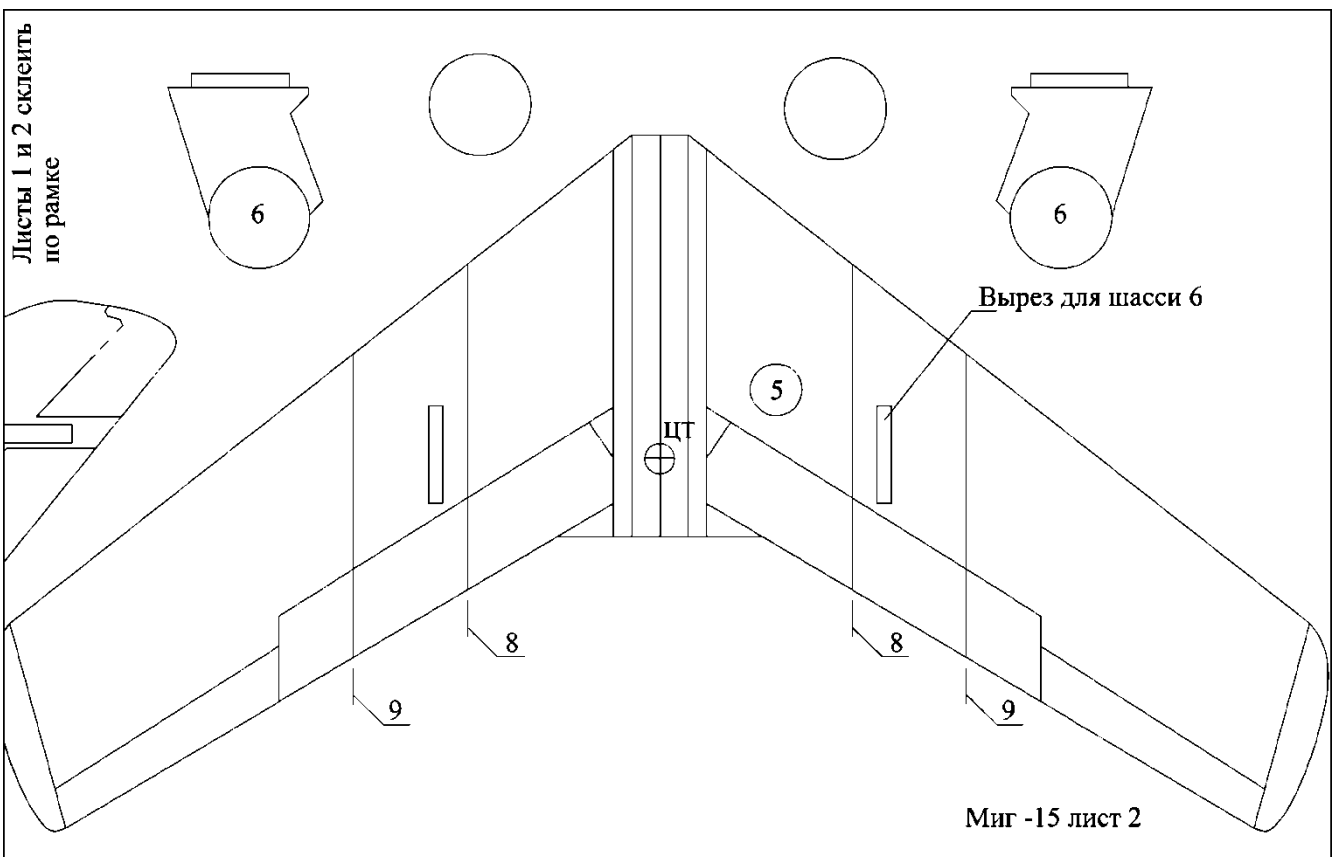

Листы 1 и 2 склеить по рамке

Вырез для шасси 6

Миг -15 лист 2

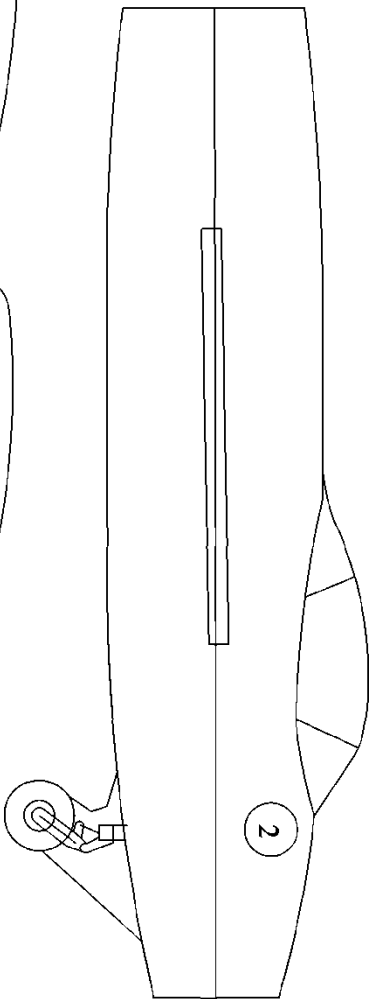

Приклеивать аэродинамические
гребни 8 и 9 обязательно

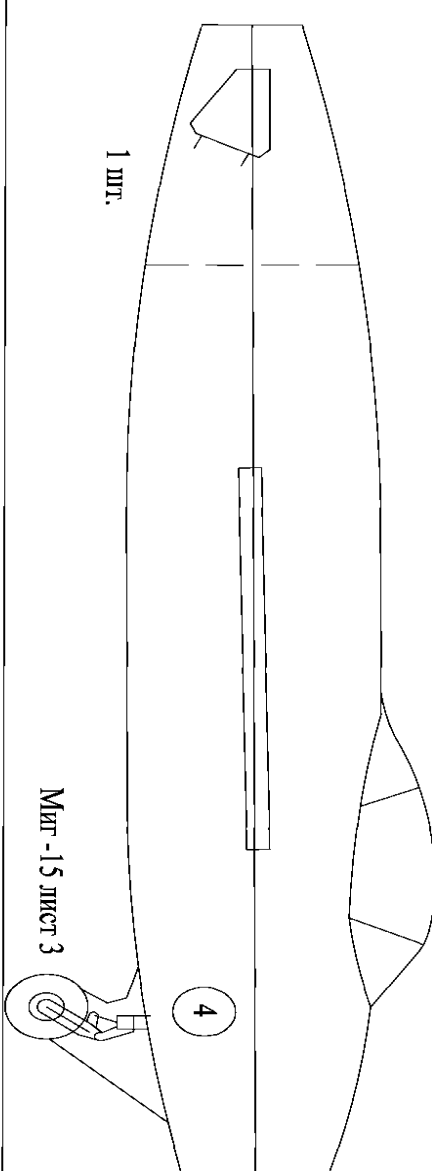

1 шт.

Миг -15 лист 3

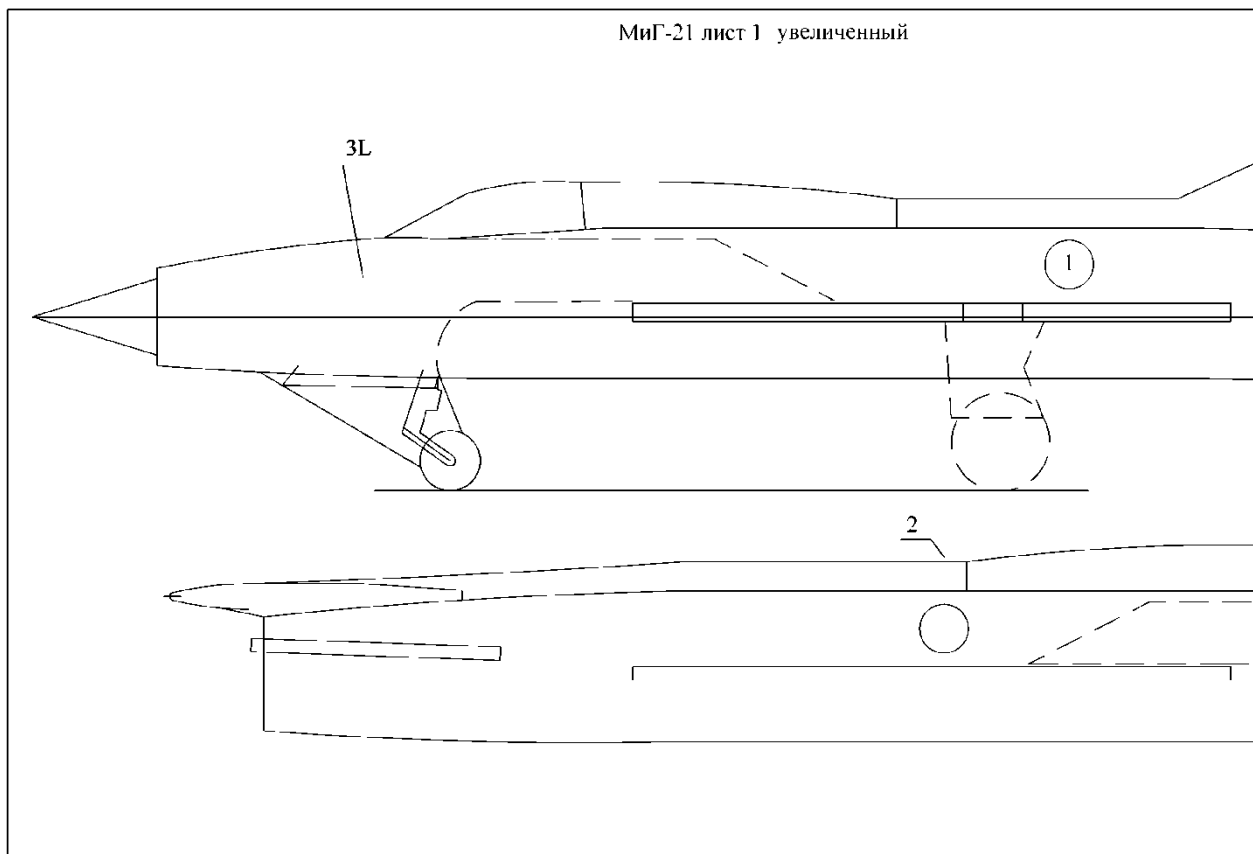

МиГ-21 лист 2 увеличенный

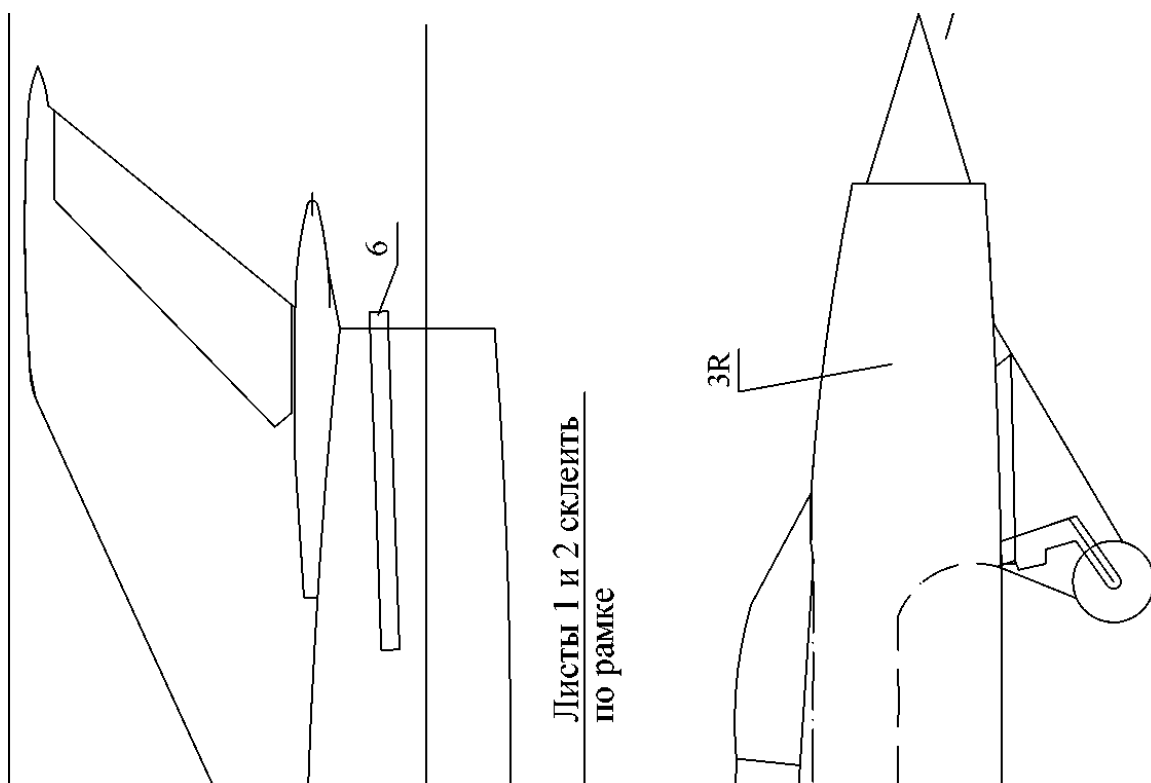

Носовые кромки скруглить,
хвостовые заострить.

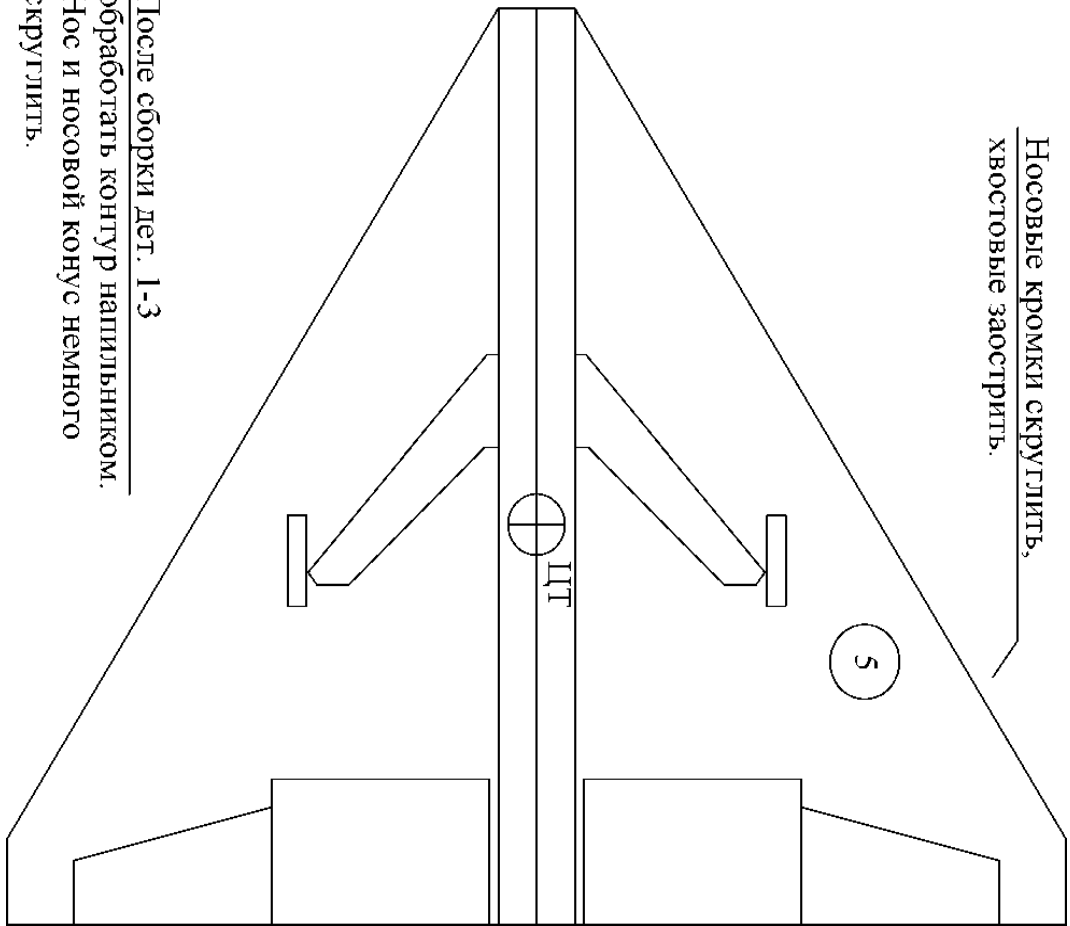

После сборки дет. 1-3
обработать контур напильником.
Нос и носовой конус
скруглить.

МиГ-21 лист 3
увеличенный

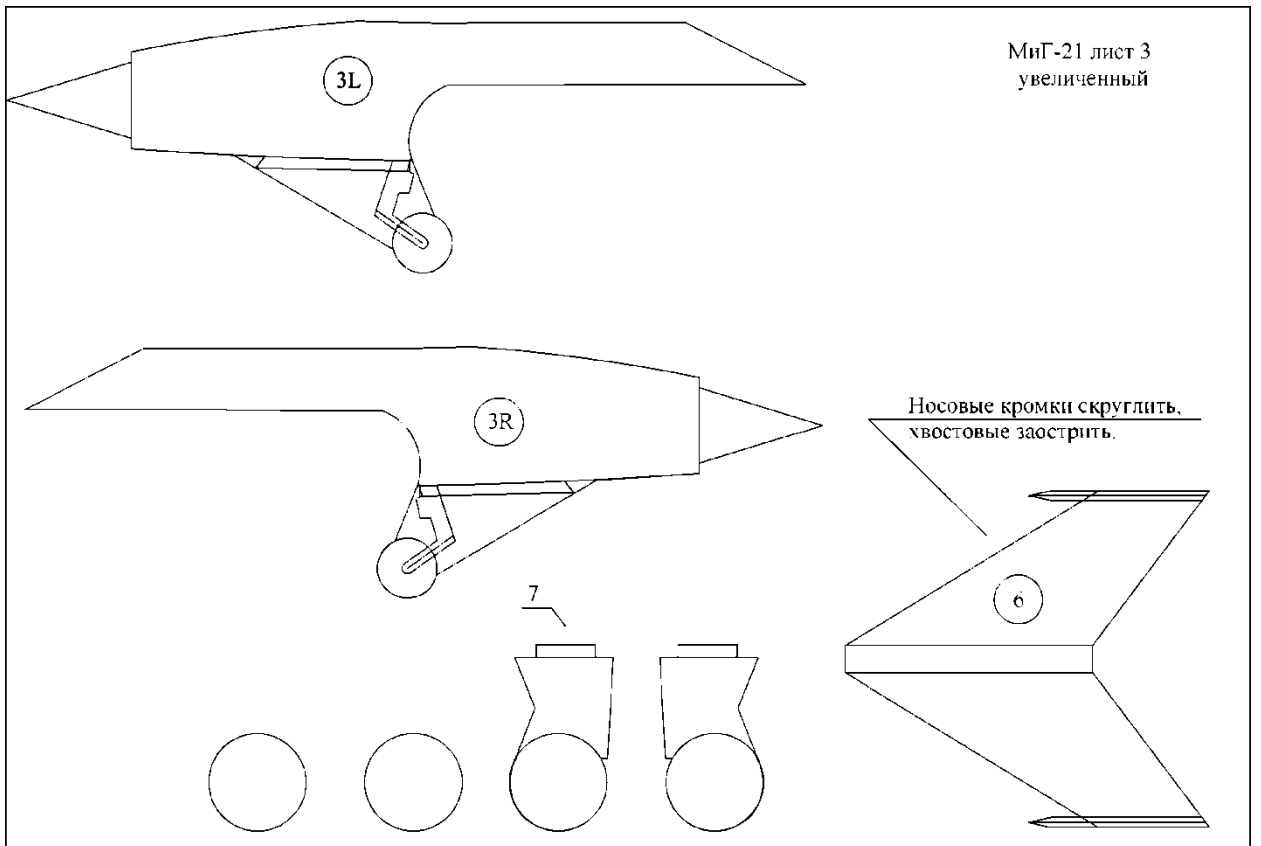

Носовые кромки скруглить,
хвостовые заострить.

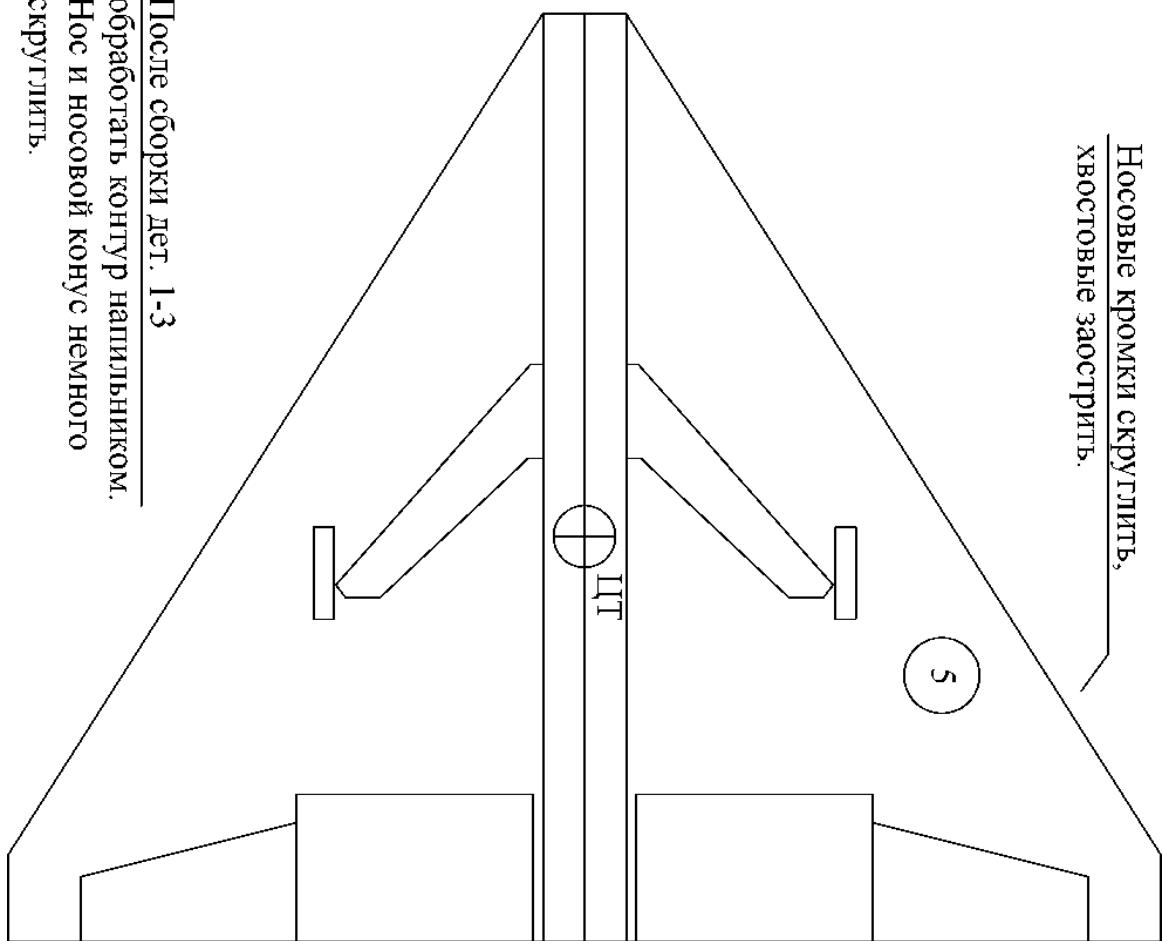

После сборки дет. 1-3
обработать контур напильником.
Нос и носовой конус немного
скруглить.

ПОЛОЖЕНИЕ О РАЙОННОМ КОНКУРСЕ ПО ПАРИКМАХЕРСКОМУ ИСКУССТВУ В 2020-2021 УЧЕБНОМ ГОДУ

1. Общие положения.

1.1. Настоящее Положение о районном конкурсе по парикмахерскому искусству определяет условия, порядок организации, проведение данного конкурса среди учащихся Кировского района Санкт-Петербурга в 2020–2021 учебном году (далее — Конкурс).

1.2. Учредителем Конкурса является отдел образования администрации Кировского района Санкт-Петербурга.

2. Цель и задачи.

2.1. Цель: выявление и поддержка творческой молодежи в области парикмахерского искусства, повышение престижа и значения профессии парикмахер.

2.2. Задачи:

- содействие в популяризации профессий, связанных с парикмахерским искусством;
- развитие у учащихся прикладных умений, навыков и компетенций парикмахерского искусства;
- выявление лучших учащихся для дальнейшего участия в профессиональных конкурсах парикмахерского искусства.

3. Условия участия.

3.1. К участию в Конкурсе приглашаются учащиеся 11–18 лет общеобразовательных учреждений Кировского района Санкт-Петербурга, независимо от уровня подготовки, но обладающие навыками парикмахерского искусства.

3.2. Возрастные категории участников:

- 1-я группа — от 11 лет до 13 лет;
- 2-я группа — от 14 лет до 18 лет.

4. Руководство проведением.

4.1. Информация о конкурсе размещается на официальном сайте ГБУ ДО ДДЮТ Кировского района Санкт-Петербурга <http://www.kirov.spb.ru/sc/ddut/>.

4.2. Руководство проведением Конкурса осуществляет оргкомитет отдела спортивно-технического образования ГБУ ДО ДДЮТ Кировского района Санкт-Петербурга.

4.3. Функции оргкомитета:

- подготовка проекта приказа о проведении Конкурса;
- рассылка информации о проведении Конкурса по образовательным учреждениям Кировского района Санкт-Петербурга;
- формирование независимого жюри, в состав которого входят квалифицированные специалисты в сфере парикмахерского искусства, представители ГБУ ДО ДДЮТ Кировского района Санкт-Петербурга.
- публикация итогового протокола проведения Конкурса на официальном сайте ГБУ ДО ДДЮТ Кировского района Санкт-Петербурга.

4.4. Для оценки Конкурсных работ формируется профессиональное независимое конкурсное жюри.

4.5. Состав жюри определяется приказом директора ГБУ ДО ДДЮТ Кировского района Санкт-Петербурга.

4.6. Функции жюри:

- подготовка, утверждение порядка проведения, организация, проведение Конкурса;
- оценка выполненных на Конкурсе работ;
- принятие решения в соответствии с общими критериями оценивания работ;
- рассмотрение конфликтных ситуаций, возникших при проведении Конкурса.

5. Сроки и место проведения.

5.1. Конкурс проводится **31 марта 2021 года с 16.00 до 19.00.**

5.2. Место проведения: ГБУ ДО ДДЮТ Кировского района Санкт-Петербурга, пр. Стачек, д. 206.

5.3. Перед началом Конкурса проводится регистрация и жеребьевка участников.

5.4. Заявки установленной формы (см. Приложение) на участие в Конкурсе принимаются до **24 марта 2020 года** на электронный адрес: stddut@mail.ru.

Участники, предоставляя заявку на Конкурс, подтверждают свое согласие с условиями Конкурса и публичным представлением результатов на официальном сайте ГБУ ДО ДДЮТ Кировского района Санкт-Петербурга.

6. Условия проведения.

6.1. Тематика конкурсного задания для участников размещается на официальном сайте ГБУ ДО ДДЮТ Кировского района Санкт-Петербурга за месяц до начала Конкурса.

6.2. Конкурс проводится в очном формате. Участие индивидуальное. Конкурсное задание выполняется на манекене (тренировочная голова), участник должен быть в фартуке парикмахера.

6.3. За 10 минут до начала Конкурса участник подготавливает рабочее место и проходит инструктаж по технике безопасности.

6.4. На выполнение конкурсного задания отводится 2 часа 15 минут (три академических часа) для всех участников. Все участники Конкурса начинают работу одновременно.

6.5. Для выполнения конкурсного задания разрешается использовать любые инструменты и препараты для укладки и фиксации волос. Украшения не должны занимать более 30% площади головы, они должны соответствовать выполненной прическе и быть ей пропорциональными. Украшения могут быть из различных материалов, но при необходимости должны легко сниматься по требованию жюри как доказательство, что они не являются поддержкой прически.

6.6. Члены жюри оценивают работу каждого участника по следующим критериям:

- целостность образа — 5 баллов;
- форма, чистота исполнения прически; — 5 баллов;
- оригинальность — 5 баллов;
- соответствие заданному образу — 5 баллов;
- степень сложности — 5 баллов.

6.7. Участник, завершивший работу до обозначенного в настоящих условиях времени, не имеет преимуществ перед другими участниками Конкурса.

6.8. После выполнения конкурсного задания участники убирают рабочие места, оставляя манекен для оценки жюри.

6.9. За несоблюдение правил (дисциплина и соблюдение мер безопасности в период проведения Конкурса) с участника снимаются баллы.

После завершения Конкурса для участников проводится фотосессия.

7. Подведение итогов и награждение.

7.1. Официальный результат Конкурса оформляется протоколом. На основании результатов протокола формируется рейтинг участников в каждой возрастной категории.

7.2. Участники, набравшие наибольшее количество баллов, награждаются дипломами: победитель (1-е место), лауреат (2-е место), дипломант (3-е место).

7.3. По результатам Конкурса и согласованию с учредителем Конкурса, отделом образования администрации Кировского района Санкт-Петербурга, педагоги, подготовившие победителей Конкурса, награждаются Благодарностями отдела образования администрации Кировского района Санкт-Петербурга.

7.4. Награждение победителей проходит после подведения итогов Конкурса. Дата вручения дипломов сообщается дополнительно.

ПОЛОЖЕНИЕ О РАЙОННОЙ КРАЕВЕДЧЕСКОЙ ИГРЕ-ТУРНИРЕ «СОКРОВИЩНИЦЫ НЕВСКИХ БЕРЕГОВ» В 2020-2021 УЧЕБНОМ ГОДУ

1. Общие положения

1.1. Учредитель районной краеведческой игры-турнира «Сокровищница невских берегов» отдел образования администрации Кировского района.

1.2. Организатор игры-турнира: Дворец детского (юношеского) творчества Кировского района, отдел социально-педагогических программ и краеведения. Игра-турнир юных знатоков Петербурга проводится в форме командных соревнований.

2. Цель и задачи

2.1. Цель: пропаганда историко-культурных знаний через организацию краеведческих игр.

2.2. Задачи:

- пробуждение интереса школьников к истории и культуре Санкт-Петербурга, к самостоятельному поисковому творчеству в области краеведения;
- развитие у ребят навыка работы в команде, формирование отношений дружбы и взаимовыручки в творческом коллективе;
- развитие смекалки, образного, ассоциативного мышления, умения принять решение, найти и сформулировать ответ на поставленный вопрос.

3. Участники игры-турнира

В турнире участвуют команды обучающихся 6–7 классов школ Кировского района и объединений ДДЮТ. Состав команды — 6 человек (5 знатоков + капитан команды).

4. Порядок проведения

4.1. Игра-турнир проводится **16 апреля 2021 года (предварительная дата)**.

4.2. Заявку (Приложение 1) на участие в краеведческой игре-турнире необходимо подать **до 31 марта 2021 года** в отдел социально-педагогических программ и краеведения (Ленинский пр., д.133, к.4, каб.315) или по эл. почте kraeved-ddut@mail.ru.

4.3. Игра-турнир проводится в форме игры по станциям. Игра проходит в один или несколько дней (в зависимости от числа команд-участниц) ***апреля 2021 года**. Для каждой станции будет предложена своя форма ее прохождения. На одной из станций пройдет конкурс капитанов. Каждая команда по очереди проходит все станции, получая определённое количество баллов, которые заносятся в маршрутный лист. Темы для подготовки к игре: *

Факт участия в конкурсе подразумевает согласие участников и победителей конкурса на публичное представление результатов конкурса на сайте ГБУ ДО ДДЮТ Кировского района (<http://www.kirov.spb.ru/sc/ddut/>).

5. Подведение итогов

5.1. На основании результатов игры-турнира формируется рейтинг участников команд. Команды, набравшие наибольшее количество баллов становятся победителями (1 место), лауреатами (2 место), дипломантами (3 место). Команды, набравшие наименьшее количество баллов получают сертификат.

5.2. В отдельной номинации будут отмечены победители конкурса капитанов.

Контактный тел.: 246-04-56 - отдел социально – педагогических программ и краеведения, зав. отделом - Зименко Виктория Михайловна, педагог-организатор Евпета Вероника Виргиниевна.

Электронный адрес: kraeved-ddut@mail.ru

* *Информация о дате проведения, приема заявок и темах игры будет дополнительно размещена на сайте ГБУ ДО ДДЮТ в разделе Конкурсы, а также отправлена по электронной почте в ОУ района.*

ЗАЯВКА
на участие в районной краеведческой игре-турнире
«Сокровищницы невских берегов»
в 2020/2021 учебном году

Полное наименование ОУ _____

№	Название команды	Школа, класс	Ф.И.О. (полностью) педагог-руководителя, должность	Контактный телефон

Дата « _____ » _____ 20__ г.

Директор ОУ _____ /подпись/ _____

МП

ПОЛОЖЕНИЕ РАЙОННОГО ФЕСТИВАЛЯ ТАНЦЕВАЛЬНЫХ КОЛЛЕКТИВОВ «ВЕСЕЛЫЕ КАБЛУЧКИ» В 2020-2021 УЧЕБНОМ ГОДУ

1. Общие положения

1.1. Настоящее Положение определяет условия, порядок организации и проведения районного фестиваля танцевальных коллективов (далее фестиваль) для хореографических коллективов ОУ Кировского района «Веселые каблучки».

1.2. Учредителем фестиваля является отдел образования администрации Кировского района Санкт-Петербурга.

1.3. Общее руководство, организацию и проведение фестиваля осуществляет оргкомитет отдела художественно-эстетического образования ГБУ ДО ДДЮТ Кировского района.

2. Цель и задачи

2.1. *Цель:* сохранение и развитие жанра хореографии среди детей и подростков в лучших традициях отечественной хореографической школы через создание открытого пространства для творческого общения танцевальных коллективов.

2.2. *Задачи:*

- содействие повышению художественного уровня исполнительского мастерства хореографических коллективов;
- выявление талантов среди обучающихся образовательных учреждений;
- создание условий для реализации творческого потенциала учащихся;
- популяризация различных видов и направлений творческой деятельности детей в хореографическом искусстве;
- развитие и укрепление профессиональных связей между творческими коллективами учреждений;
- распространение передового опыта педагогов ОУ Кировского района;
- развитие социального партнёрства в образовательном пространстве района.

3. Оргкомитет и жюри

3.1. Оргкомитет фестиваля формируется из представителей ГБУ ДО ДДЮТ Кировского района.

Функции оргкомитета:

- контроль и координация проведения фестиваля;
- определение условий проведения фестиваля (порядок проведения, состав жюри, критерии оценки участников).

3.3. Состав жюри формируется и утверждается оргкомитетом из ведущих представителей образовательных учреждений Санкт-Петербурга.

Функции жюри:

- оценка представленных на фестиваль номеров;
- принятие решения на основе экспертных заключений;
- жюри оценивает исполнение по 10-бальной системе, по каждому направлению и в каждой возрастной категории;
- решение жюри оформляется протоколом и не подлежит пересмотру;
- протоколы жюри не высылаются.

4. Срок проведения

4.1. Фестиваль проводится **28.11.2020 года в 11.00.** по адресу: СПб, Ленинский пр., д. 133, корп. 4, лит. А (ст. метро «Ленинский проспект») Концертный зал.

4.2. Для участия в фестивале необходимо до **17 ноября 2020 г.** направить в адрес Оргкомитета следующие документы и материалы:

- заявку, в печатном и электронном виде, с подписью и печатью директора образовательного учреждения (*Приложение 1*);
- информация о коллективе в формате Word (когда был создан, кто руководитель, в каком направлении работает, какие награды имеет, традиции коллектива), 2 фотографии (материал предоставить в электронном виде);
- звукозапись на цифровом носителе с указанием названия номера, названия коллектива в форматах mp3, wmv, wma, wave, при необходимости с отметкой о «начале с точки» (в случае, если музыкальное сопровождение начинается с момента позиции на сцене).

Коллективы, не предоставившие материалы в соответствии с положением, не допускаются к участию в фестивале.

5. Условия участия и порядок проведения

5.1. К участию в фестивале приглашаются хореографические коллективы образовательных учреждений Кировского района.

5.2. В фестивале могут принять участие учащиеся 5-х возрастных категорий:

- 8-9 лет;
- 10-11 лет;
- 12-13 лет;
- 14-16 лет;
- смешанная группа.

Возрастная категория определяется по самому старшему участнику группы.

5.3. Участники фестиваля представляют не более 1 танцевального номера (возможно представление в виде сольных номеров), который ранее не был представлен в районных хореографических фестивалях и конкурсах, в каждой возрастной группе от учреждения **по номинациям**:

- Детский танец (сюжетно-игровой)
- Классический танец
- Народный танец и стилизация
- Современная хореография
- Эстрадный танец
- Спортивный танец (танец с элементами спортивной хореографии и акробатики, рок-н-ролл и др.).

5.4. Танцевальные номера учреждений дополнительного образования и специализированных образовательных учреждений оцениваются отдельно.

5.5. За нарушение условий положения и недостоверных данных об участниках фестиваля, танцевальный коллектив снимается с участия.

5.6. Руководители танцевальных коллективов, участвующих в фестивале, несут полную ответственность за:

- точность сведений, указанных в заявке (оформленная не по правилам и поданная позже указанного срока заявка не принимается);
- качество подготовки танцевальных номеров;
- качество предоставленного музыкального сопровождения;
- культуру поведения воспитанников коллектива и родителей во время проведения фестиваля (*Оргкомитет оставляет за собой право снятия с участия танцевальный коллектив за нарушение данного пункта*);
- чистоту и порядок помещения ГБУ ДО ДДЮТ, в котором размещается коллектив для подготовки к выступлению;
- личные ценные вещи воспитанников своего коллектива.

5.7. Репетиция на сцене

- участники фестиваля репетируют согласно порядку, установленному оргкомитетом в соответствии номеру регистрации.

В зале могут присутствовать не более двух родителей от коллектива.

6. Подведение итогов и награждение

6.1. На основании результатов экспертных листов формируется рейтинг участников по каждому направлению, в каждой возрастной категории. По результатам фестиваля «Веселые каблучки» участники награждаются специальными дипломами в каждой номинации в соответствии с возрастными категориями.

6.2. Критерии оценки номеров:

- техника исполнения;
- композиционное построение номера;
- сценичность/пластика, костюм, реквизит, культура исполнения;
- подбор и соответствие музыкального и хореографического материала возрастным особенностям исполнителей;
- артистизм, раскрытие художественного образа.

7. Контакты: Волобуева Оксана Владимировна, 89319713165, зав. отделом художественно-эстетического образования ГБУ ДО ДДЮТ, e-mail: ddut.ddut@mail.ru адрес: Ленинский пр., д. 133, корп. 4, лит. А (ст. метро «Ленинский проспект»), 401 каб. с 10.00 до 17.00 (перерыв 13.00-14.00).

ЗАЯВКА
на участие в районном фестивале танцевальных коллективов
«Веселые каблучки» в 2020-2021 учебном году

1. Название учреждения (Согласно Уставу) _____
2. Название коллектива полностью (Коллектив современного танца, студия и т.д.) _____
3. Руководитель коллектива Ф.И.О. (полностью) _____
4. Должность руководителя коллектива _____
5. Контактный телефон руководителя коллектива, (моб. тел.), _____
6. Электронная почта (e-mail) _____
7. Всего воспитанников коллектива, приезжающих на конкурс _____

ОУ	Название коллектива	Руководитель	Название номера	Кол-во участников	Возрастная категория участников	Номинация	Хронометраж	В примечании указать 1.начало «с точки» 2. необходимые реквизиты 3. нужна ли репетиция
ДДЮТ	Хореограф. коллектив «Стиль»	Иванова А.А.	«Карусель»	10	8-9 лет	Детский танец	2,55	1. с точки 2. нет 3. нужна

Дата _____

Директор _____ / _____ /
(подпись)

ПОЛОЖЕНИЕ О РАЙОННОМ ЗАОЧНОМ КОНКУРСЕ НА ЛУЧШУЮ АВТОРСКУЮ ЭКСКУРСИЮ В 2020-2021 УЧЕБНОМ ГОДУ

1. Общие положения.

1.1 Учредитель районного заочного конкурса на лучшую авторскую экскурсию 2021 года (далее конкурс) отдел образования администрации Кировского района.

1.2. Организатор районного конкурса: Дворец детского (юношеского) творчества Кировского района, отдел социально-педагогических программ и краеведения.

1.3 Районный конкурс является первым этапом городского конкурса на звание «Лучший юный экскурсовод года», номинация «Конкурс авторских экскурсий», в рамках городской комплексной краеведческой программы гражданско-патриотической направленности «Наследники великого города».

2. Цель конкурса

Развитие творческого потенциала учащихся через разработку и создание авторских экскурсий.

3. Задачи конкурса:

- пробуждение интереса у учащихся к истории и культуре Санкт-Петербурга;
- создание необходимых условий для выявления одарённых детей;
- создание условий для личностного роста и развития учащихся;
- пробуждение интереса к овладению методиками экскурсионной работы и дальнейшей трансляции приобретённых знаний и навыков;
- обмен опытом среди юных экскурсоводов и их научных руководителей.

4. Участники конкурса

К участию в конкурсе приглашаются учащиеся 7-11 классов ОУ Кировского района Санкт-Петербурга. Для участия в конкурсе каждый несовершеннолетний участник должен предоставить согласие родителей (законных представителей) на обработку персональных данных (*Приложение 1*). Данное согласие вместе с заявкой на участие в конкурсе принимаются в отсканированном виде на электронный адрес: kraeved-ddut@mail.ru.

5. Сроки и порядок проведения

5.1. Заявка (Приложение 2) и конкурсные работы принимаются **до 8 февраля 2021 года** в ГБУ ДО ДДИОТ Кировского района, отдел социально-педагогических программ и краеведения, по адресу: Ленинский пр., д.133, к. 4, 3этаж, 315 каб.

5.2. В заявке указать: название (тему) экскурсии; фамилию, имя участника; школу, класс, творческое объединение; фамилию, имя, отчество, должность рецензента на авторскую экскурсию; контактный телефон. Вместе с текстом экскурсии ее авторы представляют диск и портфель экскурсовода.

5.3. Организатор районного конкурса проводит семинар-консультацию для руководителей участников конкурса по подготовке к районному конкурсу «Актуальные вопросы в подготовке к конкурсу «Лучший экскурсовод-школьник»». Информация о дате проведения консультации будет дополнительно размещена на сайте учреждения в разделе Конкурсы, а также отправлена по электронной почте в ОУ района.

6. Условия конкурса:

6.1. Работа выполняется на стандартных страницах белой бумаги формата А4. Текст печатается чёрным шрифтом (размер шрифта - 12 кегель) через 1,5 интервала между строками на одной стороне листа. Весь материал должен быть хорошо читаемым. Объём текста не должен превышать 25 стандартных страниц. Для приложения может быть дополнительно отведено не более 20 стандартных страниц. Нумерация страниц производится в правом верхнем углу. Основной текст нумеруется арабскими цифрами, страницы приложений («Портфель экскурсовода») - римскими цифрами. Сокращение слов в тексте

(кроме общепринятых) недопустимо.

6.2. В представленной работе должны содержаться:

- титульный лист с указанием на нём названия работы; фамилии и имени автора; школы, класса; фамилии, имени, отчества руководителя работы;
- оглавление;
- цели и задачи экскурсии;
- продолжительность экскурсии;
- тип экскурсии (пешеходная, автобусная, на экспозиции музея, теплоходная и др.)
- указание возраста слушателей;
- маршрут экскурсии с указанием времени на каждой остановке и переходах между ними;
- содержательная часть: рассказ на остановках и логические переходы между объектами;
- «Портфель экскурсовода»: необходимый иллюстративный и другой материал, предназначенный для показа на экскурсии;
- список использованных источников.

Критерии оценки работ

- оригинальность, новизна темы;
- логика построения маршрута;
- вербальный показ объекта;
- художественно-образная основа языка экскурсии;
- информационная насыщенность и научная достоверность текста;
- идейно-тематическое единство экскурсии;
- решение коммуникативных и интерактивных задач в тексте (диалог юного экскурсовода с экскурсантами);
- авторское начало, выраженное в тексте экскурсии;
- культура оформления текста, наличие списка использованной литературы, составленного в соответствии с требованиями ГОСТа.

7. Подведение итогов:

На основании результатов конкурса формируется рейтинг. Победителями (1 место), лауреатами (2 место), дипломантами (3 место) становятся участники, получившие наибольшее количество баллов (награждаются грамотами, дипломами). Участники, набравшие наименьшее количество баллов получают сертификаты.

Победителям и призерам данного конкурса рекомендуется участие в номинации «Конкурс авторских экскурсий» в городском конкурсе на звание «Лучший юный экскурсовод года», в рамках городской комплексной краеведческой программы гражданско-патриотической направленности «Наследники великого города». Работы, направленные на городской конкурс, не возвращаются. Основание - городское положение о конкурсе.

Факт участия в конкурсе подразумевает согласие участников и победителей конкурса на публичное представление результатов конкурса на сайте ГБУ ДО ДДЮТ Кировского района (<http://www.kirov.spb.ru/sc/ddut/>).

Контактные данные: тел. 246-04-56 - отдел социально-педагогических программ и краеведения, электронный адрес: kraeved-ddut@mail.ru, зав. отделом - Зименко Виктория Михайловна, педагог-организатор - Попова Анастасия Геннадьевна.

СОГЛАСИЕ НА ОБРАБОТКУ ПЕРСОНАЛЬНЫХ ДАННЫХ

Я, родитель (законный представитель)

(ФИО ребёнка)

в соответствии с Федеральным законом РФ «О персональных данных», №152-ФЗ от 27.07.2006 даю свое согласие на обработку предоставленных персональных данных моего ребенка, а также публикацию фото и видео материалов с его участием по итогам мероприятия.

ФИО _____

(ФИО родителя /законного представителя)

Дата « ____ » _____ 20__ г.

Подпись _____

Приложение 2

ЗАЯВКА
на участие в районном заочном конкурсе на лучшую авторскую экскурсию
в 2020/2021 учебном году

Полное наименование учебного заведения _____

Сокращенное наименование учебного заведения _____

№	Ф.И. О. участника (полностью)	Дата рождения	Класс	Название экскурсии	Ф.И.О. (полностью), должность руководителя	Контактные данные руководителя

Дата « ____ » _____ 20__ г.

Директор ОУ _____ /подпись/ _____

МП

ПОЛОЖЕНИЕ О РАЙОННОМ КОНКУРСЕ «ИГРАЙ И ПОЙ, ПОПРОБУЙ В ЖИЗНИ ХОТЬ РАЗ!» В 2020 – 2021 УЧЕБНОМ ГОДУ

1. Общие положения

1.1 Настоящее Положение определяет условия, порядок организации и проведения районного конкурса «Играй и пой, попробуй в жизни хоть раз!» для учащихся в системе дополнительного образования ОУ Кировского района.

1.2. Учредителем конкурса является отдел образования администрации Кировского района

1.3.Общее руководство, организация и проведение конкурса осуществляет методический отдел ГБУ ДОДДЮТ Кировского района, районное методическое объединение «Музыкальная лаборатория».

2. Цель и задачи

2.1. Цель:развитие детского музыкального творчества в дополнительном образовании образовательных учреждений Кировского района.

2.2. Задачи:

- выявление и поддержка талантливой молодежи в области музыкального творчества;
- выявление и поддержка вокально-инструментального жанра (авторская песня);
- обмен педагогического опыта педагогов музыкального направления.

3. Участники конкурса

3.1. В конкурсе могут принять участие детские музыкальные коллективы системы дополнительного образования детей ОУ Кировского района.

3.2. Конкурс проводится по возрастным группам:

- «средняя группа» (11-13лет);
- «старшая группа» (14 – 17 лет);

В состав группы ансамбля должно входить 85% учащихся одной возрастной категории.

- «смешанная возрастная группа» (примерно равное количество детей разного возраста).

4. Сроки и порядок проведения

4.1. Конкурс проходит **в апреле 2021 года** (о дате проведения будет объявлено дополнительно)в ГБУ ДО ДДЮТ по адресу: Ленинский проспект д. 133, корп. 4, лит. А (ст. метро «Ленинский проспект»).

4.2.Заявка (Приложение1)принимается **до 1 апреля2021 года** на электронный адрес: kirov-odod@yandex.ru

4.3. Подведение итогов и награждение проходит в рамках круглого стола(о дате проведения будет объявлено дополнительно).

5. Условия участия в конкурсе

5.1 Конкурс проводится в коллективной форме – ансамблевое исполнительство в двух составах: 1) малый состав ансамбля (2-4 человека), 2) большой состав ансамбля (5-12 человек).

5.2. В конкурсе принимают участие детские музыкальные коллективы, занимающиеся в объединениях дополнительного образования детей ОУ района и в ГБУ ДО ДДЮТ Кировского района.

5.3 Продолжительность вокального или инструментального номера **не более 3 минут**.

5.4. Вокальные ансамбли средней возрастной категории исполняют произведения;– с подголоском или элементами многоголосия; вокальные ансамбли старшей возрастной категории должны исполнять 2-3х голосе

5.5. Конкурс проходит по следующим номинациям:

а) **Вокальный жанр.**

- **Академическое пение.**

Ансамблем исполняется одно произведение классического репертуара в академической манере исполнения под инструментальное сопровождение без микрофонов.

- **Народное пение.**

Ансамблем исполняется одно произведение народного репертуара в народной манере исполнения под инструментальное сопровождение или асарелла.

- **Эстрадное пение.**

Ансамблем исполняется одно произведение в эстрадной манере под фонограмму(-1) При выступлении учитывается сценическое оформление исполнения песни (костюм, движения, аксессуары).

Вокальные произведения должны соответствовать возрастным вокальным возможностям детей.

б) **Инструментальный жанр.**

Участие в конкурсе инструментального жанра допускается в трех возрастных группах:

- «средняя группа» (11-13 лет);
- «старшая группа» (14 – 17 лет);
- «смешанная возрастная группа» (примерно равное количество детей разного возраста, допускается участие младших школьников).

В инструментальном жанре принимают участие дети со второго года обучения. Рекомендуется исполнять ансамблем два разнохарактерных произведения наизусть на инструментах: свирель, блокфлейта, фортепиано, синтезатор, домра, балалайка, баян, аккордеон, гитара и другие.

с) **Вокально-инструментальный жанр (авторская песня)**

В жанре авторской песни допускается сольное и ансамблевое выступление

Рекомендуется исполнять две песни на русском языке своего сочинения, под свой аккомпанемент.

6. Подведение итогов и награждение

6.1. Для проведения конкурса создается жюри из числа опытных высококвалифицированных педагогов Кировского района и города.

6.2. Оценка исполнения музыкальных произведений проводится по 10-бальной системе по следующим критериям:

- чистота интонирования;
- ансамбль звучания;
- эмоциональность исполнения;
- качество музыкального сопровождения;
- соответствие содержания музыкального произведения возрастным возможностям детей;
- сценическая культура конкурсантов.

6.3 Итоги конкурса подводятся в каждой номинации отдельно и в каждой возрастной категории.

6.4. На основании результатов оценки конкурса формируется рейтинг участников. Вручаются дипломы: победитель (1 место), лауреат II степени (2 место), лауреат III степени (3 место). Участники, набравшие наименьшее количество баллов, получают сертификат участника. Каждый ансамбль получает буклет «Активному участнику конкурса».

6.5. Награждение проводится на Круглом столе.

6.6. **Контакты:** Дворец детского (юношеского) творчества Кировского района, методический отдел т. 246-04-58, координатор конкурса – методист Пархаль Анна Петровна - т. 8-906-259-49-66, электронный адрес: kirov-odod@yandex.ru

**Заявка на районный конкурс
«Играй и пой, попробуй в жизни хоть раз!»**

ОУ №	
Номинация	
Инструмент	
Название ансамбля (большой состав)	
Ф.И. учащихся (малый состав)	
Количество участников в ансамбле	
Возраст исполнителей/год обучения	
Программа: Авторы. Название произведения.	
Сопровождение (для вокала)	
Руководитель-педагог Ф.И.О. (полностью)/ Концертмейстер Ф.И.О. (полностью)	
Контактный телефон	
Примечание	

Дата « _____ » _____ 20__ г.

Заведующий

ОДОД _____ /подпись/ _____

Директор ОУ _____ /подпись/ _____
МП

ПОЛОЖЕНИЕ О ПРОВЕДЕНИИ РАЙОННОГО КРАЕВЕДЧЕСКОГО ДИКТАНТА-ОНЛАЙН ДЛЯ УЧАЩИХСЯ ОУ КИРОВСКОГО РАЙОНА САНКТ-ПЕТЕРБУРГА

1. Общие положения

1.4 Учредитель проведения районного краеведческого диктанта-онлайн для учащихся ОУ Кировского района Санкт-Петербурга (далее краеведческий диктант) отдел образования администрации Кировского района.

1.5 Организатор проведения краеведческого диктанта: Государственное бюджетное учреждение дополнительного образования Дворец детского (юношеского) творчества Кировского района, отдел социально-педагогических программ и краеведения, районное учебно-методическое объединение руководителей школьных музеев.

2. Цель и задачи диктанта

2.1. Цель: получение независимой оценки знаний и приобщение учащихся к изучению культурно-исторического наследия Санкт-Петербурга и истории Кировского района.

2.2. Задачи:

- проверить уровень знаний учащихся в области истории и культуры Кировского района Санкт-Петербурга;
- повысить интерес учащихся к истории родного района.

3. Участники диктанта

К участию в диктанте приглашаются учащиеся ОУ Кировского района в четырех возрастных группах:

- 1 группа – 5-6 классы;
- 2 группа – 7-8 классы;
- 3 группа – 9-10 классы;
- 4 группа – 11 классы.

4. Сроки проведения диктанта

4.1 Диктант проводится **18 сентября 2020 года**.

4.2 Заявки (*приложение 1*) для участия в краеведческом диктанте необходимо прислать **до 17 сентября 2020 года** на электронный адрес: kraeved-ddut@mail.ru.

5. Правила и организация проведения диктанта

5.1 Участники, приславшие заявку, получают ссылку, где будет размещен краеведческий диктант по теме **«Знаешь ли ты район, в котором живешь?»**, на знание истории и культуры Кировского района Санкт-Петербурга, составленный районным учебно-методическим объединением руководителей школьных музеев.

5.2 Диктант включает в себя 12 тестовых заданий. Каждый правильный ответ участника тестирования оценивается в 1 балл. Общая сумма - 12 баллов. Рабочий язык диктанта – русский.

5.3 Диктант проводится в удобное для участников время в помещении, где есть мультимедийное оборудование. Результат прохождения диктанта направляется организаторам по Google Форме в день проведения мероприятия (18 сентября 2020 года).

5.4 Участники диктанта выполняют задания самостоятельно, без посторонней помощи. Запрещается выполнять задания коллективно и с любой посторонней помощью.

5.5 Проверку диктанта осуществляет районное учебно-методическое объединение руководителей школьных музеев.

6. Подведение итогов диктанта

6.1 Итоги диктанта будут представлены на сайте <http://ddut.futures.ruv> срок **до 18 октября 2020 года**.

6.2. На основании результатов диктанта формируется рейтинг участников. Победители (1 место), лауреаты (2 место), дипломанты (3 место) становятся участниками, набравшие наибольшее количество баллов в каждой возрастной группе (награждаются дипломами).

Контакты: за консультацией обращаться в отдел социально-педагогических программ и краеведения ДДЮТ Кировского района по адресу: Ленинский пр., 133, литера А, каб. 315, зав. отделом – Зименко Виктория Михайловна тел.: 246-04-56, электронный адрес: kraeved-ddut@mail.ru

Приложение 1
Форма заявки

Полное наименование ОУ

ЗАЯВКА
на участие в районном краеведческом диктанте-онлайн
для учащихся ОУ Кировского района Санкт-Петербурга
в 2020/2021 учебном году

№	Фамилия, Имя (полностью) участника	Класс	Ф.И.О. руководителя (полностью) должность	Контактный телефон
1				
2				

Дата « _____ » _____ 20__ г.

Директор ОУ _____ /подпись/ _____
МП

ПОЛОЖЕНИЕ РАЙОННОГО КОНКУРСА НА ЗНАНИЕ ГОСУДАРСТВЕННОЙ СИМВОЛИКИ РОССИЙСКОЙ ФЕДЕРАЦИИ «РОССИЯ: ПРОШЛОЕ, НАСТОЯЩЕЕ И БУДУЩЕЕ» В 2020/2021 УЧЕБНОМ ГОДУ

1. Общее положение

1.1. Учредитель районного конкурса на знание государственной символики Российской Федерации «Россия: прошлое, настоящее и будущее» (далее конкурс) отдел образования администрации Кировского района.

1.2. Организатор районного конкурса: Государственное бюджетное учреждение дополнительного образования Дворец детского (юношеского) творчества Кировского района Санкт-Петербурга, отдел социально-педагогических программ и краеведения.

1.3 Районный конкурс является первым этапом городского межведомственного конкурса детских творческих работ «Россия: прошлое, настоящее и будущее» среди воспитанников, школьников и участников Российского движения школьников образовательных организаций г. Санкт-Петербурга (ГДЮЦ ГПВ ГБОУ «Балтийский берег»).

2. Цель и задачи

2.1 Цель конкурса - воспитание патриотизма и гражданственности детей и молодежи.

2.2. Задачи конкурса:

- популяризация государственных символов Российской Федерации - Флага РФ, Герба РФ, Гимна РФ;
- изучение учащимися и педагогами истории государственных символов Российской Федерации, их исторической преемственности, сущности и значения в различные периоды истории;
- развитие творческих способностей учащихся;
- стимулирование работы педагогических коллективов ОУ по изучению и популяризации государственной символики Российской Федерации.

3. Оргкомитет и жюри конкурса

3.1. Оргкомитет формируется из числа педагогических кадров ГБУ ДО ДДЮТ Кировского района. .

Функции оргкомитета:

- контроль и координация проведения конкурса;
- определение условий проведения конкурса (порядок проведения, состав жюри, критерии оценки работ участников);
- проведение отборочного этапа конкурса.

3.2. Для оценки конкурсных работ формируется конкурсное жюри из представителей педагогических кадров ГБУ ДО ДДЮТ и ОУ Кировского района.

Функции жюри:

- оценка представленных на конкурс работ;
- принятие решения на основе экспертных заключений.

Решение жюри является окончательным и пересмотру не подлежит.

4. Участники конкурса

Конкурс проводится в четырех возрастных группах:

- 1 группа - воспитанники дошкольных образовательных учреждений (6-7 лет);
- 2 группа - 1-4 классы;
- 3 группа - 5-8 классы;
- 4 группа - 9-11 классы.

Допускается только индивидуальное участие, кроме участников 1-й возрастной группы.

Во 2-ой, 3-ей и 4-ой группах могут принять участие учащиеся образовательных учреждений района всех типов и видов, учащиеся учреждений дополнительного образования детей.

Возраст участника определяется на момент подачи заявки на конкурс.

Для участия в конкурсе каждый несовершеннолетний участник должен предоставить согласие родителей (законных представителей) на обработку персональных данных (*Приложение 1*).

Данное согласие вместе с заявкой на участие в конкурсе принимаются в отсканированном виде на электронный адрес: kraeved-ddut@mail.ru.

5. Порядок проведения

5.1. Заявка (Приложение 2) и конкурсные работы принимаются с 11.01.2021 по 25.01.2021 года в ГБУ ДО ДДЮТ Кировского района по адресу: Ленинский пр., д.133, к.4, 3-й этаж, каб.315. Заявка на участие в конкурсе прилагается вместе с конкурсными работами.

Внимание! На конкурс от ОУ принимается не более 2-х работ по каждой номинации для каждой возрастной группы.

Работы, принимавшие участие в этом конкурсе в предыдущих годах, не принимаются.

5.2. По итогам конкурса будет смонтирована выставка с **29.01.2021 — 12.02.2021**.

Невостребованные работы по окончании выставки хранятся не более двух недель. Администрация не несёт ответственность за целостность и сохранность оставленных работ.

5.3. Конкурс проводится по следующим темам:

- «Родная Армия», «Я горжусь своей Родиной!»
- «Мой Флаг! Мой Герб!»
- «Я живу в моей стране»
- «Моя малая Родина»
- «Неофициальные (народные) символы России»
- «Неофициальные традиционные символы Санкт-Петербурга»
- «Это – гордость России

по номинациям:

- литературное творчество (проза, поэзия);
- декоративно-прикладное искусство;
- изобразительное искусство.

В творческих конкурсных работах, кроме официальных символов России, допускается изображение исторических событий, природы России, географических, архитектурных и исторических достопримечательностей, величайших памятников природы и архитектуры, все то, что позволит подчеркнуть многогранность и самобытность России.

5.4. Работы в номинации «**Изобразительное искусство**» принимаются на конкурс выполненные на бумаге в любой технике, с использованием любых средств для рисования (цветные карандаши, мелки, акварель, гуашь, тушь, уголь и другое).

На обратной стороне работы указываются: фамилия, имя, отчество автора, возраст, название работы, техника исполнения, наименование учреждения, фамилия, имя, отчество руководителя работы. Размер работы - А3 (297 мм x 420 мм). Работа оформляется **обязательно в паспорту и в крепкую раму**, Работа, оформленная в раме должна иметь два прочных крепления для её экспонирования (слева, справа) соответствующие экспозиционному (горизонтальному, вертикальному) решению работы

Каждая работа, присланная на конкурс, должна иметь описание работы в произвольной форме (что автор хотел сказать и показать своей работой).

К каждой работе прилагается индивидуальный электронный носитель, который должен содержать фотографию конкурсной работы и описание работы.

5.5. Работы в номинации «**Декоративно-прикладное искусство**» принимаются на конкурс выполненные с использованием различных материалов и техник (художественная вышивка: ручное ткачество, гобелен, лоскутное шитье, вязание; роспись по дереву; художественная обработка дерева: резьба по дереву, инкрустация; художественная обработка кожи; бисероплетение; декоративная игрушка

(текстиль); игрушка; скульптура малых форм из глины, соломы, ивового прута, текстиля и другое).

На обратной стороне работы указываются: фамилия, имя, отчество автора, возраст, название работы, техника исполнения, наименование учреждения, фамилия, имя, отчество руководителя работы.

Размер работы ограничивается по площади форматом А2 (420 мм х 594 мм). Настольные работы устанавливаются и закрепляются на жесткой подставке (основе), которая должна соответствовать размеру работы, форматом не более 300*400 мм.

Каждая работа, присланная на конкурс, должна иметь описание работы в произвольной форме (что автор хотел сказать и показать своей работой).

К каждой работе прилагается индивидуальный электронный носитель, который должен содержать фотографию конкурсной работы и описание работы.

5.6. Работы в номинации «**Литературное творчество**» принимаются на конкурс, выполненные на русском языке. Работы могут выполняться в любом жанре и стиле, сопровождаться стихами и пословицами. В тексте не допускается сокращение наименований, за исключением общепринятых. Объем работы составляет не более 3 страниц печатного текста. Каждая работа должна быть вложена в папку, прошита, листы пронумерованы.

Титульный лист работы должен содержать следующую информацию (*Приложение 3*):

- название работы;
- номинация;
- вид работы;
- сведения об авторе (фамилия, имя, отчество, год рождения, класс, полное название и адрес образовательного учреждения);
- сведения о руководителе работы (фамилия, имя, отчество (полностью), должность)

Требования к оформлению работы:

- работа выполняется на стандартных листах формата А4 на одной стороне листа;
- шрифт по тексту 12; TimesNEWRoman; нумерация страниц сквозная

(в том случае, если на конкурс присылается несколько работ от одного образовательного учреждения, то печатная работа каждого автора должна быть в отдельной папке);

- работы с поврежденным электронным носителем не рассматриваются.

Каждая работа, присланная на конкурс, должна иметь описание работы в произвольной форме (что автор хотел сказать и показать своей работой).

К каждой работе прилагается индивидуальный электронный носитель, который должен содержать конкурсную работу и описание работы.

5.7. Организаторы конкурса оставляют за собой право использовать в некоммерческих целях конкурсные работы (репродуцировать в целях формирования рекламных проспектов, буклетов конкурса, в методических и информационных изданиях, для освещения в средствах массовой информации, в учебных целях) на основе согласия конкурсантов.

5.8. Факт участия в конкурсе подразумевает согласие участников и победителей конкурса на публичное представление результатов конкурса на сайте ГБУ ДО ДДЮТ Кировского района Санкт-Петербурга (<http://www.kirov.spb.ru/sc/ddut/>).

Направление работы для участия в конкурсе означает согласие автора(ов) и их законных представителей с условиями конкурса указанными в положении о конкурсе.

5.9. Для участия в конкурсе **не принимаются работы** в случаях, если:

- содержание представленной работы не соответствует тематике конкурса;
- содержание конкурсных работ не соответствует требованиям конкурса;
- представленная работа получала одно из призовых мест на данном или других конкурсах, проведенных в текущем или предыдущем годах.
- работы оформлены не в соответствии с требованиями данного положения.

6. Подведение итогов

6.1. На основании результатов конкурса формируется рейтинг. Участники, набравшие наибольшее количество баллов в рейтинге становятся победителями (1 место), лауреатами (2 место), дипломантами (3 место) и награждаются грамотами, дипломами.

По итогам районного конкурса победители принимают участие в городском межведомственном конкурсе детских творческих работ «Россия: прошлое, настоящее и будущее» среди воспитанников, школьников и участников Российского движения школьников образовательных организаций г. Санкт-Петербурга (ГДЮЦ ГПВ ГБОУ «Балтийский берег»). Работы, направленные на городской конкурс, не возвращаются. Основание - городское положение о конкурсе.

Контактные данные: тел. 246-04-56 - отдел социально-педагогических программ и краеведения, электронный адрес: kraeved-ddut@mail.ru, зав. отделом - Зименко Виктория Михайловна, педагог-организатор - Попова Анастасия Геннадьевна.

Приложение 1

к Положению о городском межведомственном конкурсе детских творческих работ «Россия: прошлое, настоящее и будущее» среди воспитанников, школьников и участников Российского движения школьников образовательных организаций г. Санкт-Петербурга

СОГЛАСИЕ

на использование и обработку персональных данных

Я, _____,
ФИО родителя или законного представителя
паспорт _____, выдан _____
серия номер когда, кем

(в случае опекунства / попечительства указать реквизиты документа, на основании которого осуществляется опека или попечительство)

адрес проживания
являющийся родителем (законным представителем) ребенка

фамилия, имя, отчество ребенка
паспорт _____ (свидетельство о рождении) _____, выдан _____
серия номер когда, кем

адрес проживания
на основании Семейного кодекса РФ и Федерального закона от 27.07.2006 г. № 152-ФЗ «О персональных данных» даю согласие на обработку своих персональных данных и персональных данных ребенка (далее - Ребенок) ГБОУ «Балтийский берег», расположенному по адресу: Санкт-Петербург, ул. Чернышевского, д. 49, литер А, в связи с направлением Ребенка на игру КВН.

Перечень своих персональных данных, на обработку которых даю согласие: фамилия, имя, отчество, серия и номер паспорта, сведения о выдаче паспорта, включая дату выдачи и код подразделения, место регистрации и место фактического проживания, номер домашнего и мобильного телефона, место работы, занимаемая должность, номер служебного телефона, дополнительные данные, которые я сообщил(а) в заявлении, договоре, других заполняемых мною документах.

Перечень персональных данных Ребенка, на обработку которых даю согласие: фамилия, имя, отчество,

школа, класс, домашний адрес, дата регистрации по месту проживания, дата рождения, место рождения, серия и номер паспорта (свидетельства о рождении), сведения о выдаче паспорта (свидетельства о рождении), включая дату выдачи и код подразделения, серия и номер миграционной карты, вида на жительство, разрешения на временное проживание, телефон, адрес электронной почты, результаты участия Ребенка в различных олимпиадах, смотрах, конкурсах, соревнованиях и т.п., сведения о размере одежды, сведения о состоянии здоровья, дополнительные данные, которые я сообщил (а) в заявлении, договоре, других заполняемых мною документах.

Я даю разрешение на безвозмездное использование фото- и видеоматериалов, а также других информационных материалов с участием моего ребенка во внутренних и внешних коммуникациях, фотографии и изображение могут быть скопированы, представлены и сделаны достоянием общественности или адаптированы для использования любыми СМИ и любым способом, в частности в рекламных буклетах и во всех средствах массовой информации, ТВ, кинофильмах, видео, в Интернете, листовках, почтовых рассылках, каталогах, постерах, промо статьях, рекламной кампании, на упаковке, и т.д. при условии, что произведенные фотографии и видео не нанесут вред достоинству и репутации моего ребенка.

Я согласен (-сна), что обработка персональных данных может осуществляться как с использованием автоматизированных средств, так и без таковых. Я оставляю за собой право отозвать настоящее согласие, письменно уведомив об этом ГБОУ «Балтийский берег». В случае получения моего письменного заявления об отзыве настоящего согласия ГБОУ «Балтийский берег» обязан прекратить обработку и использование.

« ____ » _____ 20__ г. _____ / _____

Приложение 2

**Заявка
на участие в районном конкурсе
на знание государственной символики
Российской Федерации «Россия: прошлое, настоящее и будущее»
в 2020/2021 учебном году**

полное наименование ОУ

№	Фамилия, имя участника полностью	Дата рождения участника (число, месяц, год)	Класс	Номинация	Вид работы (рассказ, эссе, рисунок...)	Название работы	ФИО руководителя полностью (должность, место работы)	Контактный телефон руководителя

Дата « _____ » _____ 20__ г.

Директор ОУ

подпись

МП

Образец Титульного листа

Полное название ОУ по уставу
почтовый адрес, телефон.

Номинация (согласно Положению)

НАЗВАНИЕ РАБОТЫ

Вид работы (рассказ, эссе и т.д.)

Сведения об авторе:

ФИО, класс

Сведения о руководителе, кураторе, консультанте:

ФИО, должность

Санкт-Петербург

2020 – 2021 учебный год

ПОЛОЖЕНИЕ О РАЙОННОМ КОНКУРСЕ «ЮНЫЕ ЭЛЕКТРОНЩИКИ» ПО ЭЛЕКТРОНИКЕ И МИКРОПРОЦЕССОРНОЙ ТЕХНИКЕ В 2020-2021 УЧЕБНОМ ГОДУ

1. Общие положения.

1.1. Настоящее положение о районном конкурсе «Юные электронщики» по электронике и микропроцессорной технике определяет условия, порядок организации, проведение данного конкурса среди учащихся общеобразовательных учреждений Кировского района Санкт-Петербурга в 2020–2021 учебном году (далее — Конкурс).

1.2. Учредителем конкурса является отдел образования администрации Кировского района Санкт-Петербурга.

2. Цель и задачи.

2.1. Цель: популяризация и развитие детского технического творчества в области электроники, микропроцессорной техники.

2.2. Задачи:

- представление опыта учащихся по созданию и описанию устройств в области электроники, микропроцессорной техники;
- выявление лучших учащихся по созданию и описанию устройств в области электроники, микропроцессорной техники;
- формирование активной жизненной позиции учащихся в профессиональном самоопределении.

3. Руководство проведением.

3.1. Информация о Конкурсе размещается на официальном сайте ГБУ ДО ДДЮТ Кировского района Санкт-Петербурга <http://www.kirov.spb.ru/sc/ddut/>.

3.2. Руководство проведением Конкурса осуществляет оргкомитет отдела спортивно-технического образования ГБУ ДО ДДЮТ Кировского района Санкт-Петербурга.

3.3. Функции оргкомитета:

- подготовка проекта приказа о проведении Конкурса;
- рассылка информации о проведении Конкурса по образовательным учреждениям Кировского района Санкт-Петербурга;
- публикация итогового протокола проведения Конкурса на официальном сайте ГБУ ДО ДДЮТ Кировского района Санкт-Петербурга.

3.4. Для оценки конкурсных работ формируется конкурсное жюри.

3.5. Состав жюри определяется приказом директора ГБУ ДО ДДЮТ Кировского района Санкт-Петербурга.

3.6. Функции жюри:

- подготовка, утверждение порядка проведения, организация, проведение Конкурса;
- оценка представленных на Конкурс работ;
- принятие решения в соответствии с критериями оценивания конкурсных работ;
- рассмотрение конфликтных ситуаций, возникших при проведении Конкурса.

4. Условия участия.

4.1. К участию в конкурсе допускаются учащиеся, команды коллективов учреждений дополнительного образования детей, отделений дополнительного образования детей образовательных учреждений Кировского района Санкт-Петербурга, подавших заявку на участие в установленные сроки.

4.2. Возрастные категории участников:

- начальная школа (учащиеся 1–4 кл.);
- средняя школа (учащиеся 5–8 кл.);
- старшая школа (учащиеся 9–11 кл.).

5. Сроки и место проведения.

5.1. Конкурс проводится **10 декабря 2020 года с 17.00 до 20.00.**

5.2. Место проведения: ГБУ ДО ДДЮТ Кировского района Санкт-Петербурга, пр. Стачек, д. 206.

5.3. Заявки по установленной форме (см. Приложение 1) на участие в конкурсе принимаются **до 4 декабря 2020 года** на электронный адрес stddut@mail.ru.

Участники, предоставляя заявку на Конкурс, подтверждают свое согласие с условиями конкурса и публичным представлением результатов на официальном сайте ГБУ ДО ДДЮТ Кировского района Санкт-Петербурга.

6. Условия проведения.

6.1. Конкурс проводится **по двум номинациям:**

- действующее электронное устройство на дискретных элементах и микросхемах малой и средней интеграции;
- действующее электронное устройство с применением микропроцессорной техники и самостоятельно разработанного программного обеспечения.

6.2. К представляемым электронным устройствам необходимо представить:

а) **техническое описание**(сдается в оргкомитет при прибытии на конкурс) по форме:

- титульный лист (полное название учреждения, название работы, Ф.И. автора (полностью) с указанием класса, школы;
- Ф.И.О. (полностью) руководителя объединения, должность;
- описание электронного устройства (идея, назначение, конструктивные особенности), элементы новизны, используемые элементы и материалы при конструировании);
- схемы, таблицы, графики, программы;
- выводы;
- список литературы.

Описание представляется в следующем формате: редактор MS Word, формат страницы А4, кегль 14, шрифт TimesNewRoman, междустрочный интервал — 1, отступ первой строки — 1,25, без колонтитулов и концевых сносок, верхнее и нижнее поля — 2 см, левое поле — 2,5 см, правое поле — 1,5 см, выравнивание по ширине.

Техническое описание работы предьявляется в печатном виде жюри перед защитой работы и остается в архиве конкурса.

б) **презентация публичного выступления при защите проекта**

(презентация в электронном виде сдается в оргкомитет при прибытии на конкурс) в формате в PowerPoint.

6.3. Устройства из ЛЕГО конструкторов не принимаются, для них существуют специализированные конкурсы.

6.4. В день проведения конкурса каждый педагог-руководитель участников, при жеребьевке, получает конверт с номером карточки участника, бейджики с номерами для каждой представленной модели-экспоната с указанием номинации. Представляемый экспонат выставляется в экспозицию. После компоновки всех экспонатов от участников происходит публичная презентация работ согласно жеребьевке. Регламент выступления одного участника — до 5 минут. Затем предоставляется время для ответов на вопросы членов жюри и присутствующих на конкурсе (регламент — до 5 минут). После выступления всех участников происходит оценка работ в соответствии с критериями оценки (*Приложение 2*).

6.5. Педагог-руководитель команды общеобразовательного учреждения несет ответственность за жизнь и здоровье участников, отвечает за дисциплину своей команды, за соблюдение мер безопасности во время конкурса, выполняет требования председателя жюри. Педагог-руководитель обеспечивает сопровождение участников на конкурс (и обратно).

7. Награждение.

7.1. Официальный результат конкурса оформляется протоколом. На основании результатов протокола формируется рейтинг участников в каждой номинации, в каждой возрастной категории, для каждого

представленного экспоната. Участники, набравшие наибольшее количество баллов награждаются дипломами: победитель (1-е место), лауреат (2-е место), дипломант (3-е место).

7.2. По результатам конкурса и согласованию с учредителем конкурса, отделом образования администрации Кировского района Санкт-Петербурга, педагоги, подготовившие победителей конкурса, награждаются Благодарностями отдела образования администрации Кировского района Санкт-Петербурга.

8. Контакты: ГБУ ДО ДДЮТ Кировского района Санкт-Петербурга, <http://www.kirov.spb.ru/sc/ddut/>; отдел спортивно-технического образования, электронный адрес: stddut@mail.ru.

Приложение 1
В Оргкомитет
РАЙОННОГО КОНКУРСА
«ЮНЫЕ ЭЛЕКТРОНИКИ»
ПО ЭЛЕКТРОНИКЕ И МИКРОПРОЦЕССОРНОЙ ТЕХНИКЕ
В 2020–2021 УЧЕБНОМ ГОДУ

от _____,
(Фамилия Имя Отчество (полностью))

педагога дополнительного образования

Учреждение: _____

_____ (наименование образовательного учреждения полностью с указанием района)

ЗАЯВКА
на участие в РАЙОННОМ КОНКУРСЕ «ЮНЫЕ ЭЛЕКТРОНИКИ»
ПО ЭЛЕКТРОНИКЕ И МИКРОПРОЦЕССОРНОЙ ТЕХНИКЕ
В 2020-2021 УЧЕБНОМ ГОДУ

№	Фамилия, имя учащегося (полностью)	Класс, образовательное учреждение	Номинация	Название работы	Ф.И.О., должность руководителя объединения, контактный телефон
1					
2					
3					

« ____ » _____ 20 ____ г.

Руководитель учреждения _____ / _____ /
(подпись) (Фамилия,

И.,О.)

М.П.

_____ (должность руководителя команды)

_____ / _____ /
(подпись) (Фамилия, И.,О.)

КРИТЕРИИ ОЦЕНИВАНИЯ КОНКУРСНЫХ РАБОТ

№		Баллы
1	Техническое описание: <ul style="list-style-type: none">• оформление;• содержание;• количество технической документации (чертеж, схемы и т.д.).	10
2	Конкурсная модель: <ul style="list-style-type: none">• техническая сложность;• дизайн, аккуратность выполнения;• новизна.	20
3	Защита проекта: <ul style="list-style-type: none">• качество доклада (убедительность, полнота представления, аргументированность);• качество презентации (ясность, содержательность, дизайн).	10
Итого		40

ПОЛОЖЕНИЕ О РАЙОННОМ АНГЛО-ФРАНЦУЗСКОМ КОНКУРСЕ ТВОРЧЕСКИХ РАБОТ «COMICS+» ДЛЯ УЧАЩИХСЯ ОБРАЗОВАТЕЛЬНЫХ УЧРЕЖДЕНИЙ КИРОВСКОГО РАЙОНА САНКТ-ПЕТЕРБУРГА В 2020-2021 УЧЕБНОМ ГОДУ

1. Общие положения

1.1. Настоящее Положение регламентирует организацию и порядок проведения англо-французского районного конкурса творческих работ «Comics+» для учащихся образовательных учреждений Кировского района Санкт-Петербурга в 2020-2021 учебном году (далее конкурс).

1.2. Учредителем районной игры является отдел образования администрации Кировского района Санкт-Петербурга.

1.3. Общее руководство, организацию и проведение конкурса осуществляет отдел социально-педагогических программ и краеведения ГБУ ДО ДДЮТ Кировского района.

2. Цель и задачи

2.1. Цель конкурса – способствовать устойчивому уровню мотивации в изучении английского и французского языков посредством создания творческих работ.

2.2. Задачи конкурса:

- развитие творческих способностей, креативности учащихся;
- знакомство с форматом комикса, как с новым видом творческой работы;
- расширение словарного запаса в изучаемом языке (английский и французский);
- формирование устойчивого интереса к изучаемому языку (английский и французский);
- погружение в культуру и традиции англоговорящих и французскоговорящих стран.

3. Участники конкурса

В конкурсе могут принимать участие учащиеся образовательных учреждений Кировского района, изучающие английский и французский языки.

Конкурс проводится в трех возрастных группах:

- 1 группа – 1-3 класс;
- 2 группа – 4-5 класс;
- 3 группа – 6-7 класс;

Один участник не может подать более 2 работ. Участие индивидуальное.

4. Сроки и порядок проведения конкурса

4.1. Даты проведения и тематика конкурса устанавливаются ежегодно организаторами.

4.2 Конкурсные работы принимаются с **21.02.2021 по 22.03.2021** в ГБУ ДО ДДЮТ Кировского района по адресу: Ленинский пр., д.133, к.4, 3-й этаж, каб.315.

Заявки (Приложение 1) на участие в конкурсе прилагаются вместе с конкурсными работами.

Заявку на участие в конкурсе необходимо подать также в электронном виде по эл. почте kraeved-ddut@mail.ru

По итогам конкурса будет смонтирована выставка в здании ГБУ ДО ДДЮТ Кировского района, а также будет создана выставка в электронном варианте (социальная сеть Вконтакте) с **01.04.2021 – 15.04.2021**.

Невостребованные работы по окончании выставки хранятся не более двух недель. Администрация не несёт ответственность за целостность и сохранность оставленных работ.

4.3. Конкурс в 2020-2021 учебном году проводится по следующим темам:

- «Путешествуя по Санкт-Петербургу»,
- «Туристическими тропами по России»,
- «Экологические правила современного мира».

по номинациям:

- комикс;
- плакат;
- изобразительное искусство с описанием.

4.4. Работы в номинациях «Комикс», «Плакат», «Изобразительное искусство с описанием» принимаются на конкурс выполненные на бумаге в любой технике, с использованием любых средств для рисования (цветные карандаши, мелки, акварель, гуашь, тушь, уголь и другое). Допускается аппликация и использование объемных материалов (лак, гель, пластилин и другое) Любые надписи на работе должны быть выполнены на французском или английском языках.

На обратной стороне работы указываются: фамилия, имя, отчество автора, возраст, название работы, техника исполнения, наименование учреждения, фамилия, имя, отчество руководителя работы. Размер работы – А 4 или А3 (297 мм х 420 мм). Работа оформляется в паспорту.

Каждая работа, присланная на конкурс, должна иметь дополнительно описание работы в произвольной форме (что автор хотел сказать и показать своей работой) на русском языке, перевод.

4.5. Организаторы конкурса оставляют за собой право использовать в некоммерческих целях конкурсные работы (репродуцировать в целях формирования рекламных проспектов, буклетов конкурса, в методических и информационных изданиях, для освещения в средствах массовой информации, в учебных целях) на основе согласия конкурсантов.

Конкурсанты соглашаются с безвозмездной публикацией их работ или фрагментов работ любым способом и на любых носителях по усмотрению организаторов с обязательным указанием авторства работ.

Направление работы для участия в конкурсе означает согласие автора и его законного представителя с условиями конкурса указанными в положении.

4.6. Для участия в конкурсе не принимаются работы в случаях, если:

- содержание представленной работы не соответствует тематике конкурса;
- содержание конкурсных работ не соответствует требованиям конкурса;
- работы оформлены не в соответствии с требованиями данного положения.

4.7. Работы могут быть опубликованы с сохранением авторства за участниками конкурса.

5. Критерии оценки работ

Жюри оценивает работы по следующим критериям:

- соответствие заявленной тематике;
- соответствие работы возрасту участника;
- общая культура исполнения и эстетичный вид работы;
- художественность, оригинальность и выразительность;
- новаторство и оригинальность;
- высокий уровень выполнения в конкретной технике исполнения.

6. Подведение итогов конкурса

На основании результатов критериев конкурса заседанием жюри 26.03.2021 формируется рейтинг участников по каждой номинации в каждой возрастной группе. Победителями (1 место), лауреатами (2 место), дипломантами (3 место) становятся участники, набравшие наибольшее количество баллов в рейтинге в своей возрастной группе награждаются дипломами. Участники, набравшие наименьшее количество баллов, получают сертификаты.

Координаторы и организаторы конкурса: заведующий отделом социально-педагогических программ и краеведения Зименко Виктория Михайловна, педагоги дополнительного образования Попова Анастасия Геннадьевна (английский язык), Ковалюк Анна Владимировна (французский язык).

Контактный тел.: 246-04-56 , электронный адрес: kraeved-ddut@mail.ru

Факт участия в конкурсе подразумевает согласие участников и победителей конкурса на публичное представление результатов конкурса на сайте ГБУ ДО ДДЮТ Кировского района (<http://www.kirov.spb.ru/sc/ddut/>).

Заявка
на участие в районном англо-французском конкурсе
творческих работ «Comics +» для учащихся
образовательных учреждений Кировского района Санкт-Петербурга
в 2020-2021 учебном году

полное наименование ОУ _____

№	Фамилия, имя участника полностью	Дата рождения участника (число, месяц, год)	Класс	Номинация	Название работы	ФИО руководителя полностью (должность, место работы)	Контактный телефон руководителя
1							

Дата « _____ » _____ 20__ г.

Директор ОУ _____ /подпись/ _____
МП

ПОЛОЖЕНИЕ РАЙОННОЙ ИГРОВОЙ ПРОГРАММЫ «ЕДИНСТВО В НАС» ДЛЯ УЧАЩИХСЯ 7-8 КЛАССОВ ОБРАЗОВАТЕЛЬНЫХ УЧРЕЖДЕНИЙ ДЛЯ ДЕТЕЙ С ОГРАНИЧЕННЫМИ ВОЗМОЖНОСТЯМИ ЗДОРОВЬЯ КИРОВСКОГО РАЙОНА В 2020-2021 УЧЕБНОМ ГОДУ

2. Общее положение

1.1. Настоящее Положение регламентирует организацию и порядок проведения районной игровой программы «Единство в нас» для учащихся 7-8 классов образовательных учреждений для детей с ограниченными возможностями здоровья Кировского района (далее игра).

1.2. Учредителем районной игры является отдел образования администрации Кировского района Санкт-Петербурга.

1.3. Общее руководство, организацию и проведения игры осуществляет оргкомитет отдела социально-педагогических программ и краеведения ГБУ ДО ДДЮТ Кировского района.

2. Цель и задачи

2.1. Цель: оказание всесторонней помощи детям с ограниченными возможностями здоровья в процессе социализации и вовлечение в общественную и культурную жизнь города Санкт-Петербурга.

2.2. Задачи:

- способствовать созданию комфортной, доброжелательной обстановки в среде, отличающейся от школьной;
- развивать творческие способности, умения принимать решения и формулировать ответ на поставленные вопросы;
- создать сплоченный детский коллектив, способный работать в команде.

3. Участники

В игре участвуют 7-8 классы образовательных учреждений для детей с ограниченными возможностями здоровья Кировского района Санкт-Петербурга.

4. Порядок проведения:

4.1. Продолжительность игры один учебный год (ноябрь, январь, март). Игра состоит из трех этапов, которые будут проведены в период:

- **ноябрь.** Тема «Скажем здоровью-Да!» (здоровьесбережение);
- **январь.** Тема «Прогулка по Кировскому району Санкт-Петербурга» (краеведение);
- **март.** Тема «Моя Земля, мой дом» (экология).

4.2. На каждом этапе команды ОУ приглашаются во Дворец детского (юношеского) творчества Кировского района (Ленинский пр., д.133, к.4, каб.213) для участия в играх.

4.3. Игра проводится для учащихся одного класса в форме разных творческих заданий.

4.4. Заявку (Приложение 1) на участие в игре необходимо подать **до 31 октября 2020 года** в отдел социально-педагогических программ и краеведения (Ленинский пр., д.133, к.4, каб.315) или по эл. почте kraeved-ddut@mail.ru.

5. Подведение итогов:

5.1. На основании результатов игры формируется рейтинг

- самая активная команда;
- самая творческая команда;
- самая сплоченная команда.

Команды, набравшие наименьшее количество баллов получают сертификат участника.

6. Координаторы и организаторы игры: заведующий отделом социально – педагогических программ и краеведения, зав. отделом Зименко Виктория Михайловна, педагог-организатор Евпета Вероника Виргиниевна, контактный тел.: 246-04-56 - отдел социально-педагогических программ и краеведения, электронный адрес: kraeved-ddut@mail.ru

Полное наименование ОУ

ЗАЯВКА
на участие в районной игровой программы «Единство в нас»
для учащихся 7-8 классов образовательных учреждений для детей с ограниченными
возможностями здоровья Кировского района
в 2020/2021 учебном году

№	Название команды	Школа, класс	Ф.И.О. (полностью) руководителя, должность	Контактный телефон

Дата « _____ » _____ 20__ г.

Директор ОУ _____ /подпись/ _____
МП

ПОЛОЖЕНИЕ О ПРОВЕДЕНИИ РАЙОННОГО КОНКУРСА ЛИТЕРАТУРНОГО ТВОРЧЕСТВА «РОССИЯ - РОДИНА МОЯ» В 2020-2021 УЧЕБНОМ ГОДУ

1. Общие положения.

1.1. Районный конкурс литературного творчества «Россия - Родина моя», далее (Конкурс) посвящён 75-летию Победы в годы Великой Отечественной войны (1941-1945 г.г.)

1.2. Организаторами Конкурса и ответственными за его проведения являются: Содружество ветеранских организаций Санкт-Петербурга и Ленинградской области «За други своя»; Отдел образования при администрации Кировского района Санкт-Петербурга; Государственное бюджетное учреждение дополнительного образования Дворец детского (юношеского) творчества Кировского района, отдел взаимодействия с ОУ района.

2. Цели и задачи конкурса.

2.1 Цель – вовлечение учащихся в осмысление истории России и своего места в ней через возможности художественного слова.

2.2 Задачи:

- пропаганда патриотических духовных ценностей, национальной гордости за свою Родину, свой народ;
- выявление творческих способностей учащихся;
- повышение уровня внутренней культуры и социальной активности через жанр «Художественное слово».

3. Условия и порядок проведения конкурса.

3.1. В конкурсе могут принимать участие авторы стихов, рассказов - учащиеся общеобразовательных школ, творческих объединений, театральных студий и студий художественного слова отделений и учреждений дополнительного образования детей.

На конкурс представляются работы, написанные в год проведения конкурса.

3.2. Возрастные категории участников конкурса:

- Средняя возрастная группа (2-5 класс)
- Старшая возрастная группа (6-10 класс)

3.3 Конкурс проводится в два этапа:

Первый этап- заочный:

- Участники высылают заявки и приносят произведения собственного сочинения организаторам конкурса;
- Работа жюри;

Второй этап– Гала - концерт победителей.

3.4 Прием заявок на участие, оформленных согласно Приложению №1, осуществляется **до 1 апреля 2021** года на адрес эл. почты poplavskayas@bk.ru.

Приём работ в бумажном виде, оформленных в соответствии с п. 4.2.настоящего Положения, осуществляется **до 3 апреля 2021 года** по адресу Ленинский пр. 133, к. 4, каб. 303. Справки по телефону: 8(903)095-59-57 Поплавская Светлана Михайловна- заместитель директора по ВР ГБУ ДО ДДЮТ.

3.5. Номинации конкурса:

- Поэзия;
- Проза;

3.6. Подноминации:

- «Гордимся подвигом твоим!»;
- «Россия! Мы - дети твои!».

От образовательного учреждения на Конкурс может быть представлено не более 3-ёх работ в каждой номинации.

4.Порядок оценки участников конкурса.

4.1 Для проведения районного этапа конкурса формируется профессиональное независимое жюри из числа Организаторов конкурса.

4.2. Конкурсные работы должны соответствовать следующим требованиям:

- Текст обязательно должен быть собственного сочинения и соответствовать тематике конкурса, выбранной номинации и подноминации.
- На обратной стороне листа с произведением должна быть наклеена следующая информация об авторе:
 - номинация;
 - подноминация;
 - название произведения;
 - ФИО автора;
 - возраст автора;
 - ОУ, класс, в котором учится автор, или творческое объединение, в котором он занимается;
 - ФИО соавтора (родители, педагоги), если есть.

5. Подведение итогов конкурса.

5.1. На основании итоговых оценок жюри формируется рейтинг участников по каждой возрастной группе в каждой номинации:

- **дипломом Лауреата I степени** награждается один участник в каждой возрастной категории и каждой номинации;
- **дипломом Лауреата II степени** награждается один участник в каждой возрастной категории и каждой номинации;
- **дипломом Лауреата III степени** награждается один участник в каждой возрастной категории и каждой номинации;

5.2 Победители Конкурса выступают на Гала- концерте, который пройдёт в апреле по адресу: Ленинский пр. 133, к. 4, каб 103.

Автору - победителю предоставляется возможность самостоятельного прочтения своего произведения, или его могут прочитать воспитанники театральных студий ГБУ ДО ДДЮТ.

Приложение № 1

Заявка
на участие в районном конкурсе поэтического творчества
«Россия - Родина моя»

№ п/п	ОУ, класс, в котором учится участник	Фамилия, имя участника, возрастная категория	Номинация	Фамилия Имя Отчество педагога, его должность

Дата «_____» _____ 20__ г.

Директор ОУ _____ /подпись/ _____
МП

ПОЛОЖЕНИЕ О РАЙОННОМ ФЕСТИВАЛЕ-КОНКУРСЕ СПОРТИВНЫХ ЭСТАФЕТ «СПОРТИВНЫЕ СТАРТЫ» В 2020-2021 УЧЕБНОМ ГОДУ

1. Общие положения.

1.1. Учредителем фестиваля-конкурса спортивных эстафет «Спортивные старты» (далее Фестиваль) является отдел образования администрации Кировского района Санкт-Петербурга.

1.2. Общее руководство, организацию и проведение спортивного фестиваля «Спортивные старты» осуществляет ГБУ ДО ДДЮТ Кировского района Санкт-Петербурга, методический отдел, районное учебно-методическое объединение заведующих отделениями дополнительного образования детей ОУ Кировского района.

2. Цель и задачи.

2.1. *Цель:* Активизировать деятельность школьных спортивных клубов (ШСК) в отделениях дополнительного образования ОУ Кировского района.

2.2. *Задачи:*

- мотивировать детей к развитию своих физических способностей;
- способствовать развитию различных видов спорта в ОУ района;
- способствовать формированию навыков здорового образа жизни среди молодёжи.

3. Оргкомитет

3.1. Оргкомитет Фестиваля формируется из числа педагогических работников спортивной направленности отделений дополнительного образования ОУ, руководителей физкультурно-спортивных клубов.

3.2. Председателем оргкомитета является директор ГБУ ДО ДДЮТ Кировского района Марина Вадимовна Шумова.

3.3. Координатором организации фестиваля является методист ГБУ ДО ДДЮТ, руководитель районного учебно-методического объединения заведующих ОДОД Анна Петровна Пархаль т. 89062594966 электронный адрес: kirov-odod@yandex.ru

Координатор фестиваля

- разрабатывает положение фестиваля;
- принимает заявки;
- составляет график проведения спортивных эстафет;
- осуществляет методическое сопровождение фестиваля;
- разрабатывает эмблему фестиваля.

Оргкомитет:

- члены оргкомитета являются членами жюри при проведении спортивных эстафет;
 - разрабатывает критерии оценки проведения спортивных эстафет
- составляет аналитическую справку по проведению эстафеты определенного профиля.

3. Участники Фестиваля

3.1. В фестивале принимают участие учащиеся спортивных объединений отделений дополнительного образования детей ОУ Кировского района.

4. Порядок проведения

4.1. Фестиваль проводится по графику на базах образовательных учреждений Кировского района с **01.11.2020 по 01.05.2021**

4.2. Заключительное мероприятие фестиваля, подведение итогов проводится на базе ГБУ ДО ДДЮТ Кировского района.

3.3. Заявки от ОУ на проведение спортивной эстафеты принимаются координатором фестиваля до **30.10.2020 года**в бумажном варианте с подписью директора и печатью. Форма заявки (Приложение)

3.4. Заявки на участие детских коллективов в эстафете принимаются образовательным учреждением, которое проводит спортивную эстафету. Форма заявки (Приложение).

5. Условия проведения Фестиваля

5.1. Эстафеты содержат элементы видов спортивной деятельности на занятиях в ОДОД. По содержанию эстафеты могут быть с элементами футбола, баскетбола, волейбола, элементов боевых искусств, легкой атлетики и других видов спорта.

5.2. В спортивной эстафете участвуют 3-4 команды ОУ Кировского района.

5.3. Сроки проведения эстафет:

- **Ноябрь-декабрь** – участвуют коллективы боевых искусств (эстафеты с использованием атрибутов боевых видов спорта) участвуют в эстафетах коллективы легкой атлетики, спортивных танцев (эстафеты с элементами легкой атлетики)

- **Январь-апрель** – участвуют коллективы игровых форм (футбол, волейбол, теннис, баскетбол, флорбол и другие).

5.4. Участниками команды в спортивной эстафете должны быть члены одного спортивного объединения ОДОД, одной возрастной группы.

5.5. Команды-участники эстафеты демонстрируют организованное представление своего участия в мероприятии с флагом ШСК, совершают построение, знают название и девиз своего клуба.

5.6. В организации мероприятия, кроме эстафеты, команды имеют возможность на проведение товарищеской встречи по выбранному игровому спорту.

5.7. В оценку жюри входит проведение и организация эстафеты

5.8. Продолжительность эстафеты должно быть **не более 40 минут**

5.9. Форма одежды команды – спортивная, в одной цветовой гамме.

Ответственность за проведение и организацию спортивной эстафеты несет образовательное учреждение, принимающее фестиваль на своей базе.

6. Подведение итогов:

6.1. Команды-победители спортивной эстафеты награждаются грамотами 1.2.3 места. Награждение проводит оргкомитет.

6.2. Заключительное мероприятие Фестиваля проводится **в апреле**, где проходит награждение образовательного учреждения за лучшую организацию и проведение спортивной эстафеты.

Критерии оценки эстафеты:

- соответствие спортивных элементов профилю эстафеты;
- качество исполнения элементов эстафеты участниками эстафеты,
- организованность проведения эстафеты;
- заинтересованность участников эстафеты.

6.3. По результатам фестиваля-конкурса и согласованию с учредителем, отделом образования администрация Кировского района Санкт-Петербурга, педагоги, подготовившие команды победителей награждаются Благодарностями.

6.4. По согласованию с учредителем соревнований, отделом образования администрация Кировского района Санкт-Петербурга, члены оргкомитета могут быть отмечены Благодарностями.

Контактный тел.: ГБУ ДО ДДЮТ методический отдел т. 246-04-58, руководитель РУМО заведующих ОДОД Пархаль Анна Петровна т. 89062594966 электронный адрес: kirov-odod@yandex.ru.

**Заявка
на участие в районном фестивале-конкурсе спортивных эстафет
«СПОРТИВНЫЕ СТАРТЫ»
В 2020-2021 УЧЕБНОМ ГОДУ**

ГБОУ СОШ № _____

Дата проведения _____ 2020-2021 уч. год

Профиль эстафеты	
Дата и время проведения	
Для возрастной группы учащихся	
№ ОУ участвующие в эстафете	
Ответственное лицо за проведение спортивной эстафеты (ФИО, должность)	
Контактный телефон	

Заведующий ОДОД _____ /подпись/ _____

Директор ОУ _____ /подпись/ _____

Раздел 3. Конкурсы Центра детского (юношеского) технического творчества Кировского района Санкт-Петербурга

ПОЛОЖЕНИЕ ОБ ОТКРЫТОМ РАЙОННОМ ФЕСТИВАЛЕ «АСТРОНОМИЧЕСКИЙ КАЛЕЙДОСКОП»(2 этап Фестиваля «С мечтой о космосе»)

Фестиваль является творческим мероприятием социального характера, которое проводится в целях привлечения внимания учащихся к теме астрономии, космонавтики, стимулирования их к познавательной-исследовательской и изобретательской деятельности, поддержания интереса к профессиям авиа- и ракетно-космической отрасли, развития детского и молодежного творчества.

1. Общие положения

1.1 Фестиваль проводится в соответствии с планом районных массовых мероприятий Государственного бюджетного учреждения дополнительного образования Центра детского (юношеского) технического творчества Кировского района Санкт –Петербурга (далее – ЦДЮТТ).

1.2. Фестиваль проводится очно - заочно Организационным комитетом (далее – Оргкомитет) Фестиваля.

1.3. Информация о проведении Фестиваля размещена на официальном сайте Государственного бюджетного учреждения дополнительного образования Центр детского (юношеского) технического творчества Кировского района Санкт –Петербурга в информационно телекоммуникационной сети «Интернет» по адресу: <http://www.kirov.spb.ru/sc/cdutt>.

2. Цель: создание условий для стимулирования интереса учащихся к истории и современности развития Российской космонавтики, к сфере отечественных космических исследований и технологий, активизации творческой, познавательной, интеллектуальной инициативы учащихся.

3. Задачи:

- развитие у учащихся интереса к достижениям науки и техники в сфере астрономии и космонавтики России, воспитание чувства патриотизма;
- создание условий для развития интеллектуальных и творческих способностей детей и подростков;
- развитие у участников Фестиваля умений и навыков презентации творческой деятельности;
- формирование у учащихся познавательного интереса к профессиям, связанным с астрономией и космонавтикой;
- обмен опытом среди школьников в образовательной области технического творчества и технологий.

4. Учредители и организаторы Фестиваля:

- Отдел Образования Кировского района;
- Непосредственную организацию и проведение Фестиваля осуществляет ГБУ ДОЦентр детского (юношеского) технического творчества Кировского района (Отдел технического творчества и Отдел организационно-массовой работы).
- Фестиваль проводится при поддержке АНО НОО «Земля и Вселенная» и фонда поддержки образовательных инициатив «Траектория»

5. Состав участников Фестиваля:

К участию в Фестивале приглашаются учащиеся образовательных учреждений Кировского района в возрасте с 1 по 11 класс.

6. Порядок проведения Фестиваля:

6.1 Второй этап Фестиваля «С мечтой о космосе» будет проводиться **20 октября (вторник) 2020 г. в 15.30**(по заявкам образовательных учреждений).

В программе: Выставка – конкурс, демонстрация и защита творческих работ.

6.2 Во втором этапе Фестиваля могут принять участие работы по теме фестиваля в номинациях:

- **Познавательные-исследовательские проекты по тематике** «Авиация и космонавтика», «Беспилотные летательные аппараты», «Астрономия», «Космические технологии» и др. Предполагает в своем итоге описание или расчеты решения поставленной проблемы в форме презентации, видеоклипа, видеоролика.

- **«Научно-техническая и изобретательская»:** в форме защиты творческой работы:

А) **Модель:** упрощенный объект, сохраняющий лишь важнейшие свойства настоящего существующего объекта или системы, (модели приборов, механизмов и оборудования, выполненные из различного материала). Конкурсная работа состоит из двух частей:

1- изготовленная модель, информационная справка;

2- сообщение или презентация, содержащая информацию об истории возникновения модели, о процессе и специфике изготовления и практической значимости модели.

Б) **Макет:** участник представляет масштабные или функциональные авиационные, космические макеты. Конкурсная работа состоит из двух частей:

1- изготовленный макет и информационная справка;

2- доклад, исследовательская работа, проект, презентация, видеофильм, содержащие информацию об истории возникновения авиационных, космических макетов, об изготовлении макета, о процессе и специфике изготовления и практической значимости макета;

В) **Изделие:** участник разрабатывает и изготавливает проект (изделие) по авиа, аэрокосмическому направлению, имеет в качестве презентуемого продукта изготовленный прототип устройства, техническое описание;

Г) **Технический проект:** – творческий проект с повышенным уровнем новизны (изобретение, полезные модели). Подноминация подразумевает идейное создание, изобретение, усовершенствование, изготовление технического продукта. Технические параметры вновь придуманных моделей на усмотрение автора.

- **«Есть такая профессия»:** презентация о профессиях, связанных с космическим приборостроением, обороной или исследованиями космоса и т.д.;

- **«История одной экспедиции»:** презентация об истории конкретной космической экспедиции;

- **«Я – фантазер»:** «Межпланетные полёты», «Летательные аппараты будущего», «Тайны космического пространства» и др.

Участник представляет научные исследования и проекты в форме презентации или другого творчества (литературное, проект, изобретение и др.) о наблюдении звездного неба; об исследовании планет; исследовании в области развития авиации и космонавтики; проекты полетов межпланетных автоматических станций, новых транспортных космических систем; системы жизнеобеспечения межпланетных полетов; симуляторы, тренажеры.

- **Стендовые доклады** («Космическая лаборатория», «Навстречу к звездам», «Герои отечественной космонавтики» и др.)

- **«Литературная»:** стихи, эссе, рассказ и т.д. по теме Фестиваля (не более 3 страниц печатного текста);

- **«Художественное прикладное творчество»:** работы, выполненные в любой технике ДПИ, мультимедийные и компьютерные рисунки, баннеры и т.д. по теме Фестиваля.

6.3 Критерии оценки творческих работ:

Оценка творческих работ будет осуществляться по следующим критериям:

- глубина раскрытия темы, идеи;
- системность изложения материала;
- оригинальность;
- соответствие теме Фестиваля;
- аккуратность и качество исполнения;
- уровень самостоятельности работы учащегося;
- оформление работы и ее наглядность;

- оригинальность, яркость и выразительность работы;
- убедительность и наглядность при защите работы.

В каждой номинации предусмотрена индивидуальная система оценки.

Оценка представленных работ проводится по **возрастным группам**:

I возрастная группа: 1 - 3 класс

II возрастная группа: 4 - 6 класс

III возрастная группа: 7 - 8 класс

IV возрастная группа: 9 - 11 класс.

6.4. Особые условия участия во 2 этапе Фестиваля:

- Каждый участник имеет право участвовать во всех номинациях;
- Принимаются индивидуальные и коллективные работы (не более 3 авторов);
- В создании проектов могут принимать участие **родители** участников Фестиваля. В этом случае в заявке **необходимо указывать Ф.И.О. родителей (полностью)**. Семейное творчество приветствуется.
- Каждая работа сопровождается этикеткой (**приложение № 2**).
- Номинация работы определяется автором (авторами).
- Текст выполняется в формате: MS Word, формат страницы А4, кегль 14, шрифт TimesNewRoman, все поля 20 мм, интервал 1,5, отступ 1,25. Объем до 5 страниц.
- Продолжительность презентации, видеоклипа, видеоролика не более 3 минут.

6.5 Прилагается техническое описание, которое содержит:

- название темы (работы);
- идею разработки;
- описание принципа работы;
- при необходимости прилагаются эскизы, чертежи, схемы и пр.;
- описание новизны технического решения (идея, конструкция, технология);
- область практического использования.

Техническое описание выполняется в печатном виде и остается в архиве конкурса.

7 Порядок подачи заявок:

7.1. Для участия во 2 этапе Фестиваля необходимо предоставить в указанные сроки следующий комплект документов:

- заявка на участие в Фестивале;
- согласие родителей (законных представителей) на обработку персональных данных. (сдается в день проведения мероприятия) (Приложение №4).

Ответственность за сбор персональных данных несет Оргкомитет.

7.2 Сроки предоставления заявок и работ на 2 этап Фестиваля:

Заявки и творческие работы на участие во 2 этапе Фестиваля принимаются **до 14 октября 2020 года** по адресу: ГБУ ДО Центр детского (юношеского) технического творчества Кировского района по адресу: ст. метро «Нарвская», ул. Маршала Говорова, д.34, лит 3 (парк «9 января»); кабинет № 301 (3 этаж), тел. 252-15-40, (Луговая Татьяна Павловна).

Электронный вариант презентаций, мультимедийные и компьютерные рисунки высылаются **до 14 октября 2020 года** на электронную почту: cstt@kirov.spb.ru, с пометкой **Астрономический калейдоскоп**

Заявка оформляется по предложенной форме (см. Приложение № 2) и этикетка (см. Приложение № 3).

8. Жюри конкурса на 2 этапе Фестиваля:

8.1 Работы участников конкурса оценивает жюри по представленным выше критериям оценки. Состав жюри определяется приказом директора ЦДЮТТ.

8.2 Каждый член жюри оценивает самостоятельно и независимо от других членов представленные работы.

8.3 Результаты работы жюри оформляются протоколом и публикуются на сайте ГБУ ДО ЦДЮТТ.

9. Подведение итогов Фестиваля:

9.1 Награждение по итогам 2 этапа Фестиваля состоится **20 октября (вторник) 2020 г. в 15.30** в ГБУ ДОЦентр детского (юношеского) технического творчества Кировского района по адресу: ст. метро «Нарвская», ул. Маршала Говорова, д. 34 литер 3 (парк «9 января»), тел. 252-15-40.

9.2 Победителями 2 этапа Фестиваля **«С мечтой о космосе»** считаются работы, награжденные дипломами 1, 2, 3 степени. По решению жюри, могут быть учреждены специальные поощрительные призы.

9.3 По решению Оргкомитета могут быть вручены благодарственные письма за помощь в организации Фестиваля (жюри, отборочная комиссия и другие представители общественных организаций).

9. Финансирование

Финансирование Фестиваля осуществляется за счет средств бюджета Санкт-Петербурга (субсидий, выделенных на выполнение государственного задания).

10. Ответственные организаторы:

- Луговая Татьяна Павловна - заведующая отделом спортивно- технического творчества.
- Сизова Ирина Анатольевна – педагог – организатор.
- Прокопенко Михаил Васильевич - педагог - организатор.

Справки по телефону: 252-15-40 - Луговая Татьяна Павловна, зав. отделом спортивно-технического творчества.

Приложение 1

к Положению об Открытом районном Фестивале «Астрономический калейдоскоп»

ФОРМА ЗАЯВКИ

В оргкомитет Открытого районного Фестиваля «Астрономический калейдоскоп»

Заявитель _____

(полное наименование ОУ, адрес, телефон)

на участие в 1 этапе открытого районного Фестиваля «Астрономический калейдоскоп»
просим включить:

№	Класс/возраст	Ф.И.О. руководителя, подготовившего участника в ОУ(полностью), должность	Контактный телефон (мобильный)

Руководитель ОУ _____ / _____ /
подпись

МП

Дата _____

ФОРМА ЗАЯВКИ

В оргкомитет Открытого районного Фестиваля «Астрономический калейдоскоп»

Заявитель _____
(полное наименование ОУ, адрес, телефон)
на участие во 2 этапе открытого районного Фестиваля «Астрономический калейдоскоп»
просим включить работы следующих учащихся:

№	Ф.И.О. автора(ов) работы	Класс/возраст	Номинация	Название работы	Ф.И.О. руководителя, подготовившего участника в ОУ (полностью), должность	Контактный телефон (мобильный)

Руководитель ОУ _____ / _____ /
подпись

МП _____
Дата _____

Приложение 3

Форма этикетки

<p><u>Сведения об авторе работы:</u></p> <ul style="list-style-type: none">• Ф. И.О. Савенко Никита Дмитриевич• Возраст, класс; 3 «Б, 9 лет» <p><u>Сведения о творческой работе:</u></p> <ul style="list-style-type: none">• Название работы: «В открытом космосе»• Номинация «Космос»• ГБОУ СОШ № 493, Кировского района• Сведения о руководителе творческой работы: Третьякова Дарья Владимировна, педагог дополнительного образования

**Согласие на обработку персональных данных участника
Фестиваля «Астрономический калейдоскоп»**

Я, _____
(фамилия, имя, отчество)
родитель _____ учащегося _____ (ейся) _____ класс _____,
ОУ _____, (наименование школы,
учреждения дополнительного образования)
проживаю _____ по _____ адресу:

(адрес места жительства)
мой контактный телефон: _____

Имею паспорт: серия, _____ номер _____
выданный « _____ » _____ г.
(место выдачи паспорта, код подразделения)
даю согласие на участие в Открытом районном Фестивале «Астрономический калейдоскоп» и на сбор,
хранение, использование, распространение (передачу) и публикацию в том числе, в сети Интернет,
персональных данных моего ребенка

ФИО ребенка – участника Фестиваля «Астрономический калейдоскоп»

Персональные данные моего ребенка, в отношении которых дается данное согласие, включают:
фамилию, имя, отчество, дату рождения, пол, место обучения, класс, место занятий в дополнительном
образовании, место жительства, контактный телефон. Разрешаю фото и видеосъемку в рамках
подготовки и участия в Фестивале.

Согласие действует на время подготовки, участия, подготовки и размещения информации об итогах
Фестиваля «Астрономический калейдоскоп» или прекращается по письменному заявлению, содержание
которого определяется частью 3 ст. 14 Федерального закона от 27.07.2006 № 152 –ФЗ «О персональных
данных».

дата
подпись

ПОЛОЖЕНИЕ О РАЙОННОМ КОНКУРСЕ ИССЛЕДОВАТЕЛЬСКИХ РАБОТ, НАУЧНО-ТЕХНИЧЕСКИХ ИДЕЙ И ПРОЕКТОВ «ЛЕОНАРДО ХХІ ВЕКА»

1. Общие положения

1.1 Районный конкурс исследовательских работ, научно-технических идей и проектов «Леонардо ХХІ века»(далееКонкурс) проводится в соответствии с планом районных массовых мероприятий Государственного бюджетного учреждения дополнительного образования Центра детского (юношеского) технического творчества Кировского района Санкт –Петербурга (далее – ЦДЮТТ).

1.2. Конкурс проводится очно Организационным комитетом (далее – Оргкомитет) Конкурса.

1.3. Информация о проведении Конкурса размещена на официальном сайте Государственного бюджетного учреждения дополнительного образования Центр детского (юношеского) технического творчества Кировского района Санкт –Петербурга в информационно телекоммуникационной сети «Интернет» по адресу: <http://www.kirov.spb.ru/sc/cdutt>

2. Цель:

создание условий для стимулирования интереса учащихся к исследовательской деятельности, демонстрации знаний, умений и навыков в области технического творчества.

3. Задачи:

- формирование у учащихся мотивации к выбору творческой деятельности в области научно-технических идей и проектов;
- поддержка детской творческой инициативы, способствующей успешному социально-профессиональному самоопределению учащихся;
- развитие у участников конкурса умений и навыков презентации творческой деятельности;
- обмен опытом среди учащихся в образовательной области технического творчества и технологий;
- привлечение внимания общественных организаций, образовательных учреждений, средств массовой информации к проблемам в развитии детского технического творчества с целью интеграции совместных усилий для их решения;
- обмен педагогическим опытом, формирование творческого сообщества педагогов технического профиля.

4. Организатор конкурса:

- Отдел образования Кировского района
- ГБУ ДОЦентр детского (юношеского) технического творчества Кировского района (Отдел технического творчества).
- Конкурс проводится при поддержке АНО НОО «Земля и Вселенная» и фонда поддержки образовательных инициатив «Траектория»

5. Состав участников:

4.1 К участию в конкурсе приглашаются учащиеся образовательных учреждений Кировского района в возрасте с 3 по 11 класс.

6. Состав жюри формируется организаторами конкурса.

7. Условия проведения конкурса:

Конкурс проводится в два этапа:

1 этап - отборочный в образовательном учреждении;

2 этап - районный (демонстрация и защита творческих работ и стендовых докладов)

Районный этап конкурса проводится в форме демонстрации и защиты творческих работ и стендовых докладов.

К защите принимаются инженерно-конструкторские и технические проекты, действующие модели, макеты, устройства, приспособления, электроника и микропроцессорная техника, 3D модели, действующие модели лего-конструирования и робототехники, мехатроники, электронные игрушки и другие технические виды работ по теме «Юные изобретатели – миру техники» в форме презентаций, стендовых и устных докладов и др.

Результаты проектов – новые объекты и явления, отличные по своим характеристикам и свойствам от известных, в виде самостоятельно разработанных и изготовленных изделий (услуг), обладающих новизной.

Номинации конкурса:

1. Номинация «Исследовательская работа»

- астрономия и космонавтика;
- математика;
- физика;
- химия;
- экология (общая экология, промышленная и социальная экология);

2. Номинация «Проектные разработки»

инженерно-технические проекты:

«Лего-конструирование и робототехника», «Мехатроника», «Радиоэлектроника», модели самолетов, кораблей, автомобилей, поезда и др. виды техники);

о информационные технологии и программирование;

о 3D модели; о электроника и микропроцессорная техника;

о лего-конструирование и робототехника; о мультимедиа, рекламная продукция; о технический дизайн;

о компьютерное моделирование узлов, механизмов;

о Другое

3. Номинация «Свободное конструирование и моделирование»

4. Номинация «Стендовые доклады»

В каждой номинации предусмотрена индивидуальная система оценки. Оценка конкурсных работ проводится по возрастным группам:

- **I** возрастная группа: 3 - 5 класс
- **II** возрастная группа: 6 - 8 класс
- **III** возрастная группа: 9 – 11 класс

8. Особые условия конкурса

8.1 Требования к работам:

● На конкурс принимаются работы, которые соответствуют направленности конкурса, номинациям и теме «Юные изобретатели – миру техники»;

● Каждый конкурсант имеет право участвовать во всех номинациях, на конкурс принимаются индивидуальные и коллективные работы (не более **2 авторов**);

● К работе, предъявляемой на конкурс, прилагается **техническое описание**, которое содержит:

- название темы (работы);

- идею разработки;

- описание принципа работы;

- при необходимости прилагаются эскизы, чертежи, схемы и пр.;

- описание новизны технического решения (идея, конструкция, технология);

- область практического использования.

Техническое описание выполняется в печатном виде и остается в архиве конкурса.

Электронный вариант высылается на электронную почту cstt@kirov.spb.ru, с пометкой Леонардо. Работы выполняются в формате doc или .docx, объемом не более 5 страниц А4 печатного текста, шрифт 14 TimesNewRoman, полуторный межстрочный интервал.

- Каждая работа сопровождается этикеткой (Приложение № 2).
- Демонстрация конкурсной работы будет проходить в форме защиты (доклада).
- Защита творческих работ будет проводиться по индивидуальному графику, который будет определен по окончании приема заявок на участие.

Критерии оценки материалов Конкурса:

1. Четкость формулировки темы, её актуальность.
2. Логичность составления плана работы, полнота раскрытия темы.
3. Творчество и аргументированная точка зрения автора, самостоятельные оценки и суждения.
4. Наличие обоснованных выводов.
5. Стиль, язык изложения материала (ясность, образность, лаконичность, лексика, грамматика).
6. Оформление работы.

8.2 Требования к стендовым докладам:

Оформление

- В верхней части стенда крепится полоска 840x100 мм с названием работы, выполненным шрифтом не менее 48 (высота прописной буквы 12 мм).
- Под названием на той же полосе шрифтом не менее 36 (высота прописной буквы 8 мм) указываются фамилии авторов, название учреждения в котором выполнена работа.
- В левом углу полоски должен быть выделен индивидуальный номер стенда, который сообщается при регистрации.
- Текст, содержащий основную информацию о проведенном исследовании (цели и задачи, методы исследования, полученные результаты и выводы) должен быть выполнен шрифтом TimesNewRoman Cyr, размер не менее 22 пункта через 1.5 интервала, должен легко читаться с расстояния 1 м.

Оценивается:

- 1) Наглядность.
- 2) Соотношение иллюстративного (фотографии, диаграммы, графики, блок-схемы и т.д.) и текстового материала примерно 1:1.
- 3) Популярность.

Допускается оформление доклада в виде презентации в электронном варианте.

Презентацию и описание необходимо выслать на электронный адрес: cstt@kirov.spb.ru, с пометкой Леонардо.

8.3 Участники имеют право продемонстрировать свои работы самостоятельно либо с привлечением помощников.

9 Сроки предоставления заявок и конкурсных работ:

Заявки и работы на конкурс принимаются до 2 декабря 2020 года с 14.00 до 17.00 в следующем порядке:

- Номинации «**Проектные разработки**» - подаются заявка и техническое описание, работа предоставляется в день проведения конкурса.
- Номинация «**Исследовательская работа**»- подаются заявка и работа (презентация).
- Номинация «**Свободное конструирование и моделирование**» - подаются заявка, работа, техническое описание для ознакомления и оформления выставки.
- Номинация «**Стендовый доклад**»—подаются заявка и работа. Заявка оформляется по предложенной форме(см. Приложение № 1).

10. Законные представители участников должны заполнить согласие на обработку персональных данных несовершеннолетнего (Приложение № 3). Сдается при регистрации.

Ответственность за сбор персональных данных несет Оргкомитет.

Заявки предоставляются в ГБУ ДО Центр детского (юношеского) технического творчества Кировского района по адресу: ст. метро «Нарвская», ул. Маршала Говорова, д.34, литер 3 (парк «9 января»); кабинет № 301 (3 этаж), электронная почта cstt@kirov.spb.ru, с пометкой Леонардо.

Справки по телефону: 252-15-40 (Луговая Татьяна Павловна, зав. Отделом спортивно-технического творчества).

11. Сроки проведения мероприятий конкурса:

Районный этап конкурса проводится **8 декабря (вторник) 2020 г. в 16.00** в ГБУ ДО Центр детского (юношеского) технического творчества Кировского района по адресу: ст. метро «Нарвская», ул. Маршала Говорова, д. 34 литер 3 (парк «9 января»), телефон: 252-15-40 (Луговая Татьяна Павловна, зав. отделом спортивно-технического творчества).

12. Подведение итогов:

Победители конкурса будут награждены дипломами и призами в день проведения защиты работ (**8 декабря (вторник) 2020 г.**).

- Победителями считаются работы, занявшие 1, 2, 3, места. По решению жюри, могут быть учреждены специальные призы.

- Лучшие работы (по рекомендации жюри) будут представлены для участия в городском конкурсе проектов технического моделирования и конструирования «От идеи до воплощения» в ГБУ ДО СПб Городской центр детского (юношеского) технического творчества.

13. Ответственные организаторы:

- Луговая Татьяна Павловна - заведующая отделом технического творчества;
- Сизова Ирина Анатольевна – педагог дополнительного образования,
- Матюшенко Андрей Владимирович – педагог дополнительного образования

К положению о районном конкурсе
исследовательских работ,
научно-технических идей и проектов
«ЛЕОНАРДО XXI ВЕКА»

ФОРМА ЗАЯВКИ

В оргкомитетрайонного конкурса исследовательских работ,
научно-технических идей и проектов «ЛЕОНАРДО XXI ВЕКА»

Заявитель _____
(полное наименование ОУ, адрес, телефон)
просим включить следующих учащихся:

№	Ф.И.О. автора(ов) работы	Класс/возраст	Номинация	Название работы	Ф.И.О. руководителя, подготовившего участника в ОУ (полностью), должность	Контактный телефон (мобильный)

Руководитель ОУ _____ / _____ /
подпись
МП Дата _____

Форма этикетки

<p><u>Сведения об авторе (или авторах, если работа коллективная):</u></p> <ul style="list-style-type: none"> • Фамилия, имя; • Возраст, класс; <p><u>Сведения о работе:</u></p> <ul style="list-style-type: none"> • Название работы • Номинация <p><u>Полное название образовательного учреждения</u></p> <p><u>Сведения о руководителе творческой работы (педагоге, подготовившем участника):</u></p> <ul style="list-style-type: none"> • Ф.И.О.; Должность.
--

Приложение 3
В оргкомитетрайонного конкурса
исследовательских работ,
научно-технических идей и проектов
«ЛЕОНАРДО XXI ВЕКА»

Согласие на обработку персональных данных участника районного конкурса
исследовательских работ, научно-технических идей и проектов
«ЛЕОНАРДО XXI ВЕКА»

Я, _____
(фамилия, имя, отчество)
родитель _____ учащегося _____ (ейся) _____ класс _____,
ОУ _____, (наименование школы,
учреждения дополнительного образования)
проживаю _____ по _____ адресу:

_____ (адрес места жительства)
_____ мой контактный телефон:

Имею паспорт: серия, _____ номер _____ выданный « _____ »
_____ г.

(место выдачи паспорта, код подразделения)

даю согласие на участие в районного конкурса исследовательских работ, научно-технических идей и проектов «ЛЕОНАРДО XXI ВЕКА» и на сбор, хранение, использование, распространение (передачу) и публикацию в том числе, в сети Интернет, персональных данных моего ребенка

ФИО ребенка – участника Конкурса «ЛЕОНАРДО XXI»

Персональные данные моего ребенка, в отношении которых дается данное согласие, включают: фамилию, имя, отчество, дату рождения, пол, место обучения, класс, место занятий в дополнительном образовании, место жительства, контактный телефон. Разрешаю фото и видеосъемку в рамках подготовки и участия в Конкурсе.

Согласие действует на время подготовки, участия, подготовки и размещения информации об итогах Фестиваля «Астрономический калейдоскоп» или прекращается по письменному заявлению, содержание которого определяется частью 3 ст. 14 Федерального закона от 27.07.2006 № 152 –ФЗ «О персональных данных».

дата

подпись

ПОЛОЖЕНИЕ ОБ ОТКРЫТОМ РАЙОННОМ ФЕСТИВАЛЕ «АСТРОНОМИЧЕСКИЙ КАЛЕЙДОСКОП» (1 этап «От познания к творчеству»)

Открытый районный фестиваль «Астрономический калейдоскоп» (далее Фестиваль) является творческим мероприятием социального характера, которое проводится в целях привлечения внимания учащихся к теме астрономии, космонавтики, стимулирования их к познавательно-исследовательской и изобретательской деятельности, поддержания интереса к профессиям авиа- и ракетно-космической отрасли, развития детского и молодежного творчества.

1. Общие положения

1.1 Фестиваль проводится в соответствии с планом районных массовых мероприятий Государственного бюджетного учреждения дополнительного образования Центра детского (юношеского) технического творчества Кировского района Санкт –Петербурга (далее – ЦДЮТТ).

1.2. Фестиваль проводится очно - заочно Организационным комитетом (далее – Оргкомитет) Фестиваля.

1.3. Информация о проведении Фестиваля размещена на официальном сайте Государственного бюджетного учреждения дополнительного образования Центр детского (юношеского) технического творчества Кировского района Санкт –Петербурга в информационно телекоммуникационной сети «Интернет» по адресу: <http://www.kirov.spb.ru/sc/cdutt>.

2. Цель: создание условий для стимулирования интереса учащихся к истории и современности развития Российской космонавтики, к сфере отечественных космических исследований и технологий, активизации творческой, познавательной, интеллектуальной инициативы учащихся.

3. Задачи:

- развитие у учащихся интереса к достижениям науки и техники в сфере астрономии и космонавтики России, воспитание чувства патриотизма;
- создание условий для развития интеллектуальных и творческих способностей детей и подростков;
- развитие у участников Фестиваля умений и навыков презентации творческой деятельности;
- формирование у учащихся познавательного интереса к профессиям, связанным с астрономией и космонавтикой;
- обмен опытом среди школьников в образовательной области технического творчества и технологий.

4. Учредители и организаторы Фестиваля:

- Отдел Образования Кировского района;
- Непосредственную организацию и проведение Фестиваля осуществляет ГБУ ДОЦентр детского (юношеского) технического творчества Кировского района (Отдел технического творчества и Отдел организационно-массовой работы).
- Фестиваль проводится при поддержке АНО НОО «Земля и Вселенная» и фонда поддержки образовательных инициатив «Траектория»

5. Состав участников Фестиваля:

К участию в Фестивале приглашаются учащиеся образовательных учреждений Кировского района в возрасте с 1 по 11 класс.

6. Порядок проведения Фестиваля:

Проводится с **05 апреля по 13 апреля 2021 г.** (по заявкам образовательных учреждений).

6.1. Первый этап Фестиваля «От познания к творчеству» проводится с **05, 07-09 апреля 2021 г.**

В программе: Познавательно-образовательные мероприятия:

- «Космос для всех» - обзорные лекции об устройстве Вселенной, о звездном небе, о методах наблюдений; исследования.
- Посещение обсерватории;
- Творческие мастерские: оригами, ТРИЗ – игра (по теме Фестиваля);

- Викторины, олимпиада (по теме Фестиваля).

Программа, условия участия, сроки проведения мероприятий 1 этапа Фестиваля будет выслана в образовательные учреждения в **феврале-марте 2021 года**. В мероприятиях могут принять участие все желающие.

6.2 Сроки предоставления заявок на 1 этап Фестиваля:

Заявки на участие в 1 этапе принимаются до **31 марта 2021 года** по адресу:

ГБУ ДО Центр детского (юношеского) технического творчества Кировского района по адресу: ст. метро «Нарвская», ул. Маршала Говорова, д.34, лит 3 (парк «9 января»); кабинет № 301, (3 этаж), тел. 252-15-40 (Луговая Татьяна Павловна) (Приложение № 1).

Электронный вариант заявки высылаются до **31 марта 2021 года** на электронную почту: csstt@kirov.spb.ru, с пометкой **Астрономический калейдоскоп**

7. Финансирование

Финансирование Фестиваля осуществляется за счет средств бюджета Санкт-Петербурга (субсидий, выделенных на выполнение государственного задания).

8. Ответственные организаторы:

- Луговая Татьяна Павловна - заведующая отделом спортивно- технического творчества.
- Сизова Ирина Анатольевна – педагог – организатор.
- Прокопенко Михаил Васильевич - педагог – организатор.

Справки по телефону: 252-15-40 - Луговая Татьяна Павловна, зав. отделом спортивно-технического творчества.

Приложение 1
к Положению об Открытом районном
Фестивале «Астрономический калейдоскоп»

ФОРМА ЗАЯВКИ

В оргкомитет Открытого районного Фестиваля «Астрономический калейдоскоп»

Заявитель _____

(полное наименование ОУ, адрес, телефон)

на участие в 1 этапе открытого районного Фестиваля «Астрономический калейдоскоп»
просим включить:

№	Класс/возраст	Ф.И.О. руководителя, должность (полностью)	Контактный телефон (мобильный)

Руководитель ОУ _____ / _____ /
подпись

МП

Дата _____

ПОЛОЖЕНИЕ ОБ ОТКРЫТОМ РАЙОННОМ ФЕСТИВАЛЕ «АСТРОНОМИЧЕСКИЙ КАЛЕЙДОСКОП» (2 этап Фестиваля «С мечтой о космосе»)

Открытый районный фестиваль «Астрономический калейдоскоп» (далее Фестиваль) является творческим мероприятием социального характера, которое проводится в целях привлечения внимания учащихся к теме астрономии, космонавтики, стимулирования их к познавательно-исследовательской и изобретательской деятельности, поддержания интереса к профессиям авиа- и ракетно-космической отрасли, развития детского и молодежного творчества.

1. Общие положения

1.1 Фестиваль проводится в соответствии с планом районных массовых мероприятий Государственного бюджетного учреждения дополнительного образования Центра детского (юношеского) технического творчества Кировского района Санкт –Петербурга (далее – ЦДЮТТ).

1.2. Фестиваль проводится очно - заочно Организационным комитетом (далее – Оргкомитет) Фестиваля.

1.3. Информация о проведении Фестиваля размещена на официальном сайте Государственного бюджетного учреждения дополнительного образования Центр детского (юношеского) технического творчества Кировского района Санкт –Петербурга в информационно телекоммуникационной сети «Интернет» по адресу: <http://www.kirov.spb.ru/sc/cdutt>.

2. Цель: создание условий для стимулирования интереса учащихся к истории и современности развития Российской космонавтики, к сфере отечественных космических исследований и технологий, активизации творческой, познавательной, интеллектуальной инициативы учащихся.

3. Задачи:

- развитие у учащихся интереса к достижениям науки и техники в сфере астрономии и космонавтики России, воспитание чувства патриотизма;
- создание условий для развития интеллектуальных и творческих способностей детей и подростков;
- развитие у участников Фестиваля умений и навыков презентации творческой деятельности;
- формирование у учащихся познавательного интереса к профессиям, связанным с астрономией и космонавтикой;
- обмен опытом среди школьников в образовательной области технического творчества и технологий.

4. Учредители и организаторы Фестиваля:

- Отдел Образования Кировского района;
- Непосредственную организацию и проведение Фестиваля осуществляет ГБУ ДОЦентр детского (юношеского) технического творчества Кировского района (Отдел технического творчества и Отдел организационно-массовой работы).
- Фестиваль проводится при поддержке АНО НОО «Земля и Вселенная» и фонда поддержки образовательных инициатив «Траектория»

5. Состав участников Фестиваля:

К участию в Фестивале приглашаются учащиеся образовательных учреждений Кировского района в возрасте с 1 по 11 классы воспитанники 6-7 лет дошкольных образовательных учреждений.

Учащиеся с ОВЗ могут принять участие в номинациях: «Стендовые доклады», «Литературное творчество», «Художественное прикладное творчество».

6. Порядок проведения Фестиваля:

Проводится **05 апреля по 13 апреля 2021 г.** (по заявкам образовательных учреждений).

6.1 Второй этап Фестиваля «С мечтой о космосе»

Проводится **06 апреля (вторник) 2021 г. в 15.30**

В программе: выставка - конкурс, демонстрация и защита творческих работ.

6.2 Во втором этапе Фестиваля могут принять участие работы по теме фестиваля в номинациях:

- **Познавательные-исследовательские проекты по тематике** «Авиация и космонавтика», «Беспилотные летательные аппараты», «Астрономия», «Космические технологии» и др. Предполагает в своем итоге описание или расчеты решения поставленной проблемы в форме презентации, видеоклипа, видеоролика.

- **«Научно-техническая и изобретательская»:** в форме защиты творческой работы:

А) **Модель:** упрощенный объект, сохраняющий лишь важнейшие свойства настоящего существующего объекта или системы, (модели приборов, механизмов и оборудования, выполненные из различного материала). Конкурсная работа состоит из двух частей:

1-изготовленная модель, информационная справка;

2- сообщение или презентация, содержащая информацию об истории возникновения модели, о процессе и специфике изготовления и практической значимости модели.

Б) **Макет:** участник представляет масштабные или функциональные авиационные, космические макеты. Конкурсная работа состоит из двух частей:

1- изготовленный макет и информационная справка;

2- доклад, исследовательская работа, проект, презентация, видеофильм, содержащие информацию об истории возникновения авиационных, космических макетов, об изготовлении макета, о процессе и специфике изготовления и практической значимости макета;

В) **Изделие:** участник разрабатывает и изготавливает проект (изделие) по авиа, аэрокосмическому направлению, имеет в качестве презентуемого продукта изготовленный прототип устройства, техническое описание;

Г) **Технический проект:** – творческий проект с повышенным уровнем новизны (изобретение, полезные модели). Подноминация подразумевает идейное создание, изобретение, усовершенствование, изготовление технического продукта. Технические параметры вновь придуманных моделей на усмотрение автора.

- **«Есть такая профессия»:** презентация о профессиях, связанных с космическим приборостроением, обороной или исследованиями космоса и т.д.;

- **«История одной экспедиции»:** презентация об истории конкретной космической экспедиции;

- **«Я – фантазер»:** «Межпланетные полёты», «Летательные аппараты будущего», «Тайны космического пространства» и др.

Участник представляет научные исследования и проекты в форме презентации или другого творчества (литературное, проект, изобретение и др.) о наблюдении звездного неба; об исследовании планет; исследовании в области развития авиации и космонавтики; проекты полетов межпланетных автоматических станций, новых транспортных космических систем; системы жизнеобеспечения межпланетных полетов; симуляторы, тренажеры.

- **«Стеновые доклады»** («Космическая лаборатория», «Навстречу к звездам», «Герои отечественной космонавтики» и др.)

- **«Литературное творчество»:** стихи, эссе, рассказ и т.д. по теме Фестиваля (не более 3 страниц печатного текста);

- **«Художественное прикладное творчество»:** работы, выполненные в любой технике ДПИ, мультимедийные и компьютерные рисунки, баннеры и т.д. по теме Фестиваля

6.3 Критерии оценки творческих работ:

Оценка творческих работ будет осуществляться по следующим критериям:

- глубина раскрытия темы, идеи;
- системность изложения материала;
- оригинальность;
- соответствие теме Фестиваля;
- аккуратность и качество исполнения;
- уровень самостоятельности работы учащегося;
- оформление работы и ее наглядность;
- оригинальность, яркость и выразительность работы;

- убедительность и наглядность при защите работы.

В каждой номинации предусмотрена индивидуальная система оценки.

Оценка представленных работ проводится по **возрастным группам**:

I возрастная группа: 1 - 3 класс

II возрастная группа: 4 - 6 класс

III возрастная группа: 7 - 8 класс

IV возрастная группа: 9 - 11 класс

V возрастная группа: дошкольники 6-7 лет.

6.4. Особые условия участия во 2 этапе Фестиваля:

- Каждый участник имеет право участвовать во всех номинациях;
- Принимаются индивидуальные и коллективные работы (не более 3 авторов);
- В создании проектов могут принимать участие **родители** участников Фестиваля. В этом случае в заявке необходимо **указывать Ф.И.О. родителей** (полностью). Семейное творчество приветствуется.
- Каждая работа сопровождается этикеткой (**приложение № 2**).
- Номинация работы определяется автором (авторами).
- Текст выполняется в формате: MS Word, формат страницы А4, кегль 14, шрифт TimesNewRoman, все поля 20 мм, интервал 1,5, отступ 1,25. Объем до 5 страниц.**
- Продолжительность презентации, видеоклипа, видеоролика не более 3 минут.

6.5 Прилагается техническое описание, которое содержит:

- название темы (работы);
- идею разработки;
- описание принципа работы;
- при необходимости прилагаются эскизы, чертежи, схемы и пр.;
- описание новизны технического решения (идея, конструкция, технология);
- область практического использования.

Техническое описание выполняется в печатном виде и остается в архиве конкурса.

7. Порядок подачи заявок:

7.1. Для участия во 2 этапе Фестиваля необходимо предоставить в указанные сроки следующий комплект документов:

- заявка на участие в Фестивале;
- согласие родителей (законных представителей) на обработку персональных данных. (сдается в день проведения мероприятия) (Приложение №4).

Ответственность за сбор персональных данных несет Оргкомитет.

7.2 Сроки предоставления заявок и работ на 2 этап Фестиваля:

Заявки и творческие работы на участие во 2 этапе Фестиваля принимаются **до 2 апреля 2021 года** по адресу: ГБУ ДО Центр детского (юношеского) технического творчества Кировского района по адресу: ст. метро «Нарвская», ул. Маршала Говорова, д.34, лит 3 (парк «9 января»); кабинет № 301 (3 этаж), тел. 252-15-40, (Луговая Татьяна Павловна).

Электронный вариант презентаций, мультимедийные и компьютерные рисунки высылаются **до 31 марта 2021 года** на электронную почту: cstt@kirov.spb.ru, с пометкой **Астрономический калейдоскоп**

Заявка оформляется по предложенной форме (см. Приложение № 2) и этикетка (см. Приложение № 3).

7.3 Выставка конкурсных работ проводится с **05.04.2021 по 13.04.2021 г.** в актовом зале ЦДЮТТ. Возврат работ проводится после завершения церемонии награждения.

8. Жюри конкурса на 2 этапе Фестиваля:

8.1 Работы участников конкурса оценивает жюри по представленным выше критериям оценки. Состав жюри определяется приказом директора ЦДЮТТ.

8.2 Каждый член жюри оценивает самостоятельно и независимо от других членов представленные работы.

8.3 Результаты работы жюри оформляются протоколом и публикуются на сайте ГБУ ДО ЦДЮТТ.

9. Подведение итогов Фестиваля:

9.1 Награждение по итогам 2 этапа Фестиваля состоится **13 апреля (вторник) 2021 г. в 15.30** в ГБУ ДО Центр детского (юношеского) технического творчества Кировского района по адресу: ст. метро «Нарвская», ул. Маршала Говорова, д. 34 литер 3 (парк «9 января»), тел. 252-15-40.

9.2 Победителями 2 этапа Фестиваля **«С мечтой о космосе»** считаются работы, награжденные дипломами 1, 2, 3 степени. По решению жюри, могут быть учреждены специальные поощрительные призы.

9.3 По решению Оргкомитета могут быть вручены благодарственные письма за помощь в организации Фестиваля (жюри, отборочная комиссия и другие представители общественных организаций).

10. Финансирование

Финансирование Фестиваля осуществляется за счет средств бюджета Санкт-Петербурга (субсидий, выделенных на выполнение государственного задания).

11. Ответственные организаторы:

- Луговая Татьяна Павловна - заведующая отделом спортивно- технического творчества.
- Сизова Ирина Анатольевна – педагог – организатор.
- Прокопенко Михаил Васильевич - педагог - организатор.

Справки по телефону: 252-15-40 - Луговая Татьяна Павловна, зав. отделом спортивно-технического творчества.

Приложение 1
к Положению об Открытом районном
Фестивале «Астрономический калейдоскоп»

ФОРМА ЗАЯВКИ

В оргкомитет Открытого районного Фестиваля «Астрономический калейдоскоп»

Заявитель _____

(полное наименование ОУ, адрес, телефон)

на участие в 1 этапе открытого районного Фестиваля «Астрономический калейдоскоп»
просим включить:

№	Класс/возраст	Ф.И.О. руководителя, подготовившего участника в ОУ(полностью), должность	Контактный телефон (мобильный)

Руководитель ОУ _____ / _____ /
подпись

МП
Дата _____

ФОРМА ЗАЯВКИ

В оргкомитет Открытого районного Фестиваля «Астрономический калейдоскоп»

Заявитель _____
(полное наименование ОУ, адрес, телефон)
на участие во 2 этапе открытого районного Фестиваля «Астрономический калейдоскоп»
просим включить работы следующих учащихся:

№	Ф.И.О. автора(ов) работы	Класс/возраст	Номинация	Название работы	Ф.И.О. руководителя, подготовившего участника в ОУ (полностью), должность	Контактный телефон (мобильный)

Руководитель ОУ _____ / _____ /
подпись

МП
Дата _____

Приложение 3

Форма этикетки

<p><u>Сведения об авторе работы:</u></p> <ul style="list-style-type: none">• Ф. И.О. Савенко Никита Дмитриевич• Возраст, класс; 3 «Б, 9 лет» <p><u>Сведения о творческой работе:</u></p> <ul style="list-style-type: none">• Название работы: «В открытом космосе»• Номинация «Космос»• ГБОУ СОШ № 493, Кировского района• Сведения о руководителе творческой работы: Третьякова Дарья Владимировна, педагог дополнительного образования

**Согласие на обработку персональных данных участника
Фестиваля «Астрономический калейдоскоп»**

Я, _____
(фамилия, имя, отчество)
родитель _____ учащегося _____ (ейся) _____ класс _____,
ОУ _____, (наименование школы,
учреждения дополнительного образования)
проживаю _____ по _____ адресу:

_____ (адрес места жительства)
мой контактный телефон: _____

Имею паспорт: серия, _____ номер _____
выданный « _____ » _____ г.
(место выдачи паспорта, код подразделения)

даю согласие на участие в Открытом районном Фестивале «Астрономический калейдоскоп» и на сбор, хранение, использование, распространение (передачу) и публикацию в том числе, в сети Интернет, персональных данных моего ребенка

ФИО ребенка – участника Фестиваля «Астрономический калейдоскоп»

Персональные данные моего ребенка, в отношении которых дается данное согласие, включают: фамилию, имя, отчество, дату рождения, пол, место обучения, класс, место занятий в дополнительном образовании, место жительства, контактный телефон. Разрешаю фото и видеосъемку в рамках подготовки и участия в Фестивале.

Согласие действует на время подготовки, участия, подготовки и размещения информации об итогах Фестиваля «Астрономический калейдоскоп» или прекращается по письменному заявлению, содержание которого определяется частью 3 ст. 14 Федерального закона от 27.07.2006 № 152 –ФЗ «О персональных данных».

дата

подпись

ПОЛОЖЕНИЕ О РАЙОННОЙ ВЫСТАВКЕ «ЕСТЬ ПАМЯТЬ, КОТОРОЙ НЕ БУДЕТ КОНЦА»

1. Общие положения

1.1 Настоящее Положение определяет условия и порядок проведения районной выставки «Есть память, которой не будет конца» (далее Выставка) творческих работ дошкольников и учащихся Кировского района Санкт-Петербурга.

1.2. Организатором Выставки является Государственное бюджетное учреждение дополнительного образования Центр детского (юношеского) технического творчества Кировского района Санкт-Петербурга.

2. Цель проведения Выставки:

Патриотическое воспитание и сохранение исторической памяти.

3. Задачи проведения Выставки:

- ✓ приобщение детей к изучению истории Отечества;
- ✓ развитие духовной нравственности у детей;
- ✓ популяризация изобразительного искусства;
- ✓ развитие технических навыков и практических умений детей;
- ✓ раскрытие творческих способностей и воображения детей;
- ✓ популяризация и пропаганда моделирования, макетирования и конструкторской деятельности среди детей;
- ✓ выявление талантливых детей, занимающихся изобразительным искусством и техническим творчеством.

4. Участники выставки

Участниками являются воспитанники ДООУ (6-7 лет), учащиеся ОУ и обучающиеся УДОД Кировского района Санкт-Петербурга.

На Выставку могут быть представлены индивидуальные и коллективные работы (до 3х человек). Приветствуется совместная деятельность детей и родителей.

5. Жюри Выставки

Состав жюри Выставки формируется из административных работников ЦДЮТТ, сотрудников отдела декоративно-прикладного искусства и отдела технического творчества ГБУ ДО ЦДЮТТ Кировского района Санкт-Петербурга.

6. Номинации Выставки:

1. Изобразительное искусство - виртуальная выставка «Мой герой»
2. Модели и макеты техники военных лет «Техника Победы»
3. Диорама событий Великой Отечественной войны.

7. Условия проведения Выставки и требования к работам

- ✓ От одного учреждения предоставляются **не более 5 работ** в каждой номинации, оформленные в одной заявке.
- ✓ Представляя работы на районную выставку «Есть память, которой не будет конца», участники соглашаются на публикацию своих личных данных и фотографий работ в СМИ (газетах, интернете).

1. В номинации изобразительное искусство - виртуальная выставка «Мой герой»

1.1 Приём работ осуществляется вместе с заявкой на участие в Выставке в печатном виде с печатью ОУ, сроки предоставления **06 апреля и 08 апреля 2021 года** с 11.00 до 14.00 в ГБУ ДО ЦДЮТТ Кировского района 3 этаж, каб. № 313 (Так же, заявка дублируется на почту: cdutt-dpi@yandex.ru с пометкой

«Выставка – ИЗО - ОУ №__», заявка должна быть оформлена по установленной форме (Приложение 1) в формате Word (доступном для редактирования).

1.2 **Виртуальная выставка «Мой герой»** будет размещена на официальном сайте ГБУ ДО ЦДЮТТ <http://www.kirov.spb.ru/sc/edutt/> и на странице группы ЦДЮТТ в социальной сети ВКонтакте <https://vk.com/club280396>.

Работы, занявшие 1-е, 2-е и 3-е место будут экспонироваться на 3-м этаже ГБУ ДО ЦДЮТТ с **19.04.2021 по 17.05.2021 г.г.**

1.3 Работы могут быть выполнены в любой технике: живопись, рисунок, графика, и др.

Формат работ строго А-3. Работа должна быть оформлена в паспорту белого цвета по 5 см.

1.4 Этикетка содержит основную информацию об участнике Конкурса, его творческой работе, педагоге и ОУ. В день предоставления работы на Конкурс этикетка должна быть уже прикреплена к самой работе, в правом нижнем углу на паспорту и необходимо продублировать этикетку в обратной стороны работы.

Пример:



Выставка «Мой герой»

ГБОУ СОШ № 345

Рудаков Павел, 12 лет

Название работы: «Спасибо за жизнь»

1.5 Критерии оценки:

- ✓ творческий подход;
- ✓ композиционное и цветовое решение;
- ✓ соответствие заданной теме;
- ✓ оригинальность.

2. В номинации модели и макеты техники военных лет «Техника Победы»

2.1 Приём работ осуществляется вместе с заявкой на участие в Выставке в печатном виде с печатью ОУ, сроки предоставления с **06 апреля по 08 апреля 2021 года с 13.00 до 17.00** в ГБУ ДО ЦДЮТТ Кировского района 3 этаж, каб. № 301 (Так же, заявка дублируется на почту: tatiana-58@inbox.ru с пометкой «Выставка – макет - ОУ №__», заявка должна быть оформлена по установленной форме (приложение 1) в формате Word (доступном для редактирования).

Телефон для справок 252-15-40 Татьяна Павловна Луговая

2.2 Работы будут экспонироваться на выставке «Есть память, которой не будет конца» в ГБУ ДО ЦДЮТТ на 3-м этаже с **19.04.2021 по 17.05.2021 г.г.**

2.3 Подноминации выставки:

- артиллерийское и пехотное вооружение
- танки и бронетехника
- авиатехника
- военно-морской флот

2.4 Макеты и модели могут быть изготовлены из любого материала, в любой технике, размером не более 50 см.

2.5 Каждая работа должна иметь 2 этикетки: 1я этикетка прикрепляется к модели, 2я этикетка, размером 6x8 см, передаётся организаторам Выставки.

Пример:

Номинация «Техника Победы»

ГБОУ СОШ № 123

Петров Олег, 14 лет

Название работы: «Т-34»

Подноминация: танки и бронетехника

2.6 Критерии

- ✓ соответствие заданной теме;
- ✓ аккуратность исполнения;
- ✓ мастерство и качество изготовления изделия;
- ✓ соответствие оригиналу;
- ✓ сложность изготовления;
- ✓ эстетический вид

3. В номинации Диорама событий Великой Отечественной войны

3.1 Приём работ осуществляется вместе с заявкой на участие в Выставке в печатном виде с печатью ОУ, сроки предоставления с **06 апреля по 08 апреля 2021 года с 13.00 до 17.00** в ГБУ ДО ЦДЮТТ Кировского района 3 этаж, каб. № 301 (Так же, заявка дублируется на почту: tatiana-58@inbox.ru пометкой «Выставка – диорама - ОУ № ___», заявка должна быть оформлена по установленной форме (приложение 1) в формате Word (доступно для редактирования).

Телефон для справок 252-15-40 Татьяна Павловна Луговая

3.2 Работы будут экспонироваться на выставке «**Есть память, которой не будет конца**» в ГБУ ДО ЦДЮТТ на 3-м этаже с **19.04.2021 по 17.05.2021 г.г.**

3.3 Работы могут быть изготовлены из любого материала, в любой технике, максимальным размером 50 см.

3.4 Каждая работа должна иметь 2 этикетки: 1я этикетка прикрепляется к модели, 2я этикетка, размером 6x8 см, передаётся организаторам Выставки.

Пример:

Номинация
«Диорама событий Великой Отечественной войны»
 ГБОУ СОШ № 567
 Сидоров Иван, 11 лет
Название работы: «**Блокадный Ленинград**»
Подноминация: танки и бронетехника

3.5 Критерии оценки:

- ✓ соответствие заданной теме;
- ✓ аккуратность исполнения;
- ✓ мастерство и качество изготовления изделия;
- ✓ соответствие оригиналу;
- ✓ сложность изготовления;
- ✓ эстетический вид

8. Подведение итогов выставки - акции

Итоги районной выставки «**Есть память, которой не будет конца**» будут подведены с **5 мая по 7 мая 2021 года**. Победители и призёры Выставки награждаются Дипломами, участники – сертификатами. Документы будут разосланы на электронную почту образовательных учреждений.

**Заявка на участие в районной Выставке
«Есть память, которой не будет конца»**

Заявитель (учреждение по Уставу) _____
Ф.И.О. и контактный телефон ответственного педагога _____
Эл.адрес _____

ПРИМЕР ЗАЯВКИ и ЗАПОЛНЕНИЯ

№	Номинация	Ф. И. участника Возраст/ класс	Название работы	Ф.И.О. педагога, должность	Ф.И.О. родителя (если есть необходимость)
1	ИЗО	Иванова Мария, 6 лет	«Мой дедушка - Воронов Михаил Евгеньевич»	Петрова Галина Васильевна, воспитатель	Иванова Светлана Викторовна
2	макет	Петров Олег, 12 лет – 6 кл.	«Т-34»	Кравцов Сергей Григорьевич педагог ДО	
3	диорама	Сидоров Иван, 11 лет- 4 кл.	«Блокадный Ленинград»	Дёмина Елена Викторовна, Учитель истории	
4	открытка	Копалова Лиза, 13 лет – 7 кл.	«С днём Победы!»		Копылов Максим Леонидович
5					

Словарь терминов

Модель — упрощённый объект, выполненная вручную максимально точная копия реально существующей или существовавшей техники в каком-либо масштабе.

Макёт — образец объекта в уменьшенном масштабе, отражающий внешние характеристические особенности объекта.

Диорама - реконструкция исторических событий в уменьшенном масштабе.

ПОЛОЖЕНИЕ ОБ ОТКРЫТОЙ РАЙОННОЙ ВЫСТАВКЕ-КОНКУРСЕ ДЕКОРАТИВНО-ПРИКЛАДНОГО И ТЕХНИЧЕСКОГО ТВОРЧЕСТВА ДЕТЕЙ И ПЕДАГОГОВ ОБРАЗОВАТЕЛЬНЫХ УЧРЕЖДЕНИЙ КИРОВСКОГО РАЙОНА САНКТ-ПЕТЕРБУРГА «КУКЛЫ РАЗНЫЕ И ПРЕКРАСНЫЕ»

1. Цель выставки-конкурса

Создание условий для развития детского художественного и технического творчества, сохранения народных традиций, преемственности.

2. Задачи:

- Создание условий для поддержки детской творческой инициативы
- Популяризация художественного и технического творчества в районе.
- Предоставление возможности участникам выставки продемонстрировать свои творческие способности.
- Развитие творческого потенциала и повышение профессионального мастерства педагогов.
- Выявление талантливых и творчески работающих детей, педагогов; организация взаимодействия и общения детей, родителей, педагогов района.

3. Организаторы выставки-конкурса

- Отдел Образования администрации Кировского района г. Санкт-Петербурга.
- ГБУ ДО ЦДЮТТ Кировского района г. Санкт-Петербурга.
- Отдел Декоративно-прикладного искусства ЦДЮТТ.

Непосредственное проведение выставки-конкурса возлагается на Отдел Декоративно-прикладного искусства ЦДЮТТ. Оргкомитет осуществляет подготовку и проведение выставки-конкурса, отбирает работы для экспозиции, устанавливает график дежурства, составляет пакет документов для проведения выставки-конкурса и подведения итогов.

4. Состав жюри

Жюри формируется организаторами выставки из независимых специалистов в области ДПИ и технического творчества.

5. Участники выставки-конкурса

К участию в Открытой районной выставке-конкурсе допускаются:

- воспитанники ГБДОУ
- учащиеся в возрасте 7-18 лет, занимающиеся в детских творческих объединениях на базе учреждений дополнительного образования детей и других образовательных учреждений г. Санкт-Петербурга.
- коллективы декоративно-прикладного и технического творчества ГБОУ, ОДОД, подростково-молодёжных клубов;
- педагогические работники детских образовательных учреждений.

На выставку-конкурс могут быть представлены как индивидуальные, так и коллективные работы. Коллективной работой считается работа, в изготовлении которой приняло участие 3 и более человек.

6. Возрастные категории участников:

- 1 возрастная группа - 5 - 7 лет - дошкольники
- 2 возрастная группа - 7 – 10 лет;
- 3 возрастная группа - 11 – 14 лет;
- 4 возрастная группа - 15 – 18 лет;
- 5 группа - педагогические работники

7. Номинации выставки-конкурса

- «Текстильная кукла» - куклы из текстиля.
- «Сохраняя народные традиции» - народные куклы, выполненные в различных техниках.
- «Радуга фантазий» - волшебные сказочные существа.
- «Весёлый зоосад» - мягкая игрушка, изображающая животный мир.
- «Волшебный клубок» - куклы и игрушки, выполненные в технике вязания крючком, спицами, а также плетения.
- «Стильные идеи» - эскизы, готовые модели одежды для больших и маленьких кукол; коллекции и одиночные варианты.
- «Такая вот картина» - плоскостные работы с применением различных техник ДПИ и соответствующие тематике выставки-конкурса.

8. Условия участия:

К участию в выставке допускаются работы, выполненные в любой технике декоративно-прикладного и технического творчества, **ранее не участвующие в районных выставках.**

К работам прилагаются заявки в печатном виде в определённые данным Положением сроки (см.п.10) и по установленной форме (Приложение 2).

Заявка в печатном виде должна быть заверена живой печатью ОУ и подписью руководителя учреждения.

Количество принимаемых работ воспитанников – не более 5 ед. от одного педагога.

9. Требования к выставочным работам:

Работы должны быть представлены в выставочном исполнении и отвечать эстетическим требованиям.

При необходимости экспонаты должны иметь крепеж, подставки, небольшие элементы работ должны быть закреплены.

Плоскостные работы, представленные для настенного экспонирования, должны иметь соответствующее крепление и оформление. Этикетка крепится в правом нижнем углу плоскостной работы.

Экспонаты принимаются на выставку при наличии следующей сопроводительной документации, выполненной в печатном виде в соответствии с Приложениями 1 и 2.

- Заявка
- Этикетка (2 экземпляра)

Основная этикетка должна быть закреплена на работе. Дублирующая используется при необходимости.

10. Организация проведения выставки:

- Место проведения: ГБУ ДО ЦДЮТТ Кировского района.
- Адрес: ст. метро «Нарвская», ул. Маршала Говорова, дом 34, литер 3 (Парк им.9 января)
- Приём работ и заявок в печатном виде (с подписью руководителя и печатью ОУ) **25.01.2021 и 26.01.2021** с 11.00 до 15.00, кабинет 313.
- Адрес электронной почты cdutt-dpi@yandex.ru для подачи электронных заявок после приёма работ, формат Word, доступный для редактирования.
- Сроки проведения: **27.01.2021 – 28.02.2021**
- Демонтаж выставки: **01.03.2021 – 02.03.2021**
- Вывоз работ после окончания выставки-конкурса производится по предварительной договорённости с организаторами экспозиции **не позднее 02.03.2021.**

За сохранность работ, не вывезенных в предусмотренный настоящим Положением срок, организаторы ответственности не несут.

Справки по телефону: 252-15-40, 8-921-899-89-90 – Юлия Владимировна Гаврилина, 8-911-269-89-86 Вера Вячеславовна Левшина.

11. Обязанности участников выставки

Представители учреждения, участвующего в выставке, берут на себя все расходы по доставке экспонатов, персонально отвечают за вовремя предоставленный материал о себе, своевременные доставку и демонтаж своих работ.

12. Подведение итогов выставки

При оценке работ жюри учитывает:

- Отражение тематики.
- Творческий подход, новизну и оригинальность, авторство идеи творческой работы.
- Высокий художественный уровень.
- Качество выполнения представленных работ.
- Эстетика представления и оформления творческой работы.

Организаторы выставки вправе принять решение о присуждении специальных наград.

О месте и времени награждения победителей и участников выставки будет сообщено дополнительно.

Образец этикетки

Размер этикетки 90мм x 50мм

Шрифт TimesNewRoman

В этикетке **работы учащегося** указываются:

- Название работы.
- Техника исполнения
- Фамилия, Имя, возраст- ОУ
- ФИО педагога, должность

В этикетке **работы педагога** указываются:

- Название работы.
- Техника исполнения
- Фамилия, Имя, Отчество
- должность
- ОУ

«Моя кукла»

Вышивка

Номинация : «Такая вот картина»

Иван Иванов, 12 лет

гимназия №20, 6А класс

Педагог ДО Иванова Светлана Ивановна

«Котофейч»

Лоскутное шитьё

Номинация: «Весёлый зоосад»

Автор: **Петрова Анна Ивановна**

Учитель технологии гимназия №.

*В наименовании файла электронной заявки указать учреждение-заявителя

*Формат Word, доступный для редактирования.

Пример: ГБОУСОШ_555_КУКЛЫвыставка

ЗАЯВКА
НА УЧАСТИЕ В ОТКРЫТОЙ РАЙОННОЙ ВЫСТАВКЕ
ДЕКОРАТИВНО-ПРИКЛАДНОГО И ТЕХНИЧЕСКОГО ТВОРЧЕСТВА
«КУКЛЫ РАЗНЫЕ И ПРЕКРАСНЫЕ»

Название образовательного учреждения (полностью) _____

Ф.И.О. ответственного представителя: _____

Контактный телефон _____

Адрес электронной почты _____

№ п\п	Фамилия, имя участника (полностью)	Возраст участника	Номинация	Техника выполнения	Название работы	Фамилия, Имя, Отчество и должность педагога/представителя (полностью)
1	Иванов Иван	12 лет	«Такая вот картина»	Вышивка	«Моя кукла»	Петрова Ирина Сергеевна, педагог ДО

Руководитель ОУ _____ / _____
МП

Таблица участника-педагога

№ п\п	Фамилия, имя, отчество участника (полностью)	Должность	Номинация	Техника выполнения	Название работы	Контактный телефон, адрес эл.почты
1	Петрова Анна Ивановна	Учитель технологии	«Весёлый зоосад»	Лоскутная техника	«Котофеич»	8-***** <i>адрес эл.почты</i>

Руководитель ОУ _____ / _____
МП

ПОЛОЖЕНИЕ О ГОРОДСКОМ КОНКУРСЕ - ВЫСТАВКЕ ДЕТСКОГО ТВОРЧЕСТВА «ЧУДЕСА ПОД НОВЫЙ ГОД» ДЛЯ ДЕТЕЙ С ОГРАНИЧЕННЫМИ ВОЗМОЖНОСТЯМИ ЗДОРОВЬЯ

1. Организаторы

Общее руководство проведением городского конкурса – выставки детского творчества «Чудеса под новый год» для детей с ограниченными возможностями здоровья (далее Конкурс-выставка) осуществляется Комитетом по образованию Санкт-Петербурга, Администрацией Кировского района Санкт-Петербурга и ГБУ ДО ЦДЮТТ Кировского района Санкт-Петербурга.

Непосредственная организация и проведение Конкурса-выставки возлагается на Государственное бюджетное учреждение дополнительного образования Центр детского (юношеского) технического творчества Кировского района Санкт-Петербурга и Государственное бюджетное общеобразовательное учреждение школа № 565 Кировского района Санкт-Петербурга.

2. Цель конкурса:

Создание благоприятных условий для стимулирования и развития художественного творчества детей с ограниченными возможностями здоровья как средства их реабилитации и социальной адаптации.

3. Задачи конкурса:

- Распространение передового опыта работы педагогов изобразительного и декоративно-прикладного искусства в работе с детьми с ограниченными возможностями здоровья.
- Стимулирование интереса детей к занятиям художественным творчеством и народными промыслами;
- Выявление талантливых детей с ограниченными возможностями здоровья и оказание им действенной помощи в занятиях художественным творчеством;
- Развитие творческих способностей, фантазии, художественного вкуса детей, имеющих ограниченные возможности здоровья;
- Создание условий для представления опыта и его диссеминации, для творческого общения педагогов через проведение мастер-классов в рамках выставки «Чудеса под Новый год».

4. Сроки проведения: 25.11.2020 – 09.12.2020

5. Организация конкурса-выставки

Проведение Конкурса-выставки предполагает организацию выставки детского творчества и мастер-классов педагогов.

1. Выставка детского творчества

Участники выставки

В городском Конкурсе-выставке могут принимать участие дети и подростки с ограниченными возможностями здоровья в возрасте от 5 до 18 лет по возрастным категориям:

- младшая возрастная группа (5 - 7 лет - дошкольники);
- средняя возрастная группа (7 – 10 лет);
- старшая возрастная группа 1 (11 – 13);
- старшая возрастная группа 2 (14 – 18).

6. Организация выставки

Выставка детского творчества организуется на базе Государственного бюджетного общеобразовательного учреждения школы № 565 Кировского района Санкт-Петербурга. (ул. Ивана Черных, д.11).

7. Номинации конкурса-выставки:

Конкурс-выставка проводится по пяти номинациям:

- 1) «**Чудо - игрушка**» (красочная новогодняя игрушка, выполненная из различных материалов: стразы, бумага, пряжа, картон, глина, бисер, ткань, пенопласт, пластик, полиэтилен, фольга и другие материалы);
- 2) «**Креативная ель**» (самая оригинальная «фантазийная» новогодняя ёлка, **без использования живых природных материалов (еловые, сосновые ветви)**);
- 3) «**Чудеса под Новый год**» (художественные работы на темы: Новый год, Рождество или Крещение. Рисунки в различных техниках: акварель, живопись, графика, пастель, гуашь, аппликация, коллаж и др. выполненные на листах формата А-3, А-2 и более, оформленные в паспарту, размер рамки по 5 см с каждой стороны);
- 4) «**Новогодние и рождественские открытки**» (поздравительная открытка, выполненная в любой технике из различных материалов: бумага, картон, пряжа, бисер, ткань, фольга и другие материалы);
- 5) «**Символ года**» (творческие работы, выполненные в различных художественных направлениях и техниках).

8. Выставка проводится в три этапа.

I этап – Прием заявок в печатном виде на участие в выставке и отбор работ проводится **24.11.2020 с 09.00 до 15.00** в ГБОУ школа № 565 Кировского района (ул. Ивана Черных, д.11, ст. метро «Нарвская»)

II этап - прием заявок отобранных работ на выставку в электронном виде обязателен **24.11.2020-25.11.2020** по эл. адресу cdutt-dpi@yandex.ru

МОНТАЖ выставки – **24.11.2020** (ГБОУ школа № 565 ул. Ивана Черных, д.11)

III этап – **Экспонирование работ** участников выставки и работа жюри для выявления лучших конкурсных работ по номинациям проводится с **25.11.2020 до 09.12.2020 г.**

ДЕМОНТАЖ выставки – **10.12.2020-11.12.2020 с 09.00 до 13.00** (ГБОУ школа № 565 ул. Ивана Черных, д.11). Работы с выставки будут выдаваться по предварительному согласованию (звонок).

Ответственные за организацию выставки:
8-921-889-89-90 (Гаврилина Юлия Владимировна, зав. отделом ДПИ ЦДЮОТТ);
8-911-269-89-86 (Левшина Вера Вячеславовна, педагог-организатор ЦДЮОТТ).

9. Условия участия в выставке.

На выставку принимаются индивидуальные и коллективные работы, выполненные в различных художественных направлениях и техниках. (Живопись, графика, рисунок, иллюстрации, вышивка, вязание, аппликация, батик, бисероплетение, вышивка лентами, мягкая игрушка, изделия из кожи, моделирование одежды, оригами, бумажная пластика, предметы быта и интерьера, флористика, коллажи и др.)

Не более 3-х работ от одного педагога ОУ в одной номинации.

На Конкурс-выставку не принимаются работы, не соответствующие номинациям, из живых природных материалов (еловые, сосновые ветви) и не имеющие устойчивых оснований и каркасов.

- ✓ Прием работ на выставку осуществляется по предварительным заявкам, высланным в документе MicrosoftWord по электронной почте: cdutt-dpi@yandex.ru
- ✓ Заявка должна быть одна от учреждения и содержать полную информацию об экспонате, авторе и педагоге, оформленную в виде таблицы. (приложение 1)
- ✓ У каждой работы должна быть этикетка, кроме этого, во избежание недоразумений, необходимо подписать работу с обратной стороны (или приклеить дополнительную этикетку) и предоставить заявку в распечатанном виде; (приложение 2)
- ✓ Работы должны быть полностью готовы к экспонированию, иметь эстетический вид. (оформление в рамы с **обязательным крепежом для экспонирования**).

Организаторы выставки оставляют за собой право отклонить работы, не соответствующие указанным требованиям.

По окончании выставки творческие работы возвращаются!

Срок хранения работ в выставочном зале – не более одной недели. По истечении этого срока организаторы выставки ответственности за хранение работ не несут.

10. Критерии оценки представленных работ

- ✓ Соответствие теме
- ✓ Новизна, оригинальность авторской идеи
- ✓ Уникальность используемого материала
- ✓ Художественная и образная выразительность
- ✓ Качество выполнения и эстетический вид работы с учетом возраста автора

2. Творческие мастерские и мастер-классы педагогов

Участники:

В рамках Конкурса-выставки «Чудеса под новый год» будут проходить **творческие мастерские и мастер-классы педагогов ОУ** по различным направлениям ДПИ.

Организация:

Мастерские и мастер-классы проводятся с 25.11.2020 по 09.12.2020 по предварительной записи по телефонам:

8-921-889-89-90 (Гаврилина Юлия Владимировна, зав. отделом ДПИ ЦДЮТТ);

8-911-269-89-86 (Левшина Вера Вячеславовна, педагог-организатор ЦДЮТТ).

Жюри Конкурса-выставки.

Для оценки творческих работ формируется жюри, из специалистов в области художественного и декоративно - прикладного искусства, специалистов по работе с детьми с ОВЗ.

Подведение итогов конкурса-выставки и награждения победителей

1. Жюри оценивает творческие работы по десятибалльной системе в соответствии с заявленными номинациями.
2. В каждой номинации определяются победители и призеры по наибольшей сумме набранных баллов.
3. Победители Конкурса-выставки награждаются дипломами за 1, 2 и 3 место, остальные - сертификатами участника.
4. Педагогам, проводившим мастер-классы и мастерские, вручаются благодарности.

**ЗАЯВКА НА УЧАСТИЕ
В ГОРОДСКОМ КОНКУРСЕ-ВЫСТАВКЕ «ЧУДЕСА ПОД НОВЫЙ ГОД»**

Полное наименование ОУ _____
Контактный телефон ОУ _____

№	Название работы	Номинация	Возраст	Ф.И. участника полностью	Ф.И.О. педагога ОУ (полностью) / должность	Контактный телефон, электронная почта
1.						
2.						
3.						
4.						
5.						
6.						

Руководитель ОУ _____ / _____ /

МП (подпись) (расшифровка подписи)

Этикетка для экспоната
городского конкурса – выставки
«Чудеса под Новый год»

Форма этикетки на выставочный экспонат (40 x 90 мм)

Название работы Техника исполнения Фамилия, имя, возраст ФИО педагога или фамилия семьи участника

ПОЛОЖЕНИЕ О ПРОВЕДЕНИИ ОТКРЫТОЙ РАЙОННОЙ ИГРЫ-ВИКТОРИНЫ «ВИВАТ, АРТИСТ!»

1. Общие положения

1.1. В 2019 году глава государства В.Путин среди утверждённых перечней поручений по итогам заседания Совета по реализации госполитики в сфере защиты семьи и детей поднял вопрос о создании государственной киностудии детских и юношеских фильмов. Этот факт говорит об острой нехватке качественного российского кино для детей. Открытая районная Игра-Викторина «Виват, артист!» направлена на привлечение внимания к просмотру лучших советских, отечественных фильмов, как высокохудожественных образцов актёрского исполнения, режиссёрского замысла, как важной составляющей русской культуры.

«Детское кино воспитывает не потому, что оно детское, а потому что оно искусство». Ролан Быков
Игра-викторина может проводиться как в дистанционном формате, так и в формате реального времени.

2. Цели и задачи Игры-викторины

2.1. **Целью** Игры-викторины является создание условий для приобщения учащихся к жанру киноискусства, к знакомству с шедеврами отечественного кинематографа, а также поиск новых творческих форматов удалённого взаимодействия.

2.2. Задачи:

- расширение кругозора и приобщение к лучшим образцам актёрского исполнения;
- содействие патриотическому, художественно-эстетическому и нравственному воспитанию детей и молодёжи;
- популяризация советского кино в семье, приобщение родителей и детей к совместному просмотру и творческой деятельности;
- создание единой эстетически организованной среды города;
- развитие дистанционных форм социально-культурной деятельности.

3. Учредители и организаторы Конкурса

- ГБУ ДО ЦДЮТТ Кировского района
- Театральная студия «Арт-Диалог»
- Организационно-массовый отдел ЦДЮТТ

4. Участники и сроки проведения Игры-викторины

4.1. К участию приглашаются обучающиеся - участники театральных коллективов общеобразовательных организаций, учреждений дополнительного образования города Санкт-Петербурга в возрасте от 7 до 18 лет, а также родители учащихся.

4.2. Конкурс может проводиться как в дистанционном, так и в онлайн-формате.

4.3. Игра-викторина проводится два раза за учебный год:

Осенняя серия игр: октябрь-ноябрь 2020 года;

Весенняя серия игр: март – апрель 2021 года.

4.1. В одной игре могут принять участие не более 5 команд. При большом количестве заявок на участие проводится несколько игровых серий. Победители определяются в каждой серии автономно и результаты не сравниваются.

5. Условия участия и порядок проведения Игры-викторины

5.1. В Игре-викторине принимают участие учащиеся 1-11 классов и их родители (по желанию).

5.2. Возрастные категории участников:

- детская категория: 7-10 лет
- подростковая категория: 11 -13 лет
- юношеская категория: 14 -18 лет
- родительская категория: возраст не ограничен

- 5.3. Для участия в Игре-Викторине заранее формируются команды (численный состав не более 7 человек в команде). От одной организации допускаются не более 2-х команд одной возрастной категории.
- 5.4. В составе команды заранее выбирается капитан. У каждой команды должны быть название, девиз и визитка.
- 5.4. Команда «Родительской категории» формируется из числа сопровождающих.
- 5.5. Участие в Игре-викторине является бесплатным и добровольным и означает ознакомление и согласие участника со всеми пунктами настоящего Положения.
- 5.6. Для участия в Игре-викторине необходимо подать заявку в срок с 28.09.2020 по 09.10.20 (осенняя серия), с 01.02.21 по 12.02.21 (весенняя серия) в электронном виде в читаемом формате Word на адрес электронной почты vivat.artist@mail.ru, заполненную по форме. Форма заявки указана в Приложении 1.
- 5.7. После получения заявки оргкомитетом Игры-викторины будет прислано приглашение к участию и список фильмов.

6. Жюри и критерии оценки

- 6.1. В состав жюри входят педагоги театральных коллективов - участники игр, компетентные административные сотрудники ЦДЮТТ.
- 6.2. Жюри осуществляет ведение протоколов Игры-викторины, на основании которых подводятся итоги игры-викторины.
- 6.3. Подведение итогов проводится счётной комиссией по окончании Игры-викторины. Участники и победители Игры-викторины получают сертификаты участников и дипломы лауреатов I, II, III степени и диплом Победителя. Итоги подводятся в каждой игре и в каждой возрастной категории. Жюри оставляет за собой право присуждения дипломов командам участникам и капитанам в дополнительных номинациях.
- 6.4. Игра-викторина проводится путём состязания команд-участников с выявлением одной команды победителя. Задания для участников формируются на основе предварительно предложенных к просмотру и анализу кинолент отечественного производства.
- 6.5. Задания Игры-викторины формируются на основе выбранных для игры 5 фильмов и исходя из:
- сюжетной линии и знания персонажей;
 - музыкального, постановочного оформления и литературной основы;
 - знания актёрского состава, режиссёров и основных участников съёмочной бригады.
- 6.6. Каждый раунд игровой серии оценивается по соответствующей шкале балльной системы.
- 6.7. Победителем считается команда, набравшая максимальное количество баллов по сумме всех раундов игровой серии.

7. Оргкомитет, контактная информация

- 7.1. Работа Оргкомитета строится на основании данного Положения и соответствует срокам проведения осенней и весенней серии игр.
- 7.2. Оргкомитет оставляет за собой право учреждать дополнительные номинации наградений. Дополнительная информация по телефону: 8 921 958 95 08 (Ирина Евгеньевна Пейсаховская)
Контактное ответственное лицо: Ирина Евгеньевна Пейсаховская

Формат заявки – читаемый Word

Имя файла в эл. письме и Тема письма - «Виват_А!»_ГБОУ№_____

**ЗАЯВКА на участие в открытой районной игре - викторине
«Виват, артист!» 2020-2021**

№	Наименование учреждения (ОУ, ПМЦ)	Возрастная категория	Полное ФИО ответственного лица	Название коллектива	Адрес электронной почты, телефон
1					
2					

ПОЛОЖЕНИЕ О РАЙОННОЙ ВИРТУАЛЬНОЙ ВЫСТАВКЕ-КОНКУРСЕ ИЗОБРАЗИТЕЛЬНОГО ИСКУССТВА «А НАУТРО БЫЛА ВОЙНА...»

1. Общие положения

1.1 Настоящее Положение определяет условия и порядок проведения районной виртуальной выставки «А наутро была война...» (далее Выставка) творческих работ дошкольников и учащихся Кировского района Санкт-Петербурга.

1.2 Организатором Выставки является Государственное бюджетное учреждение дополнительного образования Центр детского (юношеского) технического творчества Кировского района Санкт-Петербурга.

2. Тематика выставки

Выставка-конкурс посвящена историческим событиям Великой Отечественной войны. В представленных творческих работах необходимо отобразить тему жизни народа в годы Великой Отечественной войны: бытовые сюжеты, трудовые будни тыла, военные действия различных родов войск, партизанское движение и т.п.

3. Цель проведения Выставки

Патриотическое воспитание и сохранение исторической памяти.

4. Задачи проведения Выставки

- ✓ приобщение детей к изучению истории Отечества;
- ✓ развитие духовной нравственности у детей;
- ✓ популяризация изобразительного искусства;
- ✓ раскрытие творческих способностей и воображения детей;
- ✓ выявление талантливых детей, занимающихся изобразительным искусством.

5. Участники выставки

Участниками являются воспитанники ДОУ (6-7 лет), учащиеся ОУ, обучающиеся УДОД, ПМЦ и ПМК Кировского района Санкт-Петербурга.

На Выставку могут быть представлены индивидуальные работы. Приветствуется совместная деятельность детей и родителей.

Возрастные категории участников

- 1 возрастная категория - Дошкольники
- 2 возрастная категория - Учащиеся 1-4 классов
- 3 возрастная категория - Учащиеся 5-11 классов

6. Жюри Выставки

Состав жюри Выставки формируется из педагогических сотрудников ГБУ ДО ЦДЮТТ Кировского района Санкт-Петербурга.

7. Сроки проведения виртуальной Выставки

Заявки в электронном виде (см. Приложение 1) с вложенными файлами фотографий работ необходимо прислать на адрес электронной почты отдела ДПИ cdutt-dpi@yandex.ru в срок с **9 июня 2021 года по 15 июня 2021 года**.

Протокол Выставки будет опубликован **21 июня 2021 года** на официальном сайте ГБУ ДО ЦДЮТТ <http://www.kirov.spb.ru/sc/cdutt/> и на странице социальной сети ВКонтакте <https://vk.com/club280396>

Проведение виртуальной выставки – **22 июня 2021 года**.

8. Условия проведения Выставки

- ✓ Выставка будет проводиться в виртуальном формате.
- ✓ От одного учреждения предоставляются не более 5 работ оформленные в одной заявке.

✓ Представляя работы на районную выставку «А наутро была война...», участники соглашаются на публикацию своих личных данных и фотографий работ в СМИ (газетах, интернете).

9. Требования к представляемым работам

Работы могут быть выполнены в любой технике: живопись, рисунок, графика, и др.

Фотографии работ должны быть хорошего качества, без бликов и затемнений.

Каждая работа выкладывается в отдельном файле в письме с заявкой от ОУ.

В наименовании файла указывается: Фамилия, Имя автора, название работы, краткое наименование ОУ (см. Приложение 2).

10. Критерии оценки:

- ✓ творческий подход;
- ✓ композиционное и цветовое решение;
- ✓ соответствие заданной теме;
- ✓ оригинальность;
- ✓ качество исполнения

11. Подведение итогов виртуальной Выставки - конкурса

Протокол участников Выставки будет опубликован на официальном сайте ГБУ ДО ЦДЮТТ Кировского района <http://www.kirov.spb.ru/sc/cdutt/> и на странице в социальной сети ВКонтакте <https://vk.com/club280396>.

Участники, занявшие 1, 2 и 3 места, награждаются дипломами соответствующих номинаций. Остальные участники Выставки награждаются сертификатами.

Документы о награждении и участии будут разосланы на электронную почту образовательных учреждений.

Заявка должна быть оформлена в формате **Word** (доступном для редактирования).

В теме письма указать ОУ.

Пример: **ГБОУ_СОШ№123_ВиртВыставка**

**Заявка на участие в районной виртуальной Выставке
«А наутро была война...»**

Заявитель (учреждение по Уставу) _____
Ф.И.О. _____ и _____ контактный _____ телефон _____ ответственного _____ лица _____
Эл. Адрес _____

№	Ф. И. участника	Возрастная категория	Название работы	Ф.И.О. педагога, должность	Ф.И.О. родителя (если есть необходимость)
1	Петров Иван		«Рассвет перед войной»	Иванова Наталья Сергеевна воспитатель	
2	Степанова Ирина		«Письма с передовой»	Трофимова Ольга Петровна педагог ДО	

Наименование файла с фотографией должно содержать следующую информацию:
Фамилия, Имя автора, Название работы, Краткое наименование ОУ

Пример

ПЕТРОВ_ИВАН_РАССВЕТ_ПЕРЕД_ВОЙНОЙ_ГБДОУ№18

ПОЛОЖЕНИЕ О СОРЕВНОВАНИЯХ «ПЕРВЕНСТВО КИРОВСКОГО РАЙОНА САНКТ-ПЕТЕРБУРГА ПО СПОРТИВНОМУ ОРИЕНТИРОВАНИЮ СРЕДИ ОБУЧАЮЩИХСЯ»

1. Общие положения

1.1 Открытый спортивный праздник учащихся учреждений общего, начального профессионального, дополнительного образования и школьных спортивных клубов Кировского района Санкт-Петербурга «Первенство Кировского района Санкт-Петербурга по спортивному ориентированию среди обучающихся» (далее – Мероприятие) организуется в соответствии с планом работы администрации Кировского района Санкт-Петербурга, планом массовых мероприятий ГБУ ДО ЦДЮТТ Кировского района Санкт-Петербурга.

1.2 Информационно-методическое сопровождение осуществляет СДЮСШ ОР № 2 ГБНОУ «СПБ ГДТЮ».

1.3 Соревнования проводятся с целью пропаганды здорового образа жизни у обучающихся через вовлечение школьников в систематические занятия спортивным ориентированием.

2. Задачи соревнований:

- популяризация спортивного ориентирования как массового вида спорта;
- развитие спортивного ориентирования в Кировском районе Санкт-Петербурга;
- информирование обучающихся о деятельности коллективов спортивной направленности ЦДЮТТ Кировского района;
- повышение спортивной квалификации участников;
- определение сильнейших спортсменов.

3. Место и сроки проведения

Первенство Кировского района проводится в парке «Сад имени 9 января» и на прилегающей территории.

Центр соревнований находится в здании ГБУ ДО ЦДЮТТ Кировского района по адресу: улица Маршала Говорова, дом 34.

Участникам предоставляется тёплое помещение для переодевания.

В здании ГБУ ДО ЦДЮТТ запрещается находиться в обуви с металлическими шипами.

Время прибытия команд на старт соревнований согласовывается оргкомитетом после подачи учреждениями предварительных заявок на участие в мероприятии.

Прибытие команд – строго по установленному графику, размещение – строго в указанных организаторами местах первого этажа ЦДЮТТ Кировского района.

Дата проведения: среда, 21 октября 2020 года.

Время проведения: старт с 12:00 в порядке, утверждаемом организаторами, закрытие старта в 14:00.

Контрольное время 1 час.

Закрытие финиша в 15:00.

4. Организаторы мероприятия

Организатором Мероприятия является администрация Кировского района Санкт-Петербурга, Федерация спортивного ориентирования Санкт-Петербурга, Оргкомитет в составе представителей Федерации спортивного ориентирования Санкт-Петербурга, ГБУ ДО ЦДЮТТ Кировского района Санкт-Петербурга, Специализированной детско-юношеской спортивной школы олимпийского резерва № 2 ГБНОУ «Санкт-Петербургский городской Дворец творчества юных» (далее - СДЮСШ ОР № 2 ГБНОУ «СПБ ГДТЮ»)

Непосредственное проведение мероприятия возлагается на ГБУ ДО ЦДЮТТ Кировского района Санкт-Петербурга,

Главный судья соревнований: Боголюбов Данила Александрович, педагог дополнительного образования ЦДЮТТ Кировского района.

Главный секретарь соревнований: Бевза Татьяна Вячеславовна, педагог дополнительного образования ЦДЮТТ Кировского района, мастер спорта по спортивному ориентированию.

5. Участники и условия допуска

К участию в соревнованиях допускаются обучающиеся учреждений общего, начального профессионального и дополнительного образования Санкт-Петербурга, включенные в официальную заявку и имеющие медицинский допуск к соревнованиям по спортивному ориентированию.

Соревнования личные, проводятся по следующим возрастным группам:

1. М10 и Ж10 – мальчики/девочки 2009-2010 г.р.
2. М12 и Ж12 – мальчики/девочки 2007-2008 г.р.
3. М14 и Ж14 – юноши/девушки 2005-2006 г.р.
4. Ореп – открытая группа.

Количество участников от одного учреждения не ограничивается. Наличие спортивной формы и обуви - обязательно!

6. Программа мероприятия

В программе Мероприятия соревнования по спортивному ориентированию в заданном направлении.

Место старта и финиша дистанции будут указаны на схеме, размещенной в вестибюле ГБУ ДО ЦДЮТТ Кировского района.

Команды прибывают на место соревнований строго по графику, который будет составлен секретариатом после подачи заявок и разослан участникам соревнований.

Соревнования проводятся в соответствии с Правилами соревнований по спортивному ориентированию, утверждёнными приказом Министерства спорта Российской Федерации от 3 мая 2017 года № 403. Дисциплина «кросс - спринт», номер-код ВРВС 0830011511Я.

7. Техническая информация

Местность

Местность равнинная, парковая зона с развитой сетью дорог. Для групп М и Ж 10, М и Ж 12 район соревнований ограничен забором со всех сторон, для групп М и Ж 14, Ореп также используется прилегающий сквер.

Карта

Карта впервые используется для соревнований. Масштаб карты 1:4000 (1 см на карте равен 40 м на местности). Автор: Т.В. Бевза (2016-2017). Размер карты А4.

Дистанция

Дистанция в заданном направлении. Дистанции М и Ж10, М и Ж12, Ореп – один круг, М и Ж14 – два круга.

Предварительные параметры дистанций:

Группа	Длина дистанции	Кол-во КП
М10 и Ж10	1,2	7
М12 и Ж12	1,8	9
М14 и Ж14	3,0	13
Ореп	2,2	11

Используется электронная система отметки SFR. Чипы выдаются на старте, допустимо стартовать со своими чипами.

8. Подведение итогов

Результаты соревнований в формате сплитов публикуются в тот же день на сайте ГБУ ДО ЦДЮТТ Кировского района, итоговые результаты – на следующий день. Результаты публикуются отдельно по каждой половозрастной группе.

9. Награждение победителей

Участники, занявшие 1-3 места в каждой половозрастной группе, награждаются дипломами от ГБУ ДО ЦДЮТТ.

10. Обеспечение безопасности участников и зрителей

Мероприятие проводится на дистанциях, позволяющих обеспечить безопасность участников и зрителей в соответствии с Правилами соревнований по спортивному ориентированию. Пришкольная территория закрыта для движения автотранспорта.

Участники соревнований должны иметь спортивную форму и обувь.

Ответственность за безопасность дистанций и применяемого судейского снаряжения несут организаторы соревнований.

Представители направляющих организаций и члены команд несут персональную ответственность за выполнение правил техники безопасности, общественного правопорядка и соблюдение дисциплины на месте проведения соревнований.

Работу медицинского персонала обеспечивает администрация Кировского района Санкт-Петербурга.

11. Условия финансирования

Участие в соревнованиях бесплатное. Соревнования проводятся за счёт средств и ресурсов ГБУ ДО ЦДЮТТ Кировского района.

Оборудование для проведения дистанции – электронные чипы и призмы для организации контрольных пунктов – предоставляется ЦДЮТТ Кировского района.

12. Подача заявок

Заявки на мероприятие принимаются на электронный адрес тренера ЦДЮТТ Боголюбова Данилы Александровича info@dan-bogolyubov.ru с **05 по 18 октября 2020 года** по образцу (см. Приложение 1). Дозаявка на месте возможна в случае предъявления участником медицинского допуска и наличия свободных мест.

На место проведения мероприятия команда привозит официальную заявку на участие в соревнованиях (Приложение № 1). В заявке указывается: фамилия, имя участника, год рождения, спортивный разряд, медицинский допуск к соревнованиям (можно общую на всю школу). Заявка должна быть заверена штампом школьного медицинского кабинета и подписью врача, печатью ОУ и подписью директора.

Данное Положение является официальным вызовом на соревнования

ЗАЯВКА
на участие в Первенстве Кировского района Санкт-Петербурга
по спортивному ориентированию среди обучающихся

От команды _____

(название команды, ОУ)

Тренер команды (руководитель) _____

(Фамилия, Имя, Отчество)

тел. _____ почта _____

Участники

№	Фамилия	Имя	Год рождения	Разряд (при наличии)	Мед.допуск

Допущено _____ человек.

Врач _____ / _____ /

Директор ОУ _____

М.П. Дата

ПОЛОЖЕНИЕ ОБ ОТКРЫТОМ РАЙОННОМ КОНКУРСЕ ПО ИНФОРМАТИКЕ И ОСНОВАМ КОМПЬЮТЕРНОЙ ГРАМОТНОСТИ «ЮНЫЙ SUPERUSER»

1. Цель конкурса:

Создание условий для стимулирования интереса учащихся к сфере информационных технологий как средству интеллектуального досуга и развития.

2. Задачи конкурса:

- предоставить возможность учащимся продемонстрировать знания по информатике и основам компьютерной грамотности, практические навыки работы на компьютере;
- обмен педагогическим опытом педагогов дополнительного образования;
- развитие коммуникативных умений и навыков, способствующих сплочению учащихся коллективов разных учреждений.

3. Организаторы конкурса:

- Отдел информационных технологий ГБУ ДО ЦДЮТТ Кировского района
- Отдел организационно-массовой работы ГБУ ДО ЦДЮТТ Кировского района

4. Состав участников:

К участию приглашаются команды образовательных учреждений Кировского района и города (1 команда от учреждения).

- Возрастной состав участников: только 5 классы.
- Количественный состав команды: не менее 5 и не более 6 участников (включая капитана).

5. Состав жюри:

Персональный состав жюри формируется организаторами конкурса. В работе жюри принимают участие руководители команд участников конкурса.

6. Программа мероприятия:

1 часть. Конкурс «Юный Superuser».

Конкурс предусматривает круг вопросов по информатике и основам компьютерной грамотности, проводится в один тур и состоит из следующих модулей:

1. Приветствие команд (отдельно учитываемый конкурс).

Краткое творческое выступление (до 1 минуты), которое команда демонстрирует перед началом конкурса, включает в себя: название команды, девиз команды, краткое приветствие и пожелание участникам конкурса (могут быть использованы: музыкальное сопровождение, плакаты и другие средства наглядности).

2. Разминка
3. Задания на логическое мышление
4. Задания на кодирование или передачу информации
5. Задание на основы информатики (возможно задание на компьютере)
6. Конкурс капитанов
7. Творческое задание (отдельно учитываемый конкурс).

Организаторы имеют право вносить изменения в порядок и содержание заданий конкурса.

2 часть. Досуговая игровая программа «Центр собирает друзей» для участников конкурса.

7. Место и сроки проведения конкурса:

Конкурс проводится 25 сентября в **14.00** (начало регистрации в 13.30) в ГБУ ДО Центр детского (юношеского) технического творчества Кировского района Санкт-Петербурга по адресу: ул. Маршала Говорова, д. 34 (станция метро «Нарвская»). Продолжительность всего мероприятия: 14.00-16.30.

8. Подведение итогов конкурса:

Победители конкурса награждаются Дипломами 1,2,3 степени. Участникам конкурса вручаются сертификаты участников.

9. Сроки предоставления заявок на участие в конкурсе:

Для участия в конкурсе необходимо подать предварительную заявку.

Заявки на участие в конкурсе нужно прислать по электронной почте oitkir@mail.ru по установленной форме (Приложение) до **20 сентября 2020 года**.

Справки по телефону:

252-15-40 - Баканова Светлана Владимировна, заведующий отделом информационных технологий, oitkir@mail.ru

Приложение

**Заявка на участие
в конкурсе по информатике и основам компьютерной грамотности
«ЮныйSuperuser»**

Полное название учреждения _____ название

Руководитель команды (Фамилия Имя Отчество (**полностью**), должность, контактный телефон, e-mail)

Название команды _____

№	Фамилия и имя участника команды	Возраст участника (полных лет)
1		
2		
3		
4		
5		
6		

Директор ОУ _____

М.П.

Дата

ПОЛОЖЕНИЕ О РАЙОННОЙ ИГРЕ-СОРЕВНОВАНИИ «STREET-STYLE»

1. Цели и задачи

ЦЕЛИ ИГРЫ-СОРЕВНОВАНИЯ

- профилактика детского дорожно-транспортного травматизма;
- пропаганда здорового образа жизни;
- поддержка подростковой субкультуры

ЗАДАЧИ ИГРЫ-СОРЕВНОВАНИЯ

- Привлечение учащихся к пропаганде правил безопасного поведения на дорогах среди сверстников;
- Привлечение учащихся к систематическим занятиям физической культурой и спортом;
- Создание условий для снижения количества ДТП с участием школьников района.

2. Организаторы соревнования

- Отдел образования Администрации Кировского района;
- ГБУ ДОЦентр детского (юношеского) технического творчества Кировского района Санкт-Петербурга.

3. Участники соревнований

3.1. К участию в игре-соревновании допускаются учащиеся 7-8 классов.

3.2. К участию в игре-соревновании допускаются не более 2-х команд от ОУ. Состав команды - 6 человек (4 мальчика и 2 девочки), возможен неполный состав.

3.3. Участникам 1 тура соревнований «Скейтборд» необходимо выполнить домашнее задание (**Приложение № 1**)

3.4. Участникам необходимо иметь страховой полис и базовые средства защиты велосипедиста на период проведения 2 тура соревнований «Велосипед»

Примечание: категорически запрещается включать в состав команды учащихся, в течение последних двух лет занимавших призовые места на профильных соревнованиях.

4. Сроки и место проведения соревнований

ИГРА-СОРЕВНОВАНИЕ ПРОВОДИТСЯ В 2 ТУРА

1 тур игры «Скейтборд»- проводится на базе ГБУ ДО ЦДЮОТТ **25 сентября 2020 г.** в 13 час. 30 мин.

2 тур игры «Велосипед»- проводится на базе ГБУ ДО ЦДЮОТТ **09 октября 2020 г.** в 13 час. 30 мин.

5. Порядок подачи заявок

Оргкомитет игры-соревнования принимает предварительные заявки (Приложение № 2) по электронной почте sdutt-pdd@mail.ru до **19 сентября 2020 г.** Оригинал заявки – в день соревнований по адресу ул. Маршала Говорова, д. 34, литер 3. Начало регистрации в 13 часов.

6. Подведение итогов и награждение

6.1. Подведение итогов игры-соревнования и награждение победителей состоится по окончании 2 тура **09 октября 2020 года.**

6.2. Победители игры награждаются грамотами и призами.

6.3. Все участники получают «Свидетельство участника».

Примечание: в Положении о проведении игры-соревнования «Street-Style» возможны изменения и дополнения.

Справки по тел. 252-15-40 с 15.00 до 17.00 /Ширяева Татьяна Александровна – зав. организационно - массовым отделом ЦДЮОТТ, Бычкова Елена Николаевна- методист РОЦ по ПДДТТ и БДД/.

Домашнее задание 1 тура игры-соревнования

«Street-Style»

1. «Словарь терминов».

Дать развернутое и точное определение указанных ниже терминов скейтбординга.

1. Скейтпарк.
2. Рампа.
3. Подвески.
4. Дека.
5. Тони Хоук.
6. Олли (OLLIE).
7. Конкейв (CONCAVE).
8. Флип (FLIP).
9. Хэндрейл (HANDRAIL).
10. Верт (VERT).
11. Грайнд (GRIND).
12. Халфпайп (HALFPIPE).
13. Кикер(KICKER).

2. Первая медицинская помощь

Подготовиться к тестовому заданию «Оказание первой медицинской помощи при спортивных травмах»: переломы, вывихи, ушибы, кровотечения.

**ЗАЯВКА
на участие в районной игре-соревновании
«Street-Style»**

ОУ № _____

№ п\п	Ф.И.О. (полностью)	Дата рождения	Класс	Виза врача

Всего допущено к соревнованиям _____ человек

Врач _____

Команду подготовил педагог _____

Ф.И.О. (полностью), должность, телефон

Директор ОУ _____ Дата

М.П.

ПОЛОЖЕНИЕ О РАЙОННОМ ЭТАПЕ ГОРОДСКОГО ДЕТСКОГО ТВОРЧЕСКОГО КОНКУРСА «АЗБУКА БЕЗОПАСНОСТИ» СРЕДИ ОБУЧАЮЩИХСЯ ОБРАЗОВАТЕЛЬНЫХ УЧРЕЖДЕНИЙ САНКТ-ПЕТЕРБУРГА (направление «Безопасность дорожного движения»)

1. Общие положения.

Данное положение составлено на основе положения Городского детского творческого конкурса «Азбука безопасности» среди обучающихся образовательных учреждений Санкт-Петербурга: Организация и проведение городского этапа творческого конкурса Всероссийского фестиваля «Таланты и поклонники». (направление «Безопасность дорожного движения»).

2. Цели и задачи

- Приобщение детей к культурному и духовному наследию Отечества, воспитание патриотизма и гражданственности.
- Развитие движений дружин юных инспекторов безопасности дорожного движения.
- Предупреждение детской безнадзорности и правонарушений.
- Привлечение учащихся к пропаганде правил безопасного поведения на дорогах среди сверстников
- Развитие творческих способностей учащихся.

3. Организация и проведение Конкурса.

3.1. Общее руководство подготовкой Конкурса осуществляют совместно Отдел образования Кировского района Санкт-Петербурга, ГБУ ДО Центр детского (юношеского) технического творчества Кировского района Санкт-Петербурга, Отдел ГИБДД УМВД России по Кировскому району Санкт – Петербурга и отделение Всероссийской общественной организации «Всероссийское Общество Автомобилистов» Кировского района.

3.2. Непосредственная организация и проведение конкурса возлагается на Районный опорный центр по ПДДТТ и БДД Кировского района, ГБУ ДО ЦДЮТТ Кировского района Санкт-Петербурга и Отдел ГИБДД УМВД России по Кировскому району Санкт – Петербурга.

4. Участники Конкурса

В Конкурсе могут принимать участие коллективы учреждений различных форм собственности (муниципальных, государственных, негосударственных), реализующие основные образовательные программы. К участию в конкурсе не допускаются творческие коллективы государственных бюджетных образовательных учреждений дополнительного образования детей.

Конкурс проводится в двух номинациях в четырёх возрастных группах:

- 1 группа – 6-10 лет
- 2 группа – 11-14 лет
- 3 группа – 15 – 18 лет (до исполнения)
- 4 группа - 5-6 лет – воспитанники ДОУ – «Самый юный участник».

Примечание.

Принадлежность коллектива к группе определяется по самому старшему участнику коллектива. Возраст участников определяется на момент проведения финального тура конкурса. Один и тот же участник не может выступать за несколько коллективов.

Лица, не соответствующие возрастным критериям, отстраняются от участия в Конкурсе.

Ответственность за нарушение возрастных требований, искажение данных о возрасте участников в заявках, повлекшие за собой отстранение от участия в Конкурсе, лежит на направляющей стороне, руководителе коллектива и участниках.

5. Жюри Конкурса

Состав жюри Конкурса определяет организационный Комитет из представителей отдела образования Кировского района, сотрудников РОЦ по ПДДТТ и БДД, инспекторов по пропаганде ОГИБДД УМВД России по Кировскому району Санкт-Петербурга.

Жюри Конкурса:

- проводит оценку конкурсных выступлений в соответствии с критериями;
- определяет кандидатуры победителя (1 место) и призеров (2, 3 места) Конкурса.

Решение жюри оформляется протоколом и утверждается председателем жюри.

Жюри оценивает конкурсное исполнение по 15-бальной системе. Из числа выступавших конкурсантов по наибольшему количеству баллов жюри определяет Победителя.

Жюри оценивает выступление конкурсантов по следующим основным критериям:

- соответствие теме
- соответствие возрасту
- оригинальность выступления
- качество исполнения
- умение держатся на сцене
- постановочно - режиссерские и композиционные качества инновации;
- внешний вид
- авторство

За превышение установленного регламента конкурса, (времени, количественного состава участников и нарушения этических норм) жюри вправе снизить общую оценку команды за выступление.

6. Место и время проведения Конкурса

Районный Конкурс проводится в два тура:

1 тур - заочный с 18 января по 19 января 2021 года.

2 тур – очный – с 25 января по 05 февраля 2021 года.

Первый тур Конкурса проходит заочно на основании оценки видеозаписей творческих выступлений команд. Подача заявок с видеозаписью на CD-носителе (подписать диск) с **18 января по 19 января 2021 года**. (Приложение 1).

Во втором туре Жюри конкурса выезжает в ОУ для просмотра и оценки выступления отобранных команд заочного тура в каждой номинации и возрастной категории. График проведения Конкурса составляется дополнительно, индивидуально с каждым ОУ.

7. Программа конкурса.

Конкурс проводится по следующей теме и номинациям:

Темы будут сообщены дополнительно.

Конкурс проводится по следующим номинациям:

7.1. «Вокальное искусство»: участниками номинации могут быть сольные исполнители и ансамбли от 2 до 5 человек по следующим направлениям:

- народное пение;
- эстрадное пение.

7.2. «Авторская или бардовская песня»: участниками номинации могут быть как сольные исполнители, так и ансамбли.

7.3. «Театральное искусство»: участниками номинации могут быть как сольные, так и театральные коллективы, по следующим направлениям:

- стихотворение;
- агитбригада;
- литературно-музыкальная композиция.

7.4. «Хореографическое искусство»: участниками номинации могут быть как сольные, так и хореографические коллективы.

При съемке на смартфон необходимо использовать только горизонтальное расположение камеры. Исполняемое конкурсное произведение должно иметь полноценный звук без механических помех. Произведения, представляемые на Конкурс, должны быть русскоязычными, а также не должны содержать нецензурную лексику и нарушать этические нормы.

Представленные на Конкурс материалы должны соответствовать действующему законодательству Российской Федерации и настоящему Положению.

Продолжительность выступления - не более 7 минут.

7.5. «Проза»:

- рассказ (произведение об одном событии в жизни персонажа, малая форма эпической прозы, соотносимая с повестью, как более развернутой формой повествования);
- сказка (литературный жанр, исторически связанный с фольклором, общее название повествовательных произведений исторического и легендарного характера (предания, легенды, сказы));
- повесть (эпическое произведение средней или большой формы, построенное в виде повествования о событиях в их естественной последовательности);
- агитационный проект (рекламный, профилактический, пропагандистский, мультипликационный, анимационный, комикс, плакат – включает рисунок(и) и (или) текстовое описание).

7.6. «Поэзия»:

- стихотворение (написанное стихами литературное произведение небольшого объема);
- басня (небольшое произведение с ироническим, сатирическим или нравоучительным содержанием);
- баллада (это лиро-эпическое произведение, т. е. рассказ, изложенный в поэтической форме, исторического, мифического или героического характера. Сюжет баллады обычно заимствуется из фольклора).

7.7. «Драматургия»:

- сценка (это небольшое законченное драматическое произведение для театрального представления, изображающее какой-то отдельный эпизод из жизни);
- сценарий (это литературно-драматическое произведение для создания тематического театрализованного представления или праздника);
- пьеса, пьеса-сказка (это драматическое произведение, предназначенное для театрального представления);

В Конкурсе допускается использование конкурсантами любых своих музыкальных инструментов и звуковых фонограмм музыкального сопровождения, за исключением плюсовых. Запись фонограммы "минус" (CD) обеспечивается непосредственно конкурсантом. Все диски должны быть подписаны: название коллектива или фамилия и имя исполнителя, номинация, название песни, порядковый номер песни (номер трека) на диске.

8. Подведение итогов и награждение.

Награждение победителей (1,2,3 место) состоится 21 апреля 2021 года в 15.00 в актовом зале ЦДЮТТ. Остальным участникам Конкурса выдается «Свидетельство участника Конкурса».

Участники, занявшие 1 место, направляются на Городской детский творческий конкурс «Азбука безопасности» среди обучающихся образовательных учреждений Санкт-Петербурга: Организация и проведение городского этапа творческого конкурса Всероссийского фестиваля «Таланты и поклонники». О сроках и месте проведения городского финального этапа конкурса и гала-концерта будет объявлено дополнительно.

Дополнительная информация о Конкурсе по телефону: 252-15-40

- Логинова Надежда Викторовна – зав. РОЦ по ПДДТТ и БДД
- Бычкова Елена Николаевна - методист по ПДДТТ

Приложение 1
к Положению о проведении районного этапа
Городского детского творческого конкурса
«Азбука безопасности»
среди обучающихся образовательных
учреждений Санкт-Петербурга

Заявка
на участие в районном этапе
Городского детского творческого конкурса «Азбука безопасности»
среди обучающихся образовательных учреждений Санкт-Петербурга
(направление «Безопасность дорожного движения»)

ОУ (полностью)	Ф.И., участников (полностью)	Дата рождения участников (полностью)	Ф.И.О руководителя коллектива, должность, место работы, телефон	Номинация	Название музыкальной программы	Необходимое техническое оборудование для выступления (CD, мини- диски, микрофоны. и др.)

Директор ОУ № _____ Подпись _____ **МП**

Дата _____

Ф.И.О. ответственного по ПДДТТ в ОУ / телефон _____

ПОЛОЖЕНИЕ О КОНКУРСЕ КОМПЬЮТЕРНЫХ ЛИСТОВОК «БЕЗОПАСНОСТЬ НА ДОРОГЕ - ДЕЛО КАЖДОГО» СРЕДИ ШКОЛЬНЫХ ОТРЯДОВ ЮИД КИРОВСКОГО РАЙОНА САНКТ-ПЕТЕРБУРГА

1. Цель

Пропаганда безопасности дорожного движения среди учащихся ОУ Кировского района.

2. Задачи

- способствовать предупреждению опасного поведения на дорогах;
- способствовать воспитанию законопослушных граждан;
- способствовать развитию творческих способностей учащихся.

3. Организаторы

- Отдел образования Кировского района;
- ГБУ ДО ЦДЮОТТ Кировского района Санкт-Петербурга (РОЦ по ПДДТТ и БДД);
- Отдел ГИБДД УМВД России по Кировскому району Санкт-Петербурга.

4. Участники

В районном конкурсе компьютерных листовок принимают участие учащиеся школьных отрядов ЮИД Кировского района Санкт-Петербурга. Возраст участников:

1-я группа - 10-14 лет (5-7 класс).

2-я группа - 14 до 18 лет (8 – 11 класс).

5. Сроки и порядок проведения Конкурса

Конкурс проводится с **18 по 20 ноября 2020г.**

На эл. почту ЮИД Кировского района uidkirov.spb@yandex.ru высылается работа и заявка.

- В имени файла должна быть указана фамилия, имя участника и номер ОУ;
- Все фотографии, подаваемые автором на конкурс, должны быть приложены к одному письму

6. Требования к конкурсным работам

Для участия в Конкурсе могут быть представлены индивидуальные и коллективные работы (не более 3 авторов). Листовка по безопасности дорожного движения может быть выполнена на компьютере в любом графическом редакторе. Формат файла JPG, размер - до 1 Мбайта.

Номинации:

- Обращение к водителям
- Обращение к пешеходам
- Обращение к пассажирам
- Обращение к велосипедистам

Листовка должна:

- быть представлена электронном виде;
- соответствовать теме номинации
- иметь лаконичное и грамотное обращение к участнику дорожного движения

ПРИМЕЧАНИЕ:

- на конкурс допускается от ОУ не более 3 работ в каждой возрастной категории по каждой номинации;
- работа, имеющая ошибки в содержании и изложении ПДД, в конкурсе не участвует.;
- представляя работы на конкурс, участник гарантирует, что является их автором или законным правообладателем и не нарушает права третьих лиц.

7. Подведение итогов и награждение

Награждение победителей состоится **21 апреля 2021 года** в 15.00 в ГБУ ДОЦентр детского (юношеского) технического творчества, по адресу ул. Маршала Говорова, 34.

Участники, занявшие 1, 2 и 3 место награждаются дипломами, остальные – сертификатами участников (в электронном виде)

Лучшие конкурсные работы могут быть размещены в СМИ и сети Интернет (с указанием авторства), демонстрироваться в ОУ Кировского района на информационных стендах по БДД.

Подавая заявку на Конкурс, участник автоматически соглашается на представление своей работы общественности и оглашение личных данных (фамилии, имени, возраста, ОУ и класса).

Дополнительная информация по тел.: 252-15-40 – Хавренкова Елена Борисовна / зам. директора по ОМР, педагог-организатор, руководитель детского общественного движения ЮИД Кировского района Санкт-Петербурга/

Приложение

Заявка
на участие в конкурсе компьютерных листовок
«Безопасность на дороге - дело каждого»
среди школьных отрядов ЮИД Кировского района Санкт-Петербурга
от отряда ЮИД _____ ОУ № _____

Номинация	Название конкурсной работы	Автор (ы)	Возраст	ФИО педагога, должность /полностью/

Руководитель отряда ЮИД _____

Телефон _____

ПОЛОЖЕНИЕ ОБ ИГРЕ-СОРЕВНОВАНИИ СРЕДИ ДОШКОЛЬНИКОВ КИРОВСКОГО РАЙОНА «ДОРОЖНОЕ ДВИЖЕНИЕ ДОСТОЙНО УВАЖЕНИЯ!»

1. Цели и задачи

- совершенствование работы в организации профилактической деятельности по детскому дорожно-транспортному травматизму среди воспитанников дошкольных образовательных учреждений Кировского района.
- закрепление знаний по Правилам дорожного движения;
- привлечение внимания педагогов и родителей к проблеме детского дорожно-транспортного травматизма;
- привлечение дошкольников к систематическим занятиям физической культурой и спортом.

2. Организаторы

- Отдел образования Кировского района;
- ГБУ ДО ЦДЮТТ Кировского района Санкт-Петербурга (РОЦ по ПДДТТ и БДД);
- Отдел ГИБДД УМВД РФ по Кировскому району Санкт-Петербурга.

3. Участники

В районном конкурсе принимают участие по **10** воспитанников подготовительных групп ГБДОУ Кировского района (допускается неполный состав команд)

4. Место и порядок проведения

Конкурс проводится в ДОУ Кировского района в период осенней и весенней Всероссийской акции «Внимание – дети!» с 14.09.2020 по 18.09.2020, с 11.05.2021 по 17.05.2021г. по графику.

5. Программа Конкурса

Программа мероприятия включает в себя представление команды, творческое выступление и 5 конкурсных станций: «Знаки ДД», «Нарушители», «Светофор», «Азбука пассажира», «Слалом».

- На станциях «теория» команды стартуют с бонусом 20 баллов, каждый неправильный ответ штрафуются 1 баллом;
- На станции «практика» баллы присуждаются согласно занятым местам, штрафные баллы назначаются за касание конусов ногами или самокатом.

5.1 «Представление команды»

Команда должна представить эмблему с названием команды, девиз.

Штрафные баллы назначаются за:

- не соответствие тематике игры-соревнования;
- ошибки в терминологии ПДД;
- отсутствие единых элементов в одежде.

5.2 «Знаки дорожного движения»

Из кубиков собрать 3 дорожных знака, назвать их и рассказать к какой группе знаков относятся.

5.3 «Нарушители»

Команде выдается карточка с изображением ситуации на перекрестке. Участникам необходимо отметить пешеходов нарушителей.

5.4 «Светофор»

Каждый участник должен перейти проезжую часть по регулируемому пешеходному переходу с выполнением всех правил.

5.5 «Азбука пассажира»

Участники должны знать правила поведения пассажира в общественном транспорте.

5.6 «Слалом»

Каждый участник команды на трехколесном самокате должен объехать «змейкой» 5 конусов.

Участник для прохождения данного этапа соревнований должен иметь защитный шлем.

5.7 «Творческое выступление»

Команды должны представить творческое выступление в любой малой сценической форме (инсценированная песня, попурри, литературный монтаж и т.д.) на тему **«Мы за безопасность дорожного движения»**. Продолжительность выступления **не более 3 минут**.

6. Подведение итогов и награждение

Команды, занявшие призовые места награждаются грамотами за 1, 2, 3 место. Остальные команды награждаются грамотами за участие.

Списки педагогов (Приложение №1), подготовивших команды к игре-соревнованию «Дорожное движение достойно уважения!», предоставляются в РОЦ по БДД по электронной почте sdutt-pdd@mail.ru до 10.09.20 г. и 06.05.21 г. для награждения благодарственными письмами (не более 5 человек).

Дополнительная информация по телефону: 252-15-40

- зав. РОЦ по ПДДТТ и БДД Логинова Надежда Викторовна,

- методист Бычкова Елена Николаевна.

Приложение 1

**Список педагогов,
подготовивших команду к игре-соревнованию
среди дошкольников Кировского района
«ДОРОЖНОЕ ДВИЖЕНИЕ ДОСТОЙНО УВАЖЕНИЯ!»**

дата мероприятия _____

ДОУ	Название команды	Ф.И.О. педагогов (ПОЛНОСТЬЮ), подготовивших команду	Должность педагогов подготовивших команду

Ф.И.О. ответственного по ПДДТТ в ДОУ, телефон _____

Дата _____

ПОЛОЖЕНИЕ О РАЙОННОМ КОНКУРСЕ ИССЛЕДОВАТЕЛЬСКИХ РАБОТ ПО БДД «ИСТОРИЯ ДОРОЖНОЙ БЕЗОПАСНОСТИ» СРЕДИ ШКОЛЬНЫХ ОТРЯДОВ ЮИД КИРОВСКОГО РАЙОНА САНКТ-ПЕТЕРБУРГА

1. Цель:

- Профилактика детского дорожно-транспортного травматизма, пропаганда безопасности дорожного движения.

2. Задачи:

- Популяризация Правил дорожного движения;
- Привлечение внимания учащихся к проблемам безопасности дорожного движения;
- Активизация деятельности школьных отрядов ЮИД (юных инспекторов движения), поддержка детской творческой инициативы;
- Развитие у учащихся интереса к исследовательской деятельности.

3. Организаторы Конкурса:

3.1 Организаторами Конкурса являются:

Отдел образования Администрации Кировского района, ГБУ ДО ЦДЮТТ Кировского района (РОЦ ПДДТТ и БДД), отдел ГИБДД УМВД России по Кировскому району Санкт-Петербурга, Музей ГАИ Санкт-Петербурга

3.2 Общее руководство по подготовке и проведению Конкурса осуществляет Оргкомитет РОЦ по ПДДТТ и БДД Кировского района Санкт-Петербурга

3.3. Победителей Конкурса определяет жюри, состав которого входят сотрудники РОЦ по БДД, Музея ГАИ и отдела ГИБДД УМВД России по Кировскому району Санкт-Петербурга.

4. Участники

В Конкурсе принимают участие школьные отряды ЮИД в 2х возрастных категориях:

1 возрастная категория – 5-7 класс

2 возрастная категория – 8-11 класс

5. Условия проведения конкурса

Школьные отряды ЮИД проводят исследование на тему: «**История дорожных знаков**». Оформляют работу в виде доклада, реферата, презентации, творческого проекта.

1 тур - отборочный (работа жюри). Конкурсанты предоставляют свой проект в ЦДЮТТ (РОЦ по БДД) Кировского района в печатном и электронном виде. Приём работ с **17 по 19 февраля 2021 г.**

2 тур -защита проектов. Активу школьного отряда ЮИД (не более 3х человек) предстоит защитить свой проект (демонстрация фотографий, презентаций, макетов приветствуется). Защита проектов состоится **11 марта 2021 г.** в 15.00 в ЦДЮТТ Кировского района Санкт-Петербурга.

6. Требования к работе

Исследования по БДД «**История дорожных знаков**» могут быть выполнены в любом доступном для учащихся виде.

Работа должна содержать следующие разделы:

- Тема исследования:
- Цель исследования:
- Задачи исследования:
- Гипотеза:
- Этапы работы:
- Результаты и выводы.

Не допускается полное копирование работ с интернета!

7.Порядок подачи заявок и конкурсных работ

Оргкомитет Конкурса принимает заявки / приложение №1 / и Конкурсные работы по адресу: ул. Маршала Говорова, д.34, кабинет № 404с **17 по 19 февраля 2021 года** с 15.00 до 17.00.

Заявка должна отражать полную информацию об участнике (участниках) без применения сокращений и должна быть заверена подписью руководителя и печатью.

Дополнительная информация по телефону 252-15-40 - Хавренкова Елена Борисовна – зам. директора по ОМР, педагог-организатор, руководитель детского общественного движения ЮИД Кировского района СПб

Приложение 1

ЗАЯВКА
на участие в районном конкурсе исследовательских работ по БДД
«История дорожной безопасности»
среди школьных отрядов ЮИД Кировского района СПб

Заявитель _____
(полное наименование ОУ)

Вид и название работы	Название отряда ЮИД ФИО участников проекта (полностью)	Возраст участников (класс)	Оборудование ,необходимое для защиты проекта	ФИО педагога (полностью)	Должность (полностью)	Контактный телефон

Руководитель ОУ _____ (подпись) Дата.
МП

ПОЛОЖЕНИЕ О ФОТОКОНКУРСЕ «МОЙ РЕБЁНОК – ПАССАЖИР!» ДЛЯ РОДИТЕЛЕЙ ВОСПИТАННИКОВ ДОШКОЛЬНЫХ ОБРАЗОВАТЕЛЬНЫХ УЧРЕЖДЕНИЙ КИРОВСКОГО РАЙОНА САНКТ-ПЕТЕРБУРГА

1. Цели и задачи конкурса

Цель: Профилактика детского дорожно-транспортного травматизма, пропаганда безопасности дорожного движения.

Задачи:

- популяризация Правил дорожного движения;
- привлечение внимания родителей к проблеме безопасности дорожного движения;
- воспитание законопослушных участников дорожного движения.

2. Организаторы конкурса:

- ГБУ ДОЦентр детского (юношеского) технического творчества Кировского района Санкт-Петербурга / РОЦ по ПДДТТ и БДД/;
- Отдел ГИБДД УМВД России по Кировскому району Санкт-Петербурга.

3. Участники конкурса

К участию в конкурсе приглашаются родители воспитанников дошкольных образовательных учреждений Кировского района.

4. Сроки проведения конкурса

- **18 – 20 ноября 2020 г.** – представление участниками фотографий на конкурс.

5. Условия конкурса и требования к работам:

На конкурс принимаются фотографии по теме «**Мой ребёнок-пассажир!**») с оригинальным слоган-призывом (можно в стихотворной форме).

6. Требования к работам:

- От ДОУ принимается для участия в конкурсе **не более 5-ти работ.**
- Заявка от ДОУ и работы принимаются только в электронном виде при полном заполнении всех граф в Google Форме по ссылке: <https://forms.gle/3jbZSkCuPUvviv887> до 20.11.2020 г.
- представляя работы на конкурс, участник гарантирует, что является их автором и не нарушает права третьих лиц;
- представляя работы на конкурс, участники соглашаются на публикацию своих личных данных и фотографий в СМИ (газетах, интернете).

Не принимаются на конкурс:

- фотографии, не соответствующие тематике конкурса;
- фотографии, содержащие ошибки по ПДД;
- с копирайтом и различными надписями.

7. Критерии оценки:

Персональный состав жюри формируется организаторами конкурса.

Конкурсные работы оцениваются с учетом следующих критериев:

- соответствие фоторабот теме конкурса;
- оригинальность идеи и содержания фотоработы;
- оригинальность слогана-призыва.

8. Подведение итогов конкурса и награждение участников:

- подведение итогов Конкурса состоится **02 декабря 2020 года**.
- 3-семьи - победители Конкурса будут награждены грамотами и памятными призами.
- все участники Конкурса получают свидетельства об участии
- награждение победителей Конкурса состоится в отделе ГИБДД России по Кировскому району Санкт-Петербурга (СПб, ул. Швецова, д. 39), о дате будет сообщено дополнительно.

Справки по телефону: 252-15-40 – Логинова Надежда Викторовна, зав. РОЦ по ПДДТТ и БДД

ПОЛОЖЕНИЕ О ФОТОКОНКУРСЕ «НАРУШИТЕЛЬ НА ДОРОГЕ»

1. Цели и задачи конкурса

Цель: Профилактика детского дорожно-транспортного травматизма, пропаганда безопасности дорожного движения.

Задачи:

- популяризация Правил дорожного движения;
- привлечение внимания родителей к проблеме безопасности дорожного движения;
- активизация деятельности школьных отрядов ЮИД (юных инспекторов движения), поддержка детской творческой инициативы.

2. Организаторы конкурса:

- Отдел образования Администрации Кировского района;
- ГБУ ДОЦентр детского (юношеского) технического творчества Кировского района Санкт-Петербурга / РОЦ по ПДДТТ и БДД/;
- Отдел ГИБДД УМВД России по Кировскому району Санкт-Петербурга.

3. Участники конкурса

К участию в конкурсе приглашаются школьники Кировского района и их родители.

4. Сроки проведения конкурса

- **17 – 19 марта 2021 г.** – представление участниками фотографий на конкурс, отбор конкурсных материалов составом жюри, определение победителей.

5. Условия конкурса и требования к работам:

- на конкурс принимаются фотографии (или серия фотографий) по теме «Нарушители на дороге» (водители, пешеходы, пассажиры) с оригинальным названием и текстом-комментарием (в стихотворной форме).

Оценка творческих работ будет проводиться в двух категориях:

- фоторабота, выполненная учащимся совместно с родителями;
- фоторабота, выполненная самим учащимся.

По решению жюри могут быть определены дополнительные номинации. Один участник может представить на конкурс не более 3 (трёх) фотографий или 1 серии фотографий.

6. Требования к работам:

- работы принимаются только в электронном виде до **19 марта 2021 г.** по эл. адресу: uidkirov.spb@yandex.ru;
- на конкурс принимаются только файлы JPG. В имени файла должно быть указано название работы;
- все фотографии, подаваемые автором на конкурс, должны быть приложены к одному письму. К письму прикладывается документ, который содержит: название работы, текст-комментарий (в стихотворной форме) и контактную информацию: Ф.И.О. автора(ов), возраст, телефон, школа, класс (см. Приложение);
- представляя работы на конкурс, участник гарантирует, что является их автором или законным правообладателем и не нарушает права третьих лиц.

Не принимаются на конкурс:

- фотографии, не соответствующие тематике конкурса;
- с копирайтом и различными подписями.

7. Критерии оценки:

Персональный состав жюри формируется организаторами конкурса.

Конкурсные работы оцениваются с учетом следующих критериев:

- соответствие фоторабот теме конкурса;
- оригинальность идеи и содержания фотоработы;
- оригинальность названия фотоработы и текста-комментария.

8. Подведение итогов конкурса и награждение участников:

- победители конкурса в номинациях будут награждены дипломами
- лучшие работы будут представлены на фотовыставке с 01.04.2021 по 31.05.2021 на сайте ГБУ ДО ЦДЮТТ: <http://www.kirov.spb.ru/sc/cdutt/> и в альбоме группы РОЦ в ВК <https://vk.com/club71325820>
- награждение победителей конкурса состоится **21 апреля 2021 г. в 15.00** в ГБУ ДО ЦДЮТТ по адресу: ул. Маршала Говорова, д.34, литер 3 (Сад «9»января).

Справки по телефону: 252-15-40 – Логинова Надежда Викторовна, зав. РОЦ по ПДДТТ и БДД Кировского района.

Приложение

Образец составления документа:

- Автор работы: Иванова Екатерина Михайловна (мама...)
- Автор работы: Иванов Иван Петрович (папа....)
- Автор работы: Иванов Пётр
- Возраст: 12 лет
- Школа: 590
- Класс: 6-б
- Ответственный в ОУ за представление работы: Петрова Мария Ивановна, учитель
- Телефон: 8-911- 123-45-67
- Название работы: «Не спеши!»
- Текст-комментарий:

«Там, где шумный перекресток,

Где машин не сосчитать,

Перейти не так уж просто,

Если правила не знать»

ПОЛОЖЕНИЕ О РАЙОННОЙ ОЛИМПИАДЕ ПО БЕЗОПАСНОСТИ ДОРОЖНОГО ДВИЖЕНИЯ «ОЛИМПЕЙЦЫ ДОРОЖНОГО ДВИЖЕНИЯ - 2021»

1. Цели и задачи

Олимпиада призвана содействовать:

- профилактике детского дорожно-транспортного травматизма;
- пропаганде безопасности дорожного движения среди учащихся образовательных учреждений Кировского района;
- привлечению учащихся к систематическому изучению Правил дорожного движения;
- воспитанию законопослушных граждан.

2. Организаторы

2.1. Отдел образования Кировского района;

2.4. ГБУ ДОЦентр детского (юношеского) технического творчества Кировского района.

2.2. ОГИБДД УМВД России по Кировскому району Санкт-Петербурга;

2.3. Всероссийское общество автомобилистов /ВОА/ по Кировскому району;

Непосредственное руководство организацией олимпиадой по Правилам дорожного движения /в дальнейшем Олимпиада/ осуществляет Оргкомитет, состоящий из представителей РОО, ОГИБДД, ЦДЮТТ.

Оргкомитет формирует состав жюри.

3. Условия проведения

3.1. В районной Олимпиаде могут принять участие образовательные учреждения всех типов и видов. К участию в Олимпиаде допускаются учащиеся 9-11 классов ОУ.

3.2. Олимпиада проводится как командное первенство.

3.3. Состав команд 4 человека /2 мальчика и 2 девочки/. Допускается участие команд в неполном составе.

3.4. Представитель команды предоставляет в Организационный комитет Олимпиады следующие документы:

- заявку /Приложение № 1/;

3.5. Прием заявок производится с **27 до 29 января 2021 года**.

4. Место и время проведения

4.1. Олимпиада проводится на базе ЦДЮТТ /ул. М. Говорова, д. 34/ - **04 февраля 2021г**,

4.2. Начало регистрации в 12.45

4.3. Торжественное открытие Олимпиады в 13.00

5. Программа Олимпиады

5.1. Программа Олимпиады включает в себя 3 станции:

- 1 станция – «История и перспективы развития подземного, воздушного и водного транспорта»;
- 2 станция – «Правила безопасности»;
- 3 станция – «Знаки ПДД».

5.2. Программа состоит из теоретических заданий. Конкурсные задания в полном объеме доводятся до участников непосредственно перед началом работы на станции.

6. Подведение итогов и награждение

- Подведение итогов и награждение в день проведения Олимпиады.
- Победители Олимпиады награждаются Грамотами и призами.
- Учителя, подготовившие команду для участия в Олимпиаде, награждаются Благодарственными письмами.

Дополнительная информация по телефону: 252-15-40; Бычкова Елена Николаевна, методист РОЦ по ПДДТТ.

ЗАЯВКА
на участие в районной олимпиаде по БДД
«Олимпийцы дорожного движения - 2021»

Заявитель _____
(полное наименование ОУ, адрес, телефон)

№ п./п.	Фамилия, имя участника (полностью)	Класс
1.		
2.		
3.		
4.		

Команду подготовил (Ф.И.О., должность, телефон) _____

Директор ГБОУ № _____ Дата _____

МП

ПОЛОЖЕНИЕ ОБ ОТКРЫТОМ ТВОРЧЕСКОМ КОНКУРСЕ КИРОВСКОГО РАЙОНА «ТАЛИСМАН БДД - 2021»

1. Цели и задачи конкурса

Конкурс призван содействовать:

- профилактике детского дорожно-транспортного травматизма;
- пропаганде безопасного поведения на дороге;
- развитию творческого потенциала учащихся.

2. Организаторы

- Отдел образования Кировского района;
- ГБУ ДО ЦДЮТТ Кировского района Санкт-Петербурга (РОЦ по ПДДТТ и БДД);
- Отдел ГИБДД УМВД России по Кировскому району Санкт-Петербурга.

Оргкомитет формирует состав жюри конкурса.

3. Участники

К участию в открытом конкурсе допускаются жители Кировского района /воспитанники ДОУ (5-7 лет), учащиеся ОУ района, преподаватели ОУ района, родители и т.д./

4. Место и порядок проведения

Конкурс «Талисман БДД - 2021» является заочным.

Заявки подаются 05.11.20 по 07.11.20 в **Google Форме** по ссылке: <https://forms.gle/7cwqPeXBjnvAgrKc6>
Конкурсные работы и согласие на обработку персональных данных на несовершеннолетнего /Приложение № 2/ принимаются с **10 по 13 ноября 2020 года с 15.00 до 18.00** по адресу: ул. Маршала Говорова, д. 34 лит. 3, каб. № 404.

5. Номинации конкурса и требования к конкурсным работам

Конкурсные работы должны соответствовать теме конкурса «Талисман безопасности дорожного движения 2021 года».

Для участия в конкурсе могут быть представлены индивидуальные и коллективные (не более 3 авторов) работы в номинации «**Декоративно-прикладное творчество**»

- оригами, лепка, папье-маше, вязание, мягкая игрушка, вышивка и т.д.
- поделки выполняются из любого материала и в любой технике.

Требования к конкурсным работам:

- работа должна иметь эстетический вид;
- содержание работы должно соответствовать теме конкурса и номинации;
- к работе прилагается этикетка, составленная по форме /Приложение № 1 /.

6. Подведение итогов и награждение

Подведение итогов конкурса будет проводиться **30 ноября 2020 года**.

Награждение победителей конкурса состоится **21 апреля 2021 года** в 15.00 в ГБУ ДО Центр детского (юношеского) технического творчества, по адресу: ул. Маршала Говорова, д. 34, лит. 3.

Участники, занявшие 1, 2, 3 места, награждаются Дипломом и памятным призами.

Работа, занявшая первое место, будет объявлена «Талисманом безопасности дорожного движения Кировского района 2021 года».

Дополнительная информация по телефону: 252-15-40; Бычкова Елена Николаевна, методист по ПДДТТ.

ФОРМА ЭТИКЕТКИ НА ВЫСТАВОЧНЫЙ ЭКСПОНАТ

Название конкурсной работы Ф.И. автора (авторов) Возраст: Ф.И.О. педагога ОУ №
--

Размеры лицевой части этикетки не должны превышать 85 x 40 мм.

**СОГЛАСИЕ ЗАКОННОГО ПРЕДСТАВИТЕЛЯ
НА ОБРАБОТКУ ПЕРСОНАЛЬНЫХ ДАННЫХ НЕСОВЕРШЕННОЛЕТНЕГО**

Я, _____ (ФИО),

проживающий по адресу _____

Паспорт № _____ выдан (кем и когда) _____

являюсь родителем (законным представителем) несовершеннолетнего _____

_____ (ФИО) (далее ребенок), обучающегося в ОУ № _____ на основании ст. 64 п. 1 Семейного кодекса РФ.

Настоящим даю свое **согласие** Государственному бюджетному учреждению дополнительного образования Центру детского (юношеского) технического творчества Кировского района Санкт-Петербурга на обработку персональных данных несовершеннолетнего ребенка (включая фамилию и имя, образовательное учреждение, класс, возраст) и размещение фотографий, видеосюжетов с участием моего ребенка в Открытом творческом конкурсе Кировского района «Талисман безопасности – 2021» на электронных ресурсах и в информационно-телекоммуникационной сети «Интернет», СМИ.

Я даю согласие на использование персональных данных ребенка **исключительно** в следующих целях:

- обеспечение организации проведения Конкурса;
- ведение статистики;
- размещение в различных педагогических изданиях и в качестве иллюстраций на мероприятиях:

семинарах, конференциях, мастер-классах и других целях, связанных с уставной деятельностью ЦДЮТТ.

Я подтверждаю, что, давая настоящее согласие, я действую по своей воле и в интересах ребенка, родителем (законным представителем) которого являюсь.

Дата: _____

Подпись: _____ (_____)

ПОЛОЖЕНИЕ О КОНКУРСЕ СРЕДИ ОТРЯДОВ ЮИД КИРОВСКОГО РАЙОНА «Я ЗАМЕТЕН НА ДОРОГЕ!»

1. Цель.

Профилактика детского дорожно-транспортного травматизма, пропаганда безопасности дорожного движения

2. Задачи

- популяризация Правил дорожного движения;
- пропаганда использования световозвращающих элементов;
- активизация деятельности школьных отрядов ЮИД (юных инспекторов движения),
- поддержка детской творческой инициативы.
- развитие творческих способностей учащихся.

3. Организация и проведение Конкурса.

3.1. Общее руководство подготовкой Конкурса осуществляют совместно Отдел образования Кировского района Санкт-Петербурга, ГБУ ДО Центр детского (юношеского) технического творчества Кировского района Санкт-Петербурга, Отдел ГИБДД УМВД России по Кировскому району Санкт - Петербурга.

3.2 Непосредственная организация и проведение конкурса возлагается на Районный опорный центр по ПДДТТ и БДД Кировского района, ГБУ ДО ЦДЮТТ Кировского района Санкт-Петербурга и Отдел ГИБДД УМВД России по Кировскому району Санкт – Петербурга.

3.3 Состав жюри Конкурса определяет организационный Комитет из представителей отдела образования Кировского района, сотрудников РОЦ по ПДДТТ и БДД, инспекторов по пропаганде ОГИБДД УМВД России по Кировскому району Санкт-Петербурга.

4. Участники Конкурса

В Конкурсе принимают участие школьные отряды ЮИД Кировского района Санкт-Петербурга по 4 человека от ОУ.

5. Условия Конкурса

Конкурс проводится в 2 этапа.

1 этап – заочный – в ОУ. Отряды ЮИД разрабатывают дизайн светоотражателя и предоставляют эскиз в РОЦ по ПДДТТ и БДД.

Жюри Конкурса проводит оценку конкурсных эскизов и приглашает разработчиков 10 наиболее интересных работ на 2 этап.

2 этап – очный – в РОЦ по ПДДТТ и БДД. Не более 4х представителей от школьного отряда ЮИД изготавливают предложенный ими вариант светоотражателя. После изготовления команда должна продемонстрировать свой светоотражатель в агитвыступлении «Я ЗАМЕТЕН НА ДОРОГЕ!» (не более 2х минут)

6. Место и время проведения Конкурса

1 этап – заочный – предоставление заявок и эскизов в РОЦ по ПДДТТ по электронной почте cdutt-pdd@mail.ru с 12 по 15 октября 2020 года (Приложение 1).

2 этап – очный – 22 октября 2020 года в 15.00 – изготовление и представление светоотражателя в РОЦ по ПДДТТ и БДД Кировского района Санкт-Петербурга

7. Критерии оценки

- творческий подход в выполнении работы;
- художественный вкус;
- эстетический вид и оформление работы;
- оригинальность светоотражателя;
- аккуратность изготовления;
- агитационное выступление соответствует теме;

- оригинальность выступления
- качество исполнения
- умение держатся на сцене
- постановочно - режиссерские и композиционные качества инновации;
- внешний вид
- авторство

Не допустимы ошибки в изложении ПДД!

8. Подведение итогов и награждение.

- Подведение итогов и награждение в день проведения 2 этапа Конкурса.
 - Победители Конкурса награждаются Грамотами и призами, остальные сертификатами участников.
- Дополнительная информация о Конкурсе по телефону: **252-15-40**
- Хавренкова Елена Борисовна – зам. директора по ОМР, руководитель детского общественного движения ЮИД Кировского района Санкт-Петербурга
 - Логинова Надежда Викторовна - зав. РОЦ по ПДДТТ и БДД

Приложение 1

**Заявка
на участие в районном конкурсе отрядов ЮИД
«Я замечен на дороге!»**

ГБОУ (полностью)	Ф.И., участников (полностью)	Название работы	Ф.И.О руководителя Отряда ЮИД, должность, телефон	Необходимое техническое оборудование для выступления (CD, мини- диски, микрофоны. и др.)

ПОЛОЖЕНИЕ О РАЙОННОМ КОНКУРСЕ ЮНЫХ ИНСПЕКТОРОВ ДВИЖЕНИЯ КИРОВСКОГО РАЙОНА «БЕЗОПАСНОЕ КОЛЕСО - 2021»

1. Общие положения

1.2 Настоящее Положение составлено на основании городского Положения о конкурсе юных инспекторов дорожного движения «Безопасное колесо - 2021» города Санкт-Петербурга.

1.3 Районный конкурс юных инспекторов дорожного движения «Безопасное колесо» /далее Конкурс/ являются лично-командным первенством среди учащихся общеобразовательных школ Кировского района.

2. Цели и задачи

Цель Конкурса:

совершенствование работы по профилактике дорожно-транспортных происшествий с участием детей и подростков.

Задачами Конкурса являются:

1. закрепление школьниками знаний по Правилам дорожного движения;
2. привлечение учащихся к пропаганде правил безопасного поведения на дорогах среди сверстников;
3. привлечение учащихся к систематическим занятиям физической культурой и спортом;
4. способствовать предупреждению детской безнадзорности и правонарушений.

3. Организаторы Конкурса

Организаторами Конкурса являются: Отдел образования Кировского района, ВОА Кировского района, Отдел ГИБДД УМВД России по Кировскому району Санкт-Петербурга, ГБУ ДОЦентр детского (юношеского) технического творчества Кировского района / РОЦ по ПДДТТ и БДД Кировского района СПб.

4. Порядок и сроки проведения Конкурса

Районный этап Конкурса проводится в **2 тура**:

1 тур – проводится в общеобразовательных учреждениях /**январь- март**/ в соответствии с настоящим Положением;

2 тур – проведение районного Конкурса.

В Конкурсе принимают участие команды - победители 1 –го тура.

5. Место и время проведения Конкурса

Конкурс проводится **16 апреля 2021 года** в 11.00 на базе ГБУ ДОЦентр детского (юношеского) технического творчества Кировского района, по адресу: ул. М. Говорова, дом 34, литер 3

6. Участники Конкурса

К участию в Конкурсе допускаются учащиеся с датами рождения: 2010 год (июль-декабрь)–2011 год (весь) – 2012 год (январь-май)

* Состав команды - 4 человека / 2 мальчика и 2 девочки/.

Допускаются команды с неполным составом участников.

*Участники Конкурса должны иметь:

- единую парадную;
- спортивную форму;
- защитные средства велосипедиста /шлем, наколенники, налокотники/.

За отсутствие защитных средств участники Конкурса получают по 1 штрафной секунде на этапах: фигурное вождение велосипеда, велокросс и велоэстафета.

*Сопроводжает команду один представитель от образовательного учреждения.

***12 апреля 2021г.** в 15.00 состоится совещание руководителей команд в ГБУ ДО ЦДЮТТ. В Организационный комитет Конкурса необходимо будет представить следующие документы:

- заявку на участие в Конкурсе по форме /приложение №1/;
- копию свидетельства о рождении;
- копию ученического билета (или Справку заверенную директором учреждения);
- страховой полис на всех членов команды на время проведения Конкурса;
- согласие законного представителя на обработку персональных данных несовершеннолетнего /Приложение 2/

В случае неявки на заседание судейской коллегии команда к участию в Конкурсе НЕ ДОПУСКАЕТСЯ!

7. Программа Конкурса

Программа Конкурса включает в себя бстанций в личном зачете/ «Знаки ДД», «Правила ДД», «Правила ДД для велосипедиста», «ОБЖ», «Фигурное вождение велосипеда», «Пассажир», 5 станций в командном зачете/«Представление команды», «Нарушитель», «Безопасный маршрут», «Велоэстафета» и «Оказание медицинской помощи» /.

- На станциях/теория/за каждый правильный ответ присуждается 1 балл.
- На станциях /практика/ баллы присуждаются согласно занятым местам.
- На станции «Представление команды» участники стартуют с бонусом 20 баллов.

7.1. КОНКУРС ПАРАДНОЙ ФОРМЫ И ПРЕДСТАВЛЕНИЕ КОМАНДЫ - «ЮИД – это наше призвание!».

Требования к парадной форме:

-форма должна соответствовать тематике конкурса;

Защита парадной формы и представление команды проводится средствами художественной самодеятельности в любой малой сценической форме (инсценированная песня, попури, литературный монтаж и т.д.). Продолжительность выступления **не более 3 минут**.

Штрафные баллы назначаются:

- за превышение лимита времени - 5 баллов;
- за использование фонограммы «плюс» - 7 баллов;
- за не соответствие формы тематике конкурса - 3 баллов;
- за не четкое и не выразительное исполнение - 5 балла.

7.2.«ЗНАКИ ДОРОЖНОГО ДВИЖЕНИЯ».

Участнику команды выдается тест и бланк ответа. За 10 минут необходимо написать название знаков и название групп, к которым они относятся.

7.3.«ПРАВИЛА ДОРОЖНОГО ДВИЖЕНИЯ».

Участник выполняет задания с экрана компьютера, внося вариант ответа в бланк. В тесте 8 вопросов на очерёдность проезда и 4 вопроса на внимание. На один вопрос отводится 35секунд.

7.4.«ОСНОВЫ БЕЗОПАСНОСТИ ЖИЗНЕДЕЯТЕЛЬНОСТИ».

Участнику выдается задание, состоящее из 10 вопросов на знание основ оказания первой доврачебной медицинской помощи.

7.5. «ПАССАЖИР»

Участнику выдаётся тест, состоящий из 3 вопросов: на знание правил поведения пассажира, информационных табличек и названий городского общественного транспорта. Нужно отметить правильные варианты ответов.

7.6.«ПРАВИЛА ДОРОЖНОГО ДВИЖЕНИЯ ДЛЯ ВЕЛОСИПЕДИСТА»

Участнику выдается тест, состоящий из 10 дорожных ситуаций и бланк с вариантами ответов.

7.7 «НАРУШИТЕЛЬ»

Командам выдается карточка с изображением дорожной ситуацией, необходимо определить, кто из участников дорожного движения нарушает правила поведения на дороге.

7.8.«БЕЗОПАСНЫЙ МАРШРУТ»

Командам выдается карточка с изображением нескольких маршрутов «дом-школа-дом», необходимо выбрать самые безопасные.

7.9.«ФИГУРНОЕ ВОЖДЕНИЕ ВЕЛОСИПЕДА»

Состязания проводятся на открытой площадке возле ЦДЮТТ.

На старт выходят одновременно 3 команды. Очередность заезда участников - первыми стартуют мальчики, потом девочки. Дистанция состоит из 6 элементов /приложение № 3/. Каждый участник должен проехать дистанцию с препятствиями в определенной последовательности.

В личном и командном **зачете** победитель определяется по наименьшему времени, затраченному на прохождение дистанции /с учетом штрафных секунд/.

7.10.«ВЕЛОЭСТАФЕТА»

Каждый участник команды /поочередно/ должен проехать дистанцию 50 метров. Старт по первому участнику, финиш по последнему. Команда победитель определяется по наименьшему времени, затраченному на прохождение дистанции.

7.11.«ОКАЗАНИЕ ПЕРВОЙ ПОМОЩИ»

Команда на станции показывает умения наложения повязок.

8. Подведение итогов Конкурса и награждение победителей

- Итоги Конкурса подводит судейская коллегия в составе сотрудников ГБУ ДО ЦДЮТТ и Отдела ГИБДД.
- Победители Конкурса в личном зачете определяются по наибольшей сумме баллов, полученных на станциях: «Знаки дорожного движения», «Правила дорожного движения», «Правила ДД для велосипедиста», «ОБЖ», «Фигурное вождение велосипеда», «Пассажир».
- Победители Конкурса в командном зачете определяются по наибольшей сумме баллов.
- Победителями в личном зачете становятся: 3 мальчика и 3 девочки, занявшие 1, 2, 3-е места, по сумме всех Конкурсов личного зачета и награждаются медалями, почетными грамотами и призами.
- Победители в командном зачете становятся школы, занявшие 1,2, 3-е места и награждаются кубками, медалями, дипломами и призами.
- Остальным участникам Конкурса выдается «Свидетельство участника Конкурса».
- Команда победительница принимает участие в Открытом финале городского Конкурса «Безопасное колесо - 2021».

Награждение победителей состоится **21 апреля 2021 года** в 15.00 в актовом зале ЦДЮТТ.

Дополнительная информация о Конкурсе по телефону: 252-15-40; Бычкова Елена Николаевна, методист по ПДДТТ.

Приложение 1

ЗАЯВКА
на участие в районном конкурсе
юных инспекторов движения
«Безопасное колесо - 2021»
команда ОУ № _____

№ п/п	Ф И О (полностью)	Дата Рождения /ч.м.г./	Класс	Домашний адрес	Виза врача
1					
2					
3					
4					

Всего допущено к соревнованиям _____ человек

Подпись врача _____

Команду подготовил педагог _____

Ф.И.О. (полностью) телефон. _____

Директор ОУ № _____

М.П

**СОГЛАСИЕ ЗАКОННОГО ПРЕДСТАВИТЕЛЯ
НА ОБРАБОТКУ ПЕРСОНАЛЬНЫХ ДАННЫХ НЕСОВЕРШЕННОЛЕТНЕГО**

Я, _____ (ФИО),
проживающий по адресу _____
Паспорт № _____ выдан (кем и когда) _____

являюсь родителем (законным представителем) несовершеннолетнего _____
_____ (ФИО) (далее ребенок), обучающегося в ОУ № _____
_____ на основании ст. 64 п. 1 Семейного кодекса РФ.

Настоящим даю свое **согласие** Государственному бюджетному учреждению дополнительного образования Центру детского (юношеского) технического творчества Кировского района Санкт-Петербурга на обработку персональных данных несовершеннолетнего ребенка (включая фамилию и имя, образовательное учреждение, класс, возраст) и размещение фотографий и видеосюжетов с участием моего ребенка в районном конкурсе юных инспекторов дорожного движения «Безопасное колесо - 2021» на электронных ресурсах и в информационно-телекоммуникационной сети «Интернет», СМИ.

Я даю согласие на использование персональных данных ребенка **исключительно** в следующих целях:

- обеспечение организации проведения Конкурса;
- ведение статистики;
- размещение в различных педагогических изданиях и в качестве иллюстраций на мероприятиях: семинарах, конференциях, мастер-классах и других целях, связанных с уставной деятельностью ЦДЮТТ.

Я подтверждаю, что, давая настоящее согласие, я действую по своей воле и в интересах ребенка, родителем (законным представителем) которого являюсь.

Дата: _____

Подпись: _____ (_____)

Перечень элементов фигурного вождения:

1.«СЛАЛОМ».

Участник должен проехать между стойками, не задев их. Расстояние между стойками 1,2 метра. Каждое следующее уменьшается на 5 см. Всего 4 стойки.

4. «НАКЛОННАЯ ДОСКА».

Участник должен проехать по наклонной доске.

5. «ПЕРЕНОС ПРЕДМЕТА».

Участник, подъезжая к стойке с предметом /рюкзак/, берет его правой рукой и доезжает до следующей стойки, на которую должен положить предмет.

6. «ПРОЕЗД ПОД ПЕРЕКЛАДИНОЙ».

Участник должен проехать под перекладиной высотой 1,3 метра.

7. «ЖЕЛОБ».

Участник должен проехать по доске длиной 3 метра, высотой 5 см. и шириной 10 см.

6. «ПРИЦЕЛЬНОЕ ТОРМОЖЕНИЕ».

Участник должен затормозить с таким расчетом, чтобы остановится в коридоре длиной 40 см.

ПОЛОЖЕНИЕ О РАЙОННОМ КОНКУРСЕ ДЕТСКОГО ТВОРЧЕСТВА «ДОРОГА И МЫ»

1. Общие положения

Настоящее Положение составлено на основании Положения о проведении городского конкурса детского творчества « ДОРОГА И МЫ » /далее Конкурс/.

2. Цели и задачи

Конкурс призван содействовать:

- профилактике детского дорожно-транспортного травматизма;
- пропаганде безопасности дорожного движения среди учащихся образовательных учреждений Кировского района;
- привлечению учащихся к систематическому изучению правил дорожного движения;
- развитию творческого потенциала учащихся;
- выявление и распространение лучшего педагогического опыта.

3. Организаторы конкурса

3.1. Отдел образования Кировского района;

3.2. ОГИБДД УМВД России по Кировскому району Санкт-Петербурга;

3.3. Всероссийское общество автомобилистов /ВОА/ Кировского района;

3.4. ГБУ ДОЦентр детского (юношеского) технического творчества Кировского района.

Непосредственное руководство организацией Конкурса осуществляет Оргкомитет, состоящий из представителей РОО, ОГИБДД, ЦДЮТТ.

Оргкомитет формирует состав жюри конкурса.

4. Участники конкурса

В районном Конкурсе могут принимать участие обучающиеся образовательных организаций основного общего, среднего (полного) общего образования и дополнительного образования детей, воспитанники детских дошкольных образовательных организаций в возрасте от 5 до 16 лет (до исполнения). Допускается только индивидуальное участие.

Конкурс проводится в четырех возрастных группах:

1 группа – 5 - 7 лет - воспитанники дошкольных образовательных учреждений;

2 группа – 6 – 7 лет - обучающиеся образовательных учреждений всех типов и видов, воспитанники учреждений дополнительного образования детей;

3 группа -8 – 12 лет - обучающиеся образовательных учреждений всех типов и видов, воспитанники учреждений дополнительного образования детей.

4 группа – 13 – 16 (до исполнения) - обучающиеся образовательных учреждений всех типов и видов, воспитанники учреждений дополнительного образования детей.

Допускается только индивидуальное участие, а для дошкольных учреждений допускается помощь родителей.

5. Место и время проведения

РАЙОННЫЙ КОНКУРС ПРОВОДИТСЯ В 2 ЭТАПА:

1 этап Конкурса - проводится в образовательных учреждениях района в соответствии с настоящим Положением.

2 этап Конкурса - районный, проводится на базе ГБУ ДОЦентр детского (юношеского) технического творчества с **01 по 04 декабря 2020** года в соответствии с городским Положением.

На 2-й этап направляются работы, занявшие **ПЕРВЫЕ** места на 1-ом этапе конкурса.

НОМИНАЦИИ КОНКУРСА И ТРЕБОВАНИЯ К РАБОТАМ

Для участия в Конкурсе могут быть представлены **индивидуальные работы** на тему БДД по следующим **номинациям**:

Номинация 1. Декоративно-прикладное творчество (тема будет сообщена дополнительно).

Принимают участие работы, выполненные детьми в форме: скульптуры, мягкой игрушки, технических моделей, макетов, а также способом выжигания, вышивания, шитья, вязания, росписи либо резьбы по дереву, аппликации, макраме, бисероплетения, соломки и т.п., соответствующие тематике Конкурса. Габаритные размеры экспонатов должны быть не более 40 см x 40 см x 20 см. Этикетка, по возможности, закрепляется на обратной стороне работы в правом нижнем углу.

Критерии отбора:

- творческий подход в выполнении работ;
- оригинальность;
- умелое сочетание традиций и новаторства в изготовлении работы;
- фантазия в употреблении материалов изготавливаемых изделий, владение выбранной техникой;
- эстетический вид и оформление работы;
- применение новых технологий и материалов, нетрадиционное применение известных материалов.

Номинация 2. Изобразительное искусство (тема будет сообщена дополнительно).

Для участия в Конкурсе принимаются творческие работы, выполненные в техниках: карандаш, фломастер, гуашь, акварель, пастель, гравюра, коллаж, аппликация и т.д.

Формат работ – 30x40 см (формат А3), без паспарту (не сгибать и не сворачивать!).

Ориентация листа – альбомная!!! Этикетка закрепляется на обратной стороне работы в правом нижнем углу.

Критерии отбора:

- соответствие возрасту;
- мастерство исполнения;
- раскрытие темы;
- цветовое решение, колорит;
- композиция;
- выразительность и эмоциональность;
- оригинальность.

Номинация 3. «Компьютерные технологии» (тема будет сообщена дополнительно).

Для участия в этой номинации конкурсант представляет работу выполненную в программе MICROSOFTOfficePowerPoint. Объем файла не более 30 Мб (10-12 слайдов), формат – pptx.

Презентация может содержать текстовое описание (не более 1500 символов с пробелами)

Примерные объекты презентации: исторические факты, пропаганда и соблюдение ПДД, опыт работы в рамках ОУ, игровые программы.

Работа может быть представлена в виде: реферата, рассказа, репортажа, сказки или рекомендации по соблюдению БДД.

Работа должна быть представлена на CD-диске в соответствии с требованиями к этикетке выставочного экспоната.

Критерии отбора:

- соответствие возрасту;
- информативность;
- актуальность;
- оригинальность;
- раскрытие темы;
- качество, дизайн;
- сложность.

Номинация 4. Баннер социальной рекламы (тема будет сообщена дополнительно).

Баннер может быть выполнен в виде фотографии или макета для печатного издания по предложенной теме.

Макет должен быть выполнен в технике компьютерной графики, коллажа или рисунка с использованием любых материалов (фломастеров, гуаши, акварели, мелков, восковых мелков, туши, пастели, карандашей; комбинированного использования материалов).

Слоган баннера не должен дублировать название тематики конкурса.

Баннер предоставляется в электронном виде на электронную почту РОЦ по ПДДТТ и БДД CDUTT-PDD@mail.ru, и на бумажном носителе (цветная распечатка А4) без паспарту (не сгибать и не сворачивать!) вместе с заявкой и другими документами на участие в конкурсе.

Работа должна быть представлена в соответствии с требованиями к этикетке выставочного экспоната (приложение 2), на обратной стороне работы в правом нижнем углу.

Критерии отбора:

- соответствие содержания баннера заданной теме;
- композиционная грамотность, завершенность, полнота раскрытия темы;
- яркость, выразительность, оригинальность идеи;
- качество оформления.

Номинация 5. Фототворчество (тема будет сообщена дополнительно).

Принимаются работы в виде фотографий, представленные на бумажном носителе (цветная распечатка /формат А5/), без паспарту не сгибать и не сворачивать!). Фотография дублируется на электронную почту РОЦ по ПДДТТ и БДД CDUTT-PDD@mail.ru. Рекомендуемый размер фотографии 1024x768 пикселей, минимальный размер по ширине 640x480 пикселей.

Критерии отбора:

- соответствие возрасту;
- выразительность и эмоциональность;
- актуальность;
- оригинальность;
- соответствие заданной теме;
- художественное качество;
- техническое качество.

В номинациях «Компьютерные технологии» и «Фототворчество» участвуют обучающиеся 3 группы – 8 – 12 лет и 4 группы – 13 – 15 образовательных учреждений всех типов и видов, воспитанники учреждений дополнительного образования детей.

6. Общие требования к оформлению работ

Работа должна:

- иметь эстетический вид;
- иметь название;
- соответствовать номинации;
- иметь этикетку, выполненную в компьютерном варианте и размещенную на обратной стороне работы в правом нижнем углу /Приложение № 1 /

7. Общие требования к содержанию работ

- должна быть отражена тема;
- должна иметь название, отражающая ее содержание;
- не должно быть ошибок в изложении ПДД.

Примечание:

- на Конкурс допускается не более 3 работ в каждой номинации от одного ОУ;
- работы, имеющие ошибки в содержании и объяснении ПДД, рассматриваться не будут;

8. Порядок подачи заявок и конкурсных работ

- Оргкомитет районного этапа Конкурса принимает заявки в **Google Форме** по ссылке: <https://forms.gle/E8oUt1KSKhREVWtL6> с **23 по 26 ноября 2020 г.**
- Согласие и Конкурсные работы принимаются по адресу: ул. Маршала Говорова, д.34, кабинет № 404 с **01 по 04 декабря 2020 года** с 15.00 до 18.00.
- Посещение выставки Конкурсных работ с 14 по 31 января 2021 года /по заявкам школ/
- Доставка и вывоз Конкурсных работ осуществляется за счет участвующей стороны.
- Вывоз экспонатов с **01 по 05 февраля 2021г.** с 15.00 до 18.00 /по предварительному звонку/. Ответственность за сохранность не вывезенных экспонатов организаторы конкурса не несут.

9. Подведение итогов и награждение

- Подведение итогов и торжественное награждение победителей Конкурса **21 апреля 2021 года** в 15.00 в ГБУ ДОЦентр детского (юношеского) технического творчества Кировского района
- Лучшие работы /1, 2, 3 места/ награждаются грамотами и призами.
- Творческие работы, занявшие первые места, участвуют в Городском конкурсе детского творчества «Дорога и мы».
- Всем участникам Конкурса выдается «Свидетельство участника конкурса детского творчества «Дорога и мы».

Дополнительная информация по телефону 252-15-40, методист Бычкова Елена Николаевна.

Приложение 1

ФОРМА ЭТИКЕТКИ НА ВЫСТАВОЧНЫЙ ЭКСПОНАТ

Название конкурсной работы

Номинация _____
Возраст: _____
Ф.И. автора

Ф.И.О. педагога

ОУ № _____ Кировского района СПб

- ✓ Этикетка заполняется печатным текстом (на компьютере), распечатывается на принтере.
- ✓ Размеры лицевой части этикетки не должны превышать 85 x 40 мм.
- ✓ Этикетка размещается на обратной стороне работы в правом нижнем углу.

**СОГЛАСИЕ ЗАКОННОГО ПРЕДСТАВИТЕЛЯ
НА ОБРАБОТКУ ПЕРСОНАЛЬНЫХ ДАННЫХ НЕСОВЕРШЕННОЛЕТНЕГО**

Я, _____ (ФИО),
проживающий по адресу _____
Паспорт № _____ выдан (кем и когда) _____

являюсь родителем (законным представителем) несовершеннолетнего _____
_____ (ФИО) (далее ребенок), обучающегося в ОУ № _____
_____ на основании ст. 64 п. 1 Семейного кодекса РФ.

Настоящим даю свое **согласие** Государственному бюджетному учреждению дополнительного образования Центру детского (юношеского) технического творчества Кировского района Санкт-Петербурга на обработку персональных данных несовершеннолетнего ребенка (включая фамилию и имя, образовательное учреждение, класс, возраст) и размещение фотографий и видеосюжетов с участием моего ребенка в Районном конкурсе детского творчества «Дорога и мы» на электронных ресурсах и в информационно-телекоммуникационной сети «Интернет», СМИ.

Я даю согласие на использование персональных данных ребенка **исключительно** в следующих целях:

- обеспечение организации проведения Конкурса;
- ведение статистики;
- размещение в различных педагогических изданиях и в качестве иллюстраций на мероприятиях: семинарах, конференциях, мастер-классах и других целях, связанных с уставной деятельностью ЦДЮТТ.

Я подтверждаю, что, давая настоящее согласие, я действую по своей воле и в интересах ребенка, родителем (законным представителем) которого являюсь.

Дата: _____

Подпись: _____ (_____)

ПОЛОЖЕНИЕ О РАЙОННОМ КОНКУРСЕ «ДОРОЖНЫЙ КАЛЕЙДОСКОП» СРЕДИ ШКОЛЬНИКОВ 3-х и 6-х КЛАССОВ КИРОВСКОГО РАЙОНА

1. Цели и задачи

- Предупреждение детского дорожно-транспортного травматизма среди учащихся образовательных учреждений Кировского района.
- Популяризация изучения Правил дорожного движения среди учащихся Кировского района.
- Закрепление навыков вождения велосипеда, езды на самокате и роликовых коньках.
- Выявление уровня знаний ПДД в данном направлении у школьников ОУ района.

2. Организаторы

- Отдел образования Кировского района;
- ГБУ ДО ЦДЮТТ Кировского района Санкт-Петербурга (РОЦ по ПДДТТ и БДД);
- Отдел ГИБДД УМВД РФ по Кировскому району Санкт-Петербурга.

3. Участники

В районном конкурсе принимают участие 6 учащихся из 3-х и 6-х классов ГБОУ Кировского района

Состав команды:

- учащиеся 3х классов – 4 человека (соревнуются 2 чел.- на самокатах и 2 чел. – на роликовых коньках)

- учащиеся 6х классов – 2 человека (соревнуются на велосипедах)

Количество мальчиков и девочек в команде по желанию ОУ.

4. Место и порядок проведения

Конкурс состоится **22 сентября 2020 года** в 11.00, в рамках Всемирного дня без автомобиля, на базе ГБУ ДО ЦДЮТТ Кировского района СПб /ул. Маршала Говорова, д.34/

Заявки на Конкурс /с указанием данных участников/, принимаются до **16 сентября 2020 года** по электронной почте: CDUTT-PDD@mail.ru. /Приложение 1/

Согласие на обработку персональных данных несовершеннолетнего и оригинал заявки предоставляются в день проведения Конкурса.

5. Программа Конкурса

1. Регистрация команд – 10.45-11.00
2. Открытие Конкурса – 11.00-11.10
2. Конкурсная программа – 11.10-12.10
3. Развлекательно-игровая программа – 12.10-12.45
4. Награждение по итогам Конкурса- 12.45-13.00

На открытии Конкурса команда ОУ должна озвучить название команды и девиз. Эмблема команды и одинаковые элементы одежды у участников приветствуются!

Конкурсная программа включает в себя 6 станций.

Для учащихся 3х классов:

- **Эстафета на самокатах и роликовых коньках**
- **Тест «Дорожные ситуации»**
- **«Занимательная станция» /вопросы по БДД/**

Для учащихся 6х классов:

- **«Велотест» /правила безопасности для велосипедистов/**
- **«Устройство велосипеда»**
- **«Велоэстафета»**

Примечание:

Велосипеды и самокаты предоставляются организаторами Конкурса. Роликовые коньки приносят сами участники.

Элементы защиты для всех участников Конкурса обязательны!
Всем участникам необходимо иметь страховку на день проведения Конкурса!

6. Подведение итогов и награждение

Команды, занявшие призовые места награждаются грамотами за 1, 2, 3 место.

Остальные команды награждаются грамотами за участие.

Педагоги, подготовившие команды к Конкурсу «Дорожный калейдоскоп» награждаются благодарственными письмами.

Дополнительная информация по телефону: 252-15-40

- зав. РОЦ по ПДДТТ и БДД Логинова Надежда Викторовна,

- методист Бычкова Елена Николаевна.

Приложение 1

ЗАЯВКА
на участие в районном конкурсе по БДД
«Дорожный калейдоскоп»
среди учащихся 3х и 6х классов ОУ Кировского района СПб

Команда ОУ № _____

Название команды _____

№ п/п	Ф. И. О. (полностью)	Класс	Виза врача
1			
2			
3			
4			
5			
6			

Всего допущено к соревнованиям _____ человек

Подпись врача _____

Команду подготовил педагог _____

Ф.И.О. (полностью) – должность, телефон _____

Директор ОУ № _____

М.П Дата

**СОГЛАСИЕ ЗАКОННОГО ПРЕДСТАВИТЕЛЯ
НА ОБРАБОТКУ ПЕРСОНАЛЬНЫХ ДАННЫХ НЕСОВЕРШЕННОЛЕТНЕГО**

Я, _____ (ФИО),
проживающий по адресу _____
Паспорт № _____ выдан (кем и когда) _____

являюсь родителем (законным представителем) несовершеннолетнего _____
_____ (ФИО) (далее ребенок), обучающегося в ОУ № _____
_____ на основании ст. 64 п. 1 Семейного кодекса РФ.

Настоящим даю свое **согласие** Государственному бюджетному учреждению дополнительного образования Центру детского (юношеского) технического творчества Кировского района Санкт-Петербурга на обработку персональных данных несовершеннолетнего ребенка (включая фамилию и имя, образовательное учреждение, класс, возраст) и размещение фотографий и видеосюжетов с участием моего ребенка в районном конкурсе по БДД «Дорожный калейдоскоп» среди учащихся 3х и 6х классов ОУ Кировского района СПб.

на электронных ресурсах и в информационно-телекоммуникационной сети «Интернет», СМИ.

Я даю согласие на использование персональных данных ребенка **исключительно** в следующих целях:

- обеспечение организации проведения Конкурса;
- ведение статистики;
- размещение в различных педагогических изданиях и в качестве иллюстраций на мероприятиях: семинарах, конференциях, мастер-классах и других целях, связанных с уставной деятельностью ЦДЮТТ.

Я подтверждаю, что, давая настоящее согласие, я действую по своей воле и в интересах ребенка, родителем (законным представителем) которого являюсь.

Дата: _____

Подпись: _____ (_____)

ПОЛОЖЕНИЕ О РАЙОННОМ ЭТАПЕ СЕМЕЙНОГО СПОРТИВНО-ИНТЕЛЛЕКТУАЛЬНОГО КОНКУРСА ПО БЕЗОПАСНОСТИ ДОРОЖНОГО ДВИЖЕНИЯ «ДРУЖНАЯ СЕМЬЯ ЗНАЕТ ПДД ОТ А ДО Я»

1. Общие положения

1.1. Данный Конкурс является районным этапом Городского семейного спортивно-интеллектуального конкурса по безопасности дорожного движения «Дружная семья знает ПДД от А до Я» (далее – Конкурс), проводится государственным бюджетным учреждением дополнительного образования Центром детского (юношеского) технического творчества Кировского районаи отделом ГИБДД УМВД России по Кировскому району Санкт-Петербурга в соответствии с планом городских мероприятий по профилактике детского дорожно-транспортного травматизма, утвержденным Комитетом по образованию Санкт-Петербурга и Управлением ГИБДД ГУ МВД России по Санкт-Петербургу и Ленинградской области.

1.2. Цель Конкурса:

профилактика дорожно-транспортного травматизма среди детей и родителей.

1.3. Задачи Конкурса:

- способствовать воспитанию культуры безопасного поведения на дорогах;
- привлечь внимание общественности к проблеме высокой смертности и травматизма на дорогах;
- способствовать повышению роли семьи в изучении обучающимися Правил дорожного движения и соблюдению их на дороге;
- пропагандировать новые формы семейного досуга и здорового образа жизни.

2. Организация и проведение Конкурса

2.1. Общее руководство подготовкой и проведением Конкурса осуществляют:

- Отдел образования Кировского района Санкт-Петербурга,
- Отдел ГИБДД УМВД России по Кировскому району г. Санкт-Петербурга,
- ГБУ ДО ЦДЮТТ Кировского района Санкт-Петербурга.

2.2. Непосредственное проведение Конкурса возлагается на:

- Районный опорный центр по предупреждению детского дорожно-транспортного травматизма и безопасности дорожного движения государственного бюджетного учреждения дополнительного образования Центра детского (юношеского) технического творчества Кировского района (далее – ГБУ ДО ЦДЮТТ);
- Отделение пропаганды безопасности дорожного движения отдела ГИБДД УМВД России по Кировскому району г. Санкт-Петербургу.

2.3. Для подготовки и проведения Конкурса из организаторов создаётся организационный комитет, из состава которого формируется главная судейская коллегия и организационная бригада, которые осуществляют методическое руководство, разрабатывают регламенты, решают вопросы по подготовке и проведению конкурса, осуществляют контроль за соблюдением порядка проведения, подводят итоги, решают другие организационные вопросы.

3. Участники Конкурса

3.1. В Конкурсе принимают участие семейные команды: учащиеся в ОУ Кировского района и их родители.

3.2. Команда состоит из 4 человек: 2 взрослых (разного пола, родственная связь значения не имеет), 2 ребенка (от 8 до 11 лет, (родственная связь значения не имеет) учащиеся образовательного учреждения Кировского района Санкт-Петербурга).

3.3. От образовательного учреждения представляется 1 команда.

4. Время и место проведения Конкурса

Конкурс состоится **10 октября 2020 г.** в 12.00 ч.в ГБУ ДОЦентр детского (юношеского) технического творчества Кировского района, по адресу: ул. Маршала Говорова, д. 34, лит 3 (сад им. 9 января)

Начало регистрации команд в 11.30 ч.

5. Порядок проведения Конкурса

5.1. Для участия в Конкурсе необходимо подать Заявку от ОУ (приложение 1) в РОЦ по ПДДТТ и БДД **с 28 по 30 сентября 2020 года** по электронной почте cdutt-pdd@mail.ru (с пометкой «Заявка на Семейный конкурс»). Дополнительная информация по тел. 252-15-40.

5.2. Заявка на районный этап Конкурса должна быть в печатаном и электронном виде и отражать полную информацию об участниках без применения сокращений. Заявка должна быть заверена подписью руководителя и печатью ОУ.

5.3. В день проведения Конкурса команда представляет в организационный комитет следующие документы:

- оригинал заявки на участие в Конкурсе, заверенной директором ОУ и печатью;
- Страховку на день проведения соревнований для всех участников команды.
- Согласие законного представителя на обработку персональных данных несовершеннолетнего

5.4. Участники семейных команд должны иметь единую форму, удобную для прохождения конкурсных испытаний. Команда должна иметь название, эмблему (у каждого участника) и девиз (в стихотворной форме или прозе, но длиной не более 8 строк). Все участники должны уметь водить велосипед. Элементы защиты для всех участников Конкурса обязательны!

6. Содержание Конкурса

6.1. Конкурс содержит 6 основных конкурсных испытаний, среди которых:

- задание на знание истории и теории дорожного движения;
- эстафета на велосипедах и 2х колёсных самокатах;
- творческое домашнее задание на тему «*Район дорожной безопасности*» – баннер - формат А-2 в горизонтальном исполнении;
- оказание первой доврачебной помощи пострадавшему;
- задания на знания жестов регулировщика;
- сборка велосипеда.

6.2. Организаторы оставляют за собой право изменения конкурсной программы, не меняя тематику конкурсных испытаний.

7. Подведение итогов и награждение

7.1. По итогам участия в Конкурсе будут выявлены семейные команды, ставшие Победителями конкурса 1, 2, 3 место.

7.2. Победители определяются по сумме мест, полученных на 6 основных соревновательных этапах.

7.3 Команда, занявшая 1 место на районном этапе Конкурса, будет представлять Кировский район в мае 2021 года на городском семейном спортивно-интеллектуальном конкурсе по безопасности дорожного движения «Дружная семья знает ПДД от А до Я».

7.4. Участники конкурса награждаются сертификатами. Победители и Призеры Конкурса награждаются дипломами.

7.5. Организаторы оставляют за собой право присуждения дополнительных наград.

8. Обеспечение безопасности участников Конкурса

8.1. Ответственность за подготовку мест соревнований и соблюдение мер безопасности при проведении соревнований в рамках Конкурса несут представители ЦДЮТТ.

8.2. Участники от направляющей стороны несут персональную ответственность за жизнь и здоровье, а также выполнение правил техники безопасности, соблюдение дисциплины на месте проведения Конкурса.

Дополнительная информация по тел. 252-15-40 Логинова Надежда Викторовна – зав. РОЦ по ПДДТТ и БДД, Бычкова Елена Николаевна – методист РОЦ по ПДДТТ и БДД.

к Положению о проведении районного этапа городского семейного спортивно-интеллектуального конкурса «Дружная семья знает ПДД от А до Я»

Заявка

на участие в районном этапе городского семейного спортивно-интеллектуального конкурса «Дружная семья знает ПДД от А до Я»

ГБОУ № _____ Кировского района

Участники команды	Фамилия, Имя, Отчество	Водительский стаж (для родителей)/ школа, класс (для ребенка)	Контактный телефон	Допуск врача (для учащихся ОУ)
взрослый (мужчина)				---
взрослый (женщина)				----
Ребенок (8-11 лет)				
Ребенок (8-11 лет)				

Всего допущено к соревнованиям _____ человек

Подпись врача ОУ _____

Ф.И.О.(полностью), должность, контактный телефон ответственного за подготовку команды

Директор ГБОУ _____ / _____ /

Подпись

МП

Дата _____

**СОГЛАСИЕ ЗАКОННОГО ПРЕДСТАВИТЕЛЯ
НА ОБРАБОТКУ ПЕРСОНАЛЬНЫХ ДАННЫХ НЕСОВЕРШЕННОЛЕТНЕГО**

Я, _____ (ФИО),
проживающий по адресу _____
Паспорт № _____ выдан (кем и когда) _____

являюсь родителем (законным представителем) несовершеннолетнего _____
_____ (ФИО) (далее ребенок), обучающегося в ОУ № _____
_____ на основании ст. 64 п. 1 Семейного кодекса РФ.

Настоящим даю свое **согласие** Государственному бюджетному учреждению дополнительного образования Центру детского (юношеского) технического творчества Кировского района Санкт-Петербурга на обработку персональных данных несовершеннолетнего ребенка (включая фамилию и имя, образовательное учреждение, класс, возраст) и размещение фотографий и видеосюжетов с участием моего ребенка в районном этапе городского семейного спортивно-интеллектуального конкурса «Дружная семья знает ПДД от А до Я» на электронных ресурсах и в информационно-телекоммуникационной сети «Интернет», СМИ.

Я даю согласие на использование персональных данных ребенка **исключительно** в следующих целях:

- обеспечение организации проведения Конкурса;
- ведение статистики;
- размещение в различных педагогических изданиях и в качестве иллюстраций на мероприятиях: семинарах, конференциях, мастер-классах и других целях, связанных с уставной деятельностью ЦДЮТТ.

Я подтверждаю, что, давая настоящее согласие, я действую по своей воле и в интересах ребенка, родителем (законным представителем) которого являюсь.

Дата: _____

Подпись: _____ (_____)

ПОЛОЖЕНИЕ О ПРОВЕДЕНИИ ОТБОРОЧНЫХ ЭТАПОВ ВСЕРОССИЙСКОГО КОНКУРСА ДЕТСКОГО ТВОРЧЕСТВА «ПОЛИЦЕЙСКИЙ ДЯДЯ СТЕПА-2021»

I. Общие положения

1. Настоящее Положение определяет порядок проведения ежегодного Всероссийского конкурса детского творчества «Полицейский дядя Степа» среди жителей Кировского района Санкт-Петербурга.
2. Организатором отборочного этапа Конкурса является Общественный совет при ГУ МВД России по Санкт-Петербургу и Ленинградской области. На районном уровне: ГБУ ДОЦентр детского (юношеского) технического творчества Кировского района Санкт-Петербурга / РОЦ по ПДДТТ и БДД/ и Отдел ГИБДД УМВД России по Кировскому району Санкт-Петербурга.
3. Проведение Конкурса приурочено к Международному Дню защиты детей

II. Цели и задачи конкурса

Цели: создание положительного образа сотрудника органа внутренних дел посредством творческой деятельности граждан; повышение имиджа сотрудника полиции.

Задачи: повышение правосознания граждан, воспитание уважительного отношения к полиции у подрастающего поколения; информирование граждан о профессиональной деятельности полиции по охране общественного порядка и противодействия преступности.

III. Участники конкурса

Участниками конкурса являются дети от 6 до 14 лет.

IV. Основные требования к работам:

- поделка должна иметь признаки, отражающие внешний облик сотрудника полиции различных подразделений (ГИБДД, кинолога, участкового уполномоченного полиции и др.);
 - игрушка-полицейский должна быть изготовлена самостоятельно из любого материала (текстиля, дерева, полимерной глины и др.);
 - размер игрушки не ограничен;
 - к работе нужно приложить в печатном виде заявку на участие в конкурсе, в которой необходимо указать сведения об авторе и контактная информация;
 - не принимаются игрушки, способные вызвать агрессию, социальную, расовую или национальную вражду, унижающие достоинство человека или сотрудника органов внутренних дел.
- На конкурс принимаются игрушки, отображающие образ сотрудника полиции, и поделки, посвященные сотрудникам правопорядка от времен Российской Империи и до наших дней.

V. Организация и порядок проведения конкурса

Заявки на участие принимаются **15 -16 апреля 2021 г.**

Работы предоставляются в РОЦ по ПДДТТ и БДД Кировского района (ЦДЮТТ, ул. Маршала Говорова, д.34 лит. 3) **22 -23 апреля 2021 г.**

Жюри, в состав которого входят представители РОЦ по ПДДТТ и БДД Кировского района и инспекторы ОГИБДД УМВД России по Кировскому району, определяют работы для городского этапа Конкурса.

К работе должны быть приложены этикетка и заявка на конкурс.

Работы, представленные на отборочный, региональный и всероссийский этапы конкурса, авторам не возвращаются.

VI. Подведение итогов отборочного этапа на региональном уровне и награждение победителей

1. Отдел ГИБДД УМВД России по Кировскому району Санкт-Петербурга предоставляет лучшие работы Кировского района в ГУ МВД России по Санкт-Петербургу и Ленинградской области, который проводит отборочный этап. Компетентное жюри определяет авторов лучших работ, которые примут участие в финальном этапе конкурса.

Награждение предусматривается за I, II и III места.

2. Работы победителей будут направлены для участия в следующем этапе конкурса на федеральном уровне.
3. Имена победителей будут размещены на сайте МВД России <https://мвд.рф/>
4. Электронные изображения выбранных работ размещаются в медиабанке МВД России. Победители определяются путем онлайн-голосования на официальном сайте МВД России.

Дополнительная информация по телефону: 252-15-40

- зав. РОЦ по ПДДТТ и БДД Логинова Надежда Викторовна,

- методист Бычкова Елена Николаевна.

Приложение 1

ФОРМА ЭТИКЕТКИ НА ВЫСТАВОЧНЫЙ ЭКСПОНАТ

Название конкурсной работы _____ Возраст: _____ Ф.И. автора _____ ОУ № _____ Кировского района СПб

Приложение 2

Заявка на участие в отборочном этапе всероссийского конкурса детского творчества «Полицейский Дядя Стёпа»

Заявитель _____
(полное наименование ОУ)

№	Название работы	ФИО участника (полностью)	Возраст участника	Детский сад, Школа/ класс, УДОД	Ф.И.О. педагога (полностью)
1					
2					

Ответственный за ПДДТТ в ОУ _____

Телефон: _____

ПОЛОЖЕНИЕ О РАЙОННОМ СЛЁТЕ ЮНЫХ ИНСПЕКТОРОВ ДВИЖЕНИЯ (ЮИД) КИРОВСКОГО РАЙОНА САНКТ-ПЕТЕРБУРГА

1. Цели:

- профилактика детского дорожно-транспортного травматизма пропаганда безопасности дорожного движения;
- профилактика правонарушений и безнадзорности детей и подростков;
- воспитание патриотизма, правовой культуры и дисциплины участников дорожного движения.

2. Задачи:

- пропаганда правил дорожного движения среди детей и подростков, развитие практических навыков организаторской работы по пропаганде ПДД и БДД;
- совершенствование и активизация работы школьных отрядов ЮИД по предупреждению детского дорожно-транспортного травматизма;
- усовершенствование полученных детьми знаний Правил дорожного движения.

3. Учредители Слёта:

- Администрация Кировского района Отдел Образования.
- Отдел ГИБДД УМВД России по Кировскому району Санкт-Петербурга.
- ГБУ ДОЦентр детского (юношеского) технического творчества Кировского района.

4. Организаторы Слёта:

- ГБУ ДО ЦДЮОТТ Кировского района (Районный опорный центр по ПДДТТ и БДД).
- Отдел ГИБДД УМВД России по Кировскому району Санкт-Петербурга.

5. Состав участников Слёта:

В Слёте принимают участие активы школьных отрядов ЮИД Кировского района (возраст участников - с 5 по 11 класс).

Состав команды от каждого ОУ: 10 участников.

6. Место проведения Слёта:

ГБУ ДО Центр детского (юношеского) технического творчества (ул. Маршала Говорова, д. 34, лит. 3 – сад «9 января»).

7. Сроки проведения Слёта: 18 мая 2021 года в 11.00

8. Программа проведения Слёта:

Станции (этапы):

- «Правила дорожного движения»;
- «Велозстафета»;
- «Регулировщик» - практическое задание на знание сигналов регулировщика;
- «Первый помощник» - автомобильная аптечка, элементарные правила оказания доврачебной медицинской помощи пострадавшим при ДТП;
- «Весёлые старты» - спортивная эстафета;
- Подведение итогов соревнований. Торжественное закрытие Слета.

В программу проведения Слёта могут быть внесены изменения и дополнения.

9. Состав жюри:

Персональный состав жюри соревнований формируется организаторами Слёта.

10. Дополнительные условия:

- Команды, опоздавшие к началу построения и не прошедшие регистрацию, снимаются с участия в Слёте и соревнованиях;
- Форма одежды участников Слёта – единая (удобная для прохождения этапов соревнований);
- Команда участников должна иметь девиз название отряда ЮИД (озвучиваются при построении), может иметь баннер с символикой и лозунгами своего отряда, другие атрибуты или виды наглядной агитации;
- У каждого участника Слёта должен быть бейдж, значок или эмблема школьного отряда ЮИД (с указанием номера образовательного учреждения);
- Организаторы конкурса имеют право изменить количество станций. Регламент и условия проведения этапов соревнований Слёта оглашаются перед их проведением.

11. Сроки предоставления заявок и творческих отчетов:

Заявки на участие в Слёте принимаются с **20 по 22 апреля 2021 г.** по электронной почте uidkirov.spb@yandex.ru (Приложение № 1).

Если заявка не предоставлена в указанные сроки, команда к участию в Слёте не допускается.

** Убедительная просьба сообщить организаторам о том, что заявка отправлена.*

В день соревнований организаторам предоставляется пакет документов:

- оригинал заявки от ОУ (Приложение № 1);
- страховка на всех членов команды;
- согласия на обработку личных данных несовершеннолетних (Приложение № 2).

Творческие отчеты, отражающие работу (коллективные дела) школьного отряда ЮИД за учебный год принимаются до 13 мая 2021 г. с 14.00 до 17.00 в ГБУ ДО ЦДЮТТ Кировского района по адресу: ст. метро «Нарвская», ул. Маршала Говорова, д. 34, лит. 3; каб. № 217 или № 404.

12. Подведение итогов Слёта:

Команды – победители соревнований Слёта ЮИД будут награждены дипломами и призами.

13. Дополнительная информация:

Справки по телефону: 252-15-40

Хавренкова Елена Борисовна – руководитель детского общественного движения ЮИД Кировского района Санкт-Петербурга

Логинова Надежда Викторовна - заведующая РОЦ по ПДДТТ и БДД.

ЗАЯВКА
на участие в Районном Слёте отрядов ЮИД Кировского района

Название отряда ЮИД _____

Полное название учреждения _____

Руководитель отряда ЮИД _____

Фамилия, имя, отчество (полностью)	Должность	Контактный телефон (рабочий и мобильный)

Участники Слета

№	Фамилия, имя (полностью)	Класс
1		
.....		
10		

Всего допущено к соревнованиям _____ человек

Подпись врача _____

Директор ГБОУ _____ № _____ / _____ /

**СОГЛАСИЕ ЗАКОННОГО ПРЕДСТАВИТЕЛЯ
НА ОБРАБОТКУ ПЕРСОНАЛЬНЫХ ДАННЫХ НЕСОВЕРШЕННОЛЕТНЕГО**

Я, _____ (ФИО),
проживающий по адресу _____
Паспорт № _____ выдан (кем и когда) _____

являюсь родителем (законным представителем) несовершеннолетнего _____
_____ (ФИО) (далее ребенок), обучающегося в ОУ № _____
_____ на основании ст. 64 п. 1 Семейного кодекса РФ.

Настоящим даю свое **согласие** Государственному бюджетному учреждению дополнительного образования Центру детского (юношеского) технического творчества Кировского района Санкт-Петербурга на обработку персональных данных несовершеннолетнего ребенка (включая фамилию и имя, образовательное учреждение, класс, возраст) и размещение фотографий и видеосюжетов с участием моего ребенка в Районном Слёте отрядов ЮИД Кировского района на электронных ресурсах и в информационно-телекоммуникационной сети «Интернет», СМИ.

Я даю согласие на использование персональных данных ребенка **исключительно** в следующих целях:

- обеспечение организации проведения Слета;
- ведение статистики;
- размещение в различных педагогических изданиях и в качестве иллюстраций на мероприятиях: семинарах, конференциях, мастер-классах и других целях, связанных с уставной деятельностью ЦДЮТТ.

Я подтверждаю, что, давая настоящее согласие, я действую по своей воле и в интересах ребенка, родителем (законным представителем) которого являюсь.

Дата: _____

Подпись: _____ (_____)

ПОЛОЖЕНИЕ О ЛИЧНОМ ПЕРВЕНСТВЕ КИРОВСКОГО РАЙОНА ПО ШАХМАТАМ СРЕДИ ДЕТЕЙ НЕ СТАРШЕ 7 ЛЕТ

1. Цели и задачи

1.1. Соревнования проводятся с целью популяризации шахматного спорта среди дошкольников Кировского района, выявления способных юных шахматистов, привлечения их к регулярным занятиям шахматами, определения лучших участников данного возраста и отбора для участия в первенстве г. Санкт-Петербурга среди мальчиков и девочек до 7 лет.

2. Руководство соревнованиями

2.1. Организацию и общее руководство соревнованиями Шахматный Кировский детский центр (ШКиДЦ), структурное подразделение ГБУ ДО ЦДЮТТ Кировского района совместно с ОДОД ГБОУ СОШ № 481. Непосредственное руководство возлагается на главного судью турнира.

3. Участники соревнований

3.1. К участию в соревнованиях допускаются дети не старше 2015 г.р., воспитанники ДОУ или «неорганизованные» участники, занимающиеся или планирующие заниматься шахматами в Кировском районе. В рамках соревнований проводится смотр детей для участия в первенстве г. Санкт-Петербурга до 7 лет.

4. Место, сроки и порядок проведения соревнований

4.1. Соревнования проводятся по швейцарской системе **23 марта 2021 г.**

Соревнования проводятся в здании школы № 481 по адресу: Трамвайный пр., д. 20. Допускаются участники, прошедшие предварительный отбор в турнире начинающих ШКиДЦ, владеющие элементарными правилами поведения на соревнованиях и знающие правила игры.

5. Определение победителей и награждение

5.1. Места в соревновании определяются по сумме набранных очков. В случае равенства набранных очков, места определяются по дополнительному показателю - коэффициенту Бухгольца и в случае их равенства, по коэффициенту Бергера.

5.2. По результатам соревнований отмечаются участники, отобранные для первенства г. Санкт-Петербурга, не старше **2015 г.р.**

5.3. Выход в первенство Санкт-Петербурга по шахматам среди детей не старше 7 лет в соответствии с положением СПбШФ.

6. Условия приема участников

6.1. Участники должны подать заявки **до 22 марта 2021 г.** по e-mail: neizb@inbox.ru или лично по адресу: Трамвайный пр., д.20. Без заявки участие не гарантируется.

Форма заявки

Заявка на участие в личном первенстве Кировского района по шахматам среди детей не старше 7 лет

№	Ф.И.О.	Дата рождения	ЭЛО FIDE	ID FIDE	ID РШФ	ОУ	Контактный телефон	Допуск врача

ПОЛОЖЕНИЕ О ЛИЧНОМ ПЕРВЕНСТВЕ КИРОВСКОГО РАЙОНА ПО ШАХМАТАМ СРЕДИ ДЕТЕЙ НЕ СТАРШЕ 9 ЛЕТ

1. Цели и задачи

Соревнования проводятся с целью дальнейшей пропаганды и популяризации шахмат среди детей, привлечения их к регулярным занятиям шахматами, выявления способных юных шахматистов, повышения их мастерства и отбора для участия в первенстве г. Санкт-Петербурга среди мальчиков и девочек до 9 лет.

2. Руководство соревнованием

Организацию и общее руководство соревнованиями осуществляет Шахматный Кировский детский центр (ШКиДЦ), структурное подразделение ГБУ ДО ЦДЮТТ Кировского района совместно с ОДОД ГБОУ СОШ № 481. Непосредственное руководство возлагается на главного судью турнира.

3. Участники соревнований

К участию в соревнованиях допускаются участники не старше 2013 г. р., занимающиеся шахматами в любых школах, клубах и секциях Кировского района.

4. Место, сроки и порядок проведения соревнований

Соревнования проводятся в два этапа.

4.1.1 этап - полуфиналы первенства Кировского района проходят в группах по месту занятий учащихся.

4.2. Соревнования 2-го этапа – финала проходят **с 5 по 10 января 2021 года** в здании школы № 481 по адресу: Трамвайный пр., д. 20. В финал приглашаются победители полуфиналов, не ниже 2-го разряда по шахматам, на основании таблицы полуфинала. Количество туров зависит от числа заявившихся участников.

5. Определение победителей и награждение

5.1. Места в соревновании определяются по сумме набранных очков. В случае равенства набранных очков, места определяются по дополнительному показателю - коэффициенту Бухгольца и, в случае их равенства, - по коэффициенту Бергера.

5.2. Участники, занявшие первые места, объявляются победителями первенства Кировского района 2019 г. по шахматам в этой возрастной группе, награждаются медалями и дипломами 1 степени, занявшие 2-е и 3-и места медалями и дипломами соответствующего достоинства.

5.3. Выход в первенство г. Санкт-Петербурга по шахматам в соответствии с положением СПбШФ и квотой ДЮК СПб.

6. Условия приема участников

Участники должны подать заявки до **29 декабря 2020 г.** по e-mail: neizb@inbox.ru или лично по адресу: Трамвайный пр., д.20. и предоставить таблицу проведения полуфинала. Без заявки участие не гарантируется.

Форма заявки

Заявка на участие

в личном первенстве Кировского района

по шахматам среди детей не старше 9 лет

№	Ф.И.О.	Дата рождения	ЭЛО FIDE	IDFIDE	ID РШФ	ОУ	Контактный телефон	Допуск врача

ПОЛОЖЕНИЕ О ЛИЧНЫХ ПЕРВЕНСТВАХ ШКиДЦ ПО БЛИЦУ

1. Цели и задачи

Соревнования проводятся с целью популяризации шахматного спорта среди учащихся Кировского района, привлечения учащихся всех возрастов к шахматной игре, повышения мастерства юных шахматистов, воспитания преемственности между поколениями, определения лучших игроков в блиц.

2. Руководство соревнованием

Организацию и общее руководство соревнованиями осуществляет Шахматный Кировский детский центр (ШКиДЦ), структурное подразделение ГБУ ДО ЦДЮТТ Кировского района. Непосредственное руководство возлагается на главного судью турнира.

3. Участники соревнований

К участию в соревнованиях допускаются ученики, занимающиеся в ШКиДЦ и участвующих соответствующих разрядных турнирах по классике.

4. Место, сроки и порядок проведения соревнований

4.1. Соревнования проводятся по швейцарской системе с обчетом российского рейтинга

4.2. Соревнования проводятся три раза в течении учебного года в конце первой, второй, третьей четверти в соответствии с государственным каникулярным расписанием с сентября 2020 года по март 2021 года (регистрация проводится по факту личной явки на этап соревнования).

4.3. Все турниры проводятся отдельно по разрядам (3ю, 2ю, 1ю, 3, 2, 1 разряды)

4.4. Соревнования проходят в здании школы № 481 по адресу Трамвайный пр., д. 20, по швейцарской системе, по 5 минут на партию каждому участнику на механических часах или 3 минуты +2 секунды на ход на электронных часах. Количество туров в игровой день зависит от числа участников.

5. Определение победителей и награждение

5.1. Места в соревновании определяются по сумме набранных очков. В случае равенства набранных очков, места определяются по дополнительному показателю - коэффициенту Бухгольца и в случае их равенства, по коэффициенту Бергера, в случае равенства которого учитывается коэффициент прогресса.

5.2. По результатам соревнований объявляется чемпион по блицу в своём разряде на текущую четверть.

6. Условия приема участников

В каждом этапе можно участвовать отдельно, не зависимо от участия в остальных этапах. Участники соревнования регистрируются непосредственно перед началом турнира по факту явки.

ПОЛОЖЕНИЕ О РАЙОННОМ ЭТАПЕ КОМАНДНЫХ ВСЕРОССИЙСКИХ ШАХМАТНЫХ СОРЕВНОВАНИЙ «БЕЛАЯ ЛАДЬЯ» СРЕДИ ШКОЛЬНИКОВ КИРОВСКОГО РАЙОНА

1. Цели и задачи

Соревнования проводятся среди общеобразовательных школ Кировского района с целью популяризации шахмат среди школьников и отбора сильнейшей команды шахматистов для дальнейшего участия в первенстве г. Санкт-Петербурга среди школьных команд.

2. Руководство соревнованиями

Организацию и общее руководство соревнованиями осуществляет Шахматный Кировский детский центр (ШКиДЦ), структурное подразделение ГБУ ДО ЦДЮТТ Кировского района совместно с ОДОД ГБОУ СОШ № 481. Непосредственное руководство возлагается на главного судью турнира.

3. Участники соревнований

К участию в соревнованиях допускаются команды общеобразовательных учреждений района, которые формируются из учащихся одной школы. Состав команды - 3 мальчика и 1 девочка не старше 2007 года рождения.

4. Место, сроки и порядок проведения соревнований

4.1. Соревнования проводятся в здании школы 481 по адресу (Трамвайный пр., д. 20).

4.2. Регистрация команд проходит **23 января 2020 г.** за 30 минут до начала соревнований. 1 турв 16.00. Соревнования проводятся по швейцарской системе с часами. Количество туров и игровых дней зависит от числа заявленных команд.

5. Определение победителей и награждение

5.1. Места в соревновании определяются по сумме набранных очков. В случае равенства очков у двух и более команд места распределяются по следующим показателям: наибольшая сумма командных очков; победитель в личной встрече команд; лучший результат на 1-й доске; 4-й, 2-й, 3-й доске.

5.2. Команда школы, занявшая первое место, объявляется победителем первенства Кировского района 2021г. шахматных соревнований "Белая Ладья" и направляется для участия в первенство г. Санкт-Петербурга по шахматам среди школ, в соответствии с положением СПбШФ.

6. Условия приема участников

Для участия команды школы обязательна заявка, которая подается представителем учреждения либо капитаном команды. Участники должны подать заявки **до 22 января 2021 г.** Заявки принимаются по e-mail: neizb@inbox.ru или лично по адресу: Трамвайный пр., д.20. Без предварительно поданной заявки участие не гарантируется.

Форма заявки

Заявка на участие

От команды ГБОУ СОШ № _____

№	Фамилия, имя	Год рождения	Класс	Разряд	Допуск врача

Всего допущено _____ человек Врач _____

Личная печать врача

Директор школы _____

ПОЛОЖЕНИЕ ОБ ОТКРЫТОМ ГОРОДСКОМ ШАХМАТНОМ ФЕСТИВАЛЕ «ЛЕТНИЕ НАДЕЖДЫ-2021» (номер-код вида спорта: 0880012511Я)

1. Цели и задачи

Соревнования проводятся с целью дальнейшей пропаганды и популяризации шахмат среди детей, привлечения их к регулярным занятиям шахматами, повышения их мастерства, подведения итогов учебного года.

2. Руководство соревнованиям

Организацию и общее руководство соревнованиями осуществляет Шахматный Кировский детский центр (ШКиДЦ), структурное подразделение ГБУ ДО ЦДЮТТ совместно с ОДОД ГБОУ СОШ № 481. Непосредственное руководство возлагается на главного судью турнира.

3. Участники соревнований

3.1. К участию в соревнованиях допускаются дети от 6 до 18 лет и от безразрядников до КМС, с соответствующими рейтингами занимающиеся в клубах и секциях Кировского района и Санкт-Петербурга. В рамках соревнований проводится смотр разрядников Кировского района по возрастам.

3.2. С целью повышения уровня турнира, приглашаются учащиеся занимающиеся в учреждениях дополнительного образования других районов г. Санкт-Петербурга, других городов РФ и иностранные спортсмены.

4. Место, сроки и порядок проведения соревнований

4.1 Соревнования проходят в здании школы № 481 по адресу: Трамвайный пр., д. 20.

4.2. Соревнования проводятся в различных возрастных и разрядных номинациях с **1 по 12 июня 2021 г.** Количество номинаций зависит от числа заявившихся участников и указывается в регламенте непосредственно перед проведением соревнований

5. Определение победителей и награждение

5.1. Места в соревновании определяются по сумме набранных очков. В случае равенства набранных очков, места определяются по дополнительным показателям в соответствии с регламентом соревнований.

5.2. Участники, занявшие первые места, объявляются победителями детского шахматного фестиваля «Летние надежды-2021» по шахматам в разных возрастных и разрядных группах, награждаются медалями и дипломами 1 степени, занявшие 2-е и 3-и места медалями и дипломами соответствующего достоинства.

5.3. Все турниры являются рейтинговыми.

6. Условия приема участников

Заявки принимаются до **30 мая 2021 г.** по e-mail: neizb@inbox.ru или лично по адресу: Трамвайный пр., д.20. Предусмотрена электронная регистрация.

Образец заявки

Заявка на участие
в открытом городском
шахматном фестивале «Летние надежды-2021»

№	Ф.И.О.	Дата рождения	ЭЛО FIDE	ID FIDE	ID РШФ	Организация	Контактный телефон	Допуск врача

Данное положение является официальным вызовом на соревнования.

ПОЛОЖЕНИЕ ОБ ОТКРЫТОМ ПЕРВЕНСТВЕ КИРОВСКОГО РАЙОНА ПО БЫСТРЫМ ШАХМАТАМ «КУБОК ШКиДЦ»

1. Цели и задачи

Соревнования проводятся с целью популяризации шахматного спорта среди учащихся Кировского района, привлечения учащихся всех возрастов к шахматной игре, повышения мастерства юных шахматистов, воспитания преемственности между поколениями, определения чемпиона Кировского района по быстрым шахматам.

2. Руководство соревнованиями

Организацию и общее руководство соревнованиями осуществляет Шахматный Кировский детский центр (ШКиДЦ), структурное подразделение ГБУ ДО ЦДЮТТ Кировского района. Непосредственное руководство возлагается на главного судью турнира.

3. Участники соревнований

3.1. К участию в соревнованиях допускаются школьники, занимающиеся или когда-либо занимавшиеся в ШКиДЦ без ограничения возраста.

3.2. С целью повышения уровня турнира приглашаются родители, участники сторонних организаций. Данные участники не входят в число претендентов на звание Абсолютного чемпиона Кировского района по быстрым шахматам.

4. Место, сроки и порядок проведения соревнований

Соревнования проводятся в 6 этапов по швейцарской системе.

4.1. 1,2,3,4,5,6 этапы - полуфиналы первенства Кировского района проходят каждое третье воскресенье месяца **с октября 2020 года по март 2021 года** (регистрация с 11.30 до 12.00).

4.2. 7 этап - финал в апреле 2021года. В финалах за 1-8, 9-16 места участвуют шахматисты, завоевавшие это право по сумме занятых мест на этапах.

4.3. Соревнования проходят в здании школы № 481 по адресу Трамвайный пр., д. 20, по швейцарской системе, по 15 минут на партию каждому участнику. Количество туров в игровой день зависит от числа участников.

5. Определение победителей и награждение

5.1. Места в соревновании определяются по сумме набранных очков. В случае равенства набранных очков, места определяются по дополнительному показателю - коэффициенту Бухгольца и в случае их равенства, по коэффициенту Бергера.

5.2. По результатам соревнований объявляется Абсолютный чемпион Кировского района по быстрым шахматам, чемпионы Кировского района не старше 18 лет, не старше 10 лет

5.3. Абсолютный чемпион Кировского района награждается переходящим Кубком ШКиДЦ, победители других номинаций соответствующими дипломами.

6. Условия приема участников

В каждом этапе можно участвовать отдельно, не зависимо от участия в остальных этапах. Условия выхода в финал регулируются регламентом. Участники полуфиналов регистрируются непосредственно перед соревнованиями с 11.30 до 12.00. Финалисты подают предварительные заявки **до 02 апреля 2021г.** по e-mail: neizb@inbox.ru или лично по адресу: Трамвайный пр., д.20.

ПОЛОЖЕНИЕ ОБ ОТКРЫТОМ РАЙОННОМ V КОНКУРСЕ «ШАХМАТНЫЙ РИСУНОК»

1. Цели и задачи

Конкурс проводится с целью популяризации шахматного спорта, привлечения учащихся, не знакомых с шахматной игрой, к шахматным занятиям нестандартными способами, эстетического воспитания детей, межпредметному объединению детей с разными интересами.

2. Руководство конкурсом.

2.1. Организацию и общее руководство соревнованиями Шахматный Кировский детский центр (ШКИДЦ), структурное подразделение ГБУ ДО ЦДЮТТ Кировского района совместно с ОДОД ГБОУ СОШ № 481. Непосредственное руководство возлагается на главного организатора конкурса, Сорину М.М. (ОДОД ГБОУ СОШ № 481) и Шамрицкую С.Д., Сорину Е.М (ГБУ ДО ЦДЮТТ Кировского района).

2.2 Непосредственное проведение конкурса возлагается на Сорину М.М., Шамрицкую С.Д и Сорину Е.М.

2.3 Организатор Конкурса образует и утверждает состав жюри Конкурса.

Численный состав жюри не менее 3 человек;

2.4 Жюри оценивает представленные работы участников Конкурса и определяет победителей.

3. Участники конкурса

К участию в соревнованиях допускаются дети без ограничения возраста, воспитанники ДОУ или «неорганизованные» участники, занимающиеся или планирующие заниматься шахматами в Кировском районе. В рамках конкурса проводится смотр работ учащихся, посвященных шахматам.

4. Номинации конкурса:

Предметом Конкурса являются детские рисунки на темы:

- «Сказочные шахматные фигуры»
- «Рокировка. Замок короля»
- «Связанная фигура»
- «Королю поставлен мат»
- «Театр шахматных фигур»
- «Вилка. Двойное нападение»
- «Шахматы Зазеркалья»
- «Шахматная мода»
- «Волшебное превращение пешки»

4.1. На конкурс принимаются изображения рисунков, выполненных в цветном исполнении на бумаге в любой технике, с использованием любых средств рисования (карандаши, гуашь, фломастеры, тушь, акварель, мелки, пастель, цветные ручки и т.п.);

4.2 Рисунки должны быть выполнены без помощи родителей и педагогов, и подписаны с обратной стороны: фамилия, имя, возраст;

4.3 Каждый участник может представить на конкурс не более одной работы в одной номинации.

5. Место, сроки и порядок проведения конкурса

5.1 Работы принимаются в здании школы № 481 по адресу: Трамвайный пр., д. 20, 1 этаж, кабинет № 2;

5.2 Прием работ осуществляется с 01 марта 2021 по 10 апреля 2021 года.

6. Критерии и итоги конкурса

6.1. Критериями выбора победителей конкурса являются соответствие тематике и оригинальность исполнения работ;

6.2. Оценка рисунков участников конкурса осуществляется каждым членом жюри конкурса методом экспертной оценки рисунков по 10-балльной шкале, где 10 – максимальный балл;

6.3 Итоги Конкурса должны быть подведены и объявлены не позднее 10 мая 2020 года
6.4 Победители и лауреаты конкурса во всех номинациях награждаются грамотами,
6.5 Работы всех участников конкурса размещаются на выставочном стенде.
Электронные копии рисунков участников конкурса могут быть использованы для оформления сайта и стендов ШКиДЦ и образовательных продуктов шахматной тематики.
Справки по телефону 376-42-62
или по почте mayasorina@gmail.com

Форма заявки

Заявка на участие
в открытом районном конкурсе
«Шахматный рисунок»

№	Ф.И. автора работы	Район Название ОУ	Номинация	Ф.И.О. Педагога	Контактный телефон

ПОЛОЖЕНИЕ ОБ ОТКРЫТОМ РАЙОННОМ ШАХМАТНОМ ФЕСТИВАЛЕ «КИРОВСКИЙ НОВОГОДНИЙ-2021»

1. Цели и задачи

Соревнования проводятся с целью дальнейшей пропаганды и популяризации шахмат среди детей, привлечения их к регулярным занятиям шахматами, повышения их мастерства, подведения итогов учебного года.

2. Руководство соревнованиями

Организацию и общее руководство соревнованиями осуществляет Шахматный Кировский детский центр (ШКиДЦ), структурное подразделение ГБУ ДО ЦДЮТТ Кировского района совместно с ОДОД ГБОУ СОШ № 481. Непосредственное руководство возлагается на главного судью турнира.

3. Участники соревнований

3.1. К участию в соревнованиях допускаются дети от 6 до 18 лет и от безразрядников до КМС, занимающиеся в клубах и секциях Кировского района. В рамках соревнований проводится смотр разрядников Кировского района по возрастам.

3.2. С целью повышения уровня турнира, приглашаются учащиеся занимающиеся в учреждениях дополнительного образования других районов г. Санкт-Петербурга, других городов РФ и иностранные спортсмены.

4. Место, сроки и порядок проведения соревнований

4.1. Соревнования проводятся в различных возрастных и разрядных номинациях с 5 по 11 января 2021г. Количество номинаций зависит от числа заявившихся участников и указывается в регламенте непосредственно перед проведением соревнований

4.2. Соревнования проходят в здании школы № 481 по адресу: Трамвайный пр., д. 20.

5. Определение победителей и награждение

5.1. Места в соревновании определяются по сумме набранных очков. В случае равенства набранных очков, места определяются по дополнительному показателю - коэффициенту Бухгольца и в случае их равенства, по коэффициенту Бергера.

5.2. Участники, занявшие первые места, объявляются победителями детского шахматного фестиваля «Кировский Новогодний-2021». по шахматам в разных возрастных и разрядных группах, награждаются медалями и дипломами 1 степени, занявшие 2-е и 3-и места медалями и дипломами соответствующего достоинства.

5.3. Все турниры являются рейтинговыми.

6. Условия приема участников

Заявки принимаются до 30 декабря 2020 г. по e-mail: neizb@inbox.ru или лично по адресу: Трамвайный пр., д.20. Предусмотрена электронная регистрация.

Форма заявки

Заявка на участие в открытом районном шахматном фестивале «Кировский новогодний-2021»

№	Ф.И.О.	Дата рождения	ЭЛО FIDE	IDFIDE	ID РШФ	ОУ	Контактный телефон	Допуск врача

ПОЛОЖЕНИЕ ОБ ОТКРЫТОМ РАЙОННОМ ШАХМАТНОМ ФЕСТИВАЛЕ «НОЯБРЬСКИЕ ИГРЫ-2020»

1. Цели и задачи

Соревнования проводятся с целью дальнейшей пропаганды и популяризации шахмат среди детей, привлечения их к регулярным занятиям шахматами, повышения их мастерства, подведения итогов учебного года.

2. Руководство соревнованием

Организацию и общее руководство соревнованиями осуществляет Шахматный Кировский детский центр (ШКиДЦ), структурное подразделение ГБУ ДО ЦДЮТТ Кировского района совместно с ОДОД ГБОУ СОШ № 481. Непосредственное руководство возлагается на главного судью турнира.

3. Участники соревнований

3.1. К участию в соревнованиях допускаются дети от 6 до 18 лет и от безразрядников до КМС, занимающиеся в клубах и секциях Кировского района. В рамках соревнований проводится смотр разрядников Кировского района по возрастам.

3.2. С целью повышения уровня турнира, приглашаются учащиеся занимающиеся в учреждениях дополнительного образования других районов г. Санкт-Петербурга, других городов РФ и иностранные спортсмены.

4. Место, сроки и порядок проведения соревнований

4.1. Соревнования проводятся в различных возрастных и разрядных номинациях с **29 октября по 4 ноября 2020 г.** Количество номинаций зависит от числа заявившихся участников и указывается в регламенте непосредственно перед проведением соревнований

4.2. Соревнования проходят в здании школы № 481 по адресу: Трамвайный пр., д. 20.

5. Определение победителей и награждение

5.1. Места в соревновании определяются по сумме набранных очков. В случае равенства набранных очков, места определяются по дополнительным показателям в соответствии с регламентом.

5.2. Участники, занявшие первые места, объявляются победителями детского шахматного фестиваля «Ноябрьские игры-2020» по шахматам в разных возрастных и разрядных группах, награждаются медалями и дипломами 1 степени, занявшие 2-е и 3-и места медалями и дипломами соответствующего достоинства.

5.3. Все турниры являются рейтинговыми.

6. Условия приема участников

Заявки принимаются до **25 октября 2020 г.** по e-mail: neizb@inbox.ru или лично по адресу: Трамвайный пр., д.20.

Форма заявки

Заявка на участие в открытом районном шахматном фестивале «Ноябрьские игры-2020»

№	Ф.И.О.	Дата рождения	ЭЛО FIDE	ID FIDE	ID РШФ	ОУ	Контактный телефон	Допуск врача

ПОЛОЖЕНИЕ ОБ ИГРЕ –ПУТЕШЕСТВИИ «ТРОПИНКАМИ РАЗНЫХ ПРОФЕССИЙ» СРЕДИ УЧАЩИХСЯ ГОСУДАРСТВЕННЫХ ОБЩЕОБРАЗОВАТЕЛЬНЫХ УЧРЕЖДЕНИЙ КИРОВСКОГО РАЙОНА САНКТ-ПЕТЕРБУРГА

1. Общие положения

Игра разработана в рамках районной программы «Проориентация – наш будущий выбор» учащихся 1-11 классов.

Организаторы игры:

- Отдел образования Администрации Кировского района;
- ГБУ ДОЦентр детского (юношеского) технического творчества Кировского района Санкт-Петербурга.

2. Цели и задачи игры-путешествия

Цель:

Создание условий для формирования у учащихся 1-4 классов конкретно-наглядных представлений о различных профессиях.

Задачи игры-путешествия:

- создание условий для интеллектуального, нравственного и эмоционального самовыражения личности младшего школьника;
- развитие любознательности и познавательного интереса учащихся;
- формирование представлений о профессиях на основе существенных признаков,
- воспитание у детей уважительного и бережного отношения к своему прошлому, к истории и культуре своего народа;
- создание условий для формирования классного коллектива и развития личности в нём;
- знакомство с многообразным миром профессий;
- развитие осмысленного запоминания, дифференцированного восприятия, произвольного внимания;
- осознание учащимися ценности и важности профессии.

3. Участники

Учащиеся 1-4 классов ОУ Кировского района Санкт-Петербурга

4. Содержание игры

Правила игры-путешествия

1. Получите маршрутный лист с заданиями (Приложение 1)
2. Проведите в классе сбор – старт, где каждый ученик (группа) выберет для себя задание.
3. Выполните все задания.
4. Занесите в дневник путешествия всё, что узнали и увидели.
5. Подведите итоги. Назовите активных, добросовестных, старательных ребят.
6. Расскажите о проделанном пути и передайте дневник путешествий в штаб игры.
7. Для подведения итогов и награждения экипажи путешественников будут приглашены в штаб игры в мае 2021 года.
8. Преодолеть все трудности вам помогут книги, экскурсии, встречи с интересными людьми, старшие товарищи, родители.

Штаб игры: Центр детского (юношеского) технического творчества Кировского района Санкт-Петербурга, ул. Маршала Говорова, д.34; тел.252-15-40, e-mail: profkir@yandex.ru

Сайт: <http://prof.cduttkirspb.ru>

Порядок участия в игре:

В основе деятельности лежит игра – путешествие по миру профессий, где ребята в игровой форме, подключая свое воображение и фантазию, познают мир.

Эта игра: создает условия для развития личности ребенка, формирование его жизненной позиции, характера; позволяет учитывать индивидуально-психологические, физиологические, возрастные и социальные особенности детей; отвечает принципам гуманизации и оптимизации образовательного и воспитательного процесса.

Игра-путешествие «Тропинками разных профессий» призвана помочь детям:

- узнать себя, накопить знания о том, что находится вокруг и испытать радость и гордость оттого, что делают их родители,

-познакомиться с профессиями ближайшего окружения школьников (родителей, друзей, поликлиника, магазин, почта, ветеринарная лечебница).

С целью овладения определенными навыками игра-путешествие объединяет разные виды деятельности учащихся: экскурсии, наблюдения, самостоятельный поиск материала, физический труд. Игра знакомит детей с интересными людьми, с окружающей природой, приобщает к делам своей семьи, школы, города. Игра-путешествие - это действие, это совместное творчество детей и взрослых, в результате которого у игроков происходит расширение кругозора, накопление знаний о том, что находится вокруг нас, возникает желание участвовать в делах семьи, школы, появляется возможность почувствовать свою ответственность за то, что происходит рядом с нами.

Главная цель предлагаемых нами маршрутов, дел и занятий - научить каждого "путешественника" наблюдать, смотреть и видеть, а также думать и осознавать то, что он видит. Необходимо предоставить ребенку возможность действовать самостоятельно, развивая, под руководством взрослых, свои способности.

Игровые роли:

Ролевая установка, подчеркнутая определенными атрибутами, вербальным статусом и, конечно, интересным содержанием, детям помогает принять игровую ситуацию как реальную, педагогу дает возможность деликатно корректировать возникшие ситуации, помогая и поддерживая детей, формируя у них адекватную самооценку, понижая уровень зажатости, тревожности.

В классе создается экипаж путешественников, который ведет «Дневник путешественника».

Возможные роли:

Командир путешествия (пилот, капитан и т. д.).

Командир дает команды, информирует о мероприятиях очередного этапа путешествия. Экскурсоводы – знакомят с определенными профессиями (экскурсия может быть заочной и очной)

Корреспонденты - берут интервью, собирают материалы для газеты.

Редакторы, издатели и художники-иллюстраторы - выпускают газету (устную, компьютерную, рисованную)

- затайники - организуют досуговую деятельность, проводят викторины и конкурсы о профессиях.

-книголюбы – информируют о книгах, из которых можно узнать об особенностях профессий, подбирают материал для подготовки викторин, конкурсов и т.д.

Модель игры: путешествие.

В начале учебного года класс отправляется в путешествие в «Мир профессий». Маршрут путешествия состоит из этапов. Каждый этап имеет свое название, свою направленность, пройдя которые дети познакомятся с различными профессиями.

В конце учебного года **21 апреля 2021 г.** экипажи прибывают в Штаб путешествия (ЦДЮТТ), предоставляют творческий отчет о путешествии и пройденных этапах (стенгазета, агитбригада, рассказ, фото и видео материалы и т.д.)

Пройти весь путь детям помогут классные часы и праздники, а также различные воспитательные мероприятия. Все, что узнали и увидели - заносится в Дневник путешественника.

Победители будут награждены сертификатами, интересными экскурсиями и сладкими подарками в ЦДЮТТ **14 мая 2021 г.**

Самые активные путешественники могут быть отмечены за активное участие, за особое старание, за оказание помощи, за проявленное терпение, за аккуратную работу, за надежность, за прилежное поведение, за прочитанную книгу.

Справки по телефону: 252-15-40 – Лисина Тамара Васильевна (методист по профориентации).

**Задания на игру –путешествие
«Тропинками разных профессий»
для учащихся 1-4 классов**

1 класс

1. Познакомится с профессией учителя
2. Нарисовать портрет « Моя учительница»
3. Познакомится с профессией библиотекарь
4. Узнать о фондах библиотеки и выбрать любимую книгу, связанную с профессией
5. Познакомится с профессией медицинская сестра
6. Составить комплекс упражнений по укреплению здоровья(физминутка)
7. Познакомится с профессией повар
8. Составить меню на один день

2 класс

1. Познакомится с профессией родителей
2. Пригласить родителей на классный час «Профессии моих родителей»
3. Нарисовать дерево семенных профессий
4. Династии профессий
5. Профессиональные праздники и семенные традиции
6. Подобрать пословицы и поговорки о труде
7. Сходить на экскурсию на почту. Узнать люди, каких профессий там работают. Записать, какие качества необходимы данным работникам.
8. Собрать коллекцию марок

3 класс

1. Познакомится с типами профессий и классификацией профессий
2. Составить журнал « Классификация профессий наших родителей»
3. Познакомится с профессиями прошлого и найти подобные профессии в настоящем
4. Сочинить сказку «Лень и трудолюбие»
5. Нарисовать профессии своих родителей
6. Познакомится с профессиями « Ветеринарной клиники»
7. Нарисовать портрет своего любимого домашнего животного
8. Экскурсия в музей хлеба

4 класс

1. Познакомится с понятиями «Профессия и специальность»
2. Познакомится с новыми профессиями
3. Нарисовать профессию будущего
4. Познакомится со специальностями врача
5. Составить таблицу «Кто что лечит»
6. Сочинить стихи о профессиях
7. Составить картотеку песен о профессиях
8. Экскурсия в музей города (город Кидбург, музей Лабиринтум и др.)

ПОЛОЖЕНИЕ О РАЙОННОМ ДИСТАНЦИОННОМ ПРОФОРИЕНТАЦИОННОМ КОНКУРСЕ-ВИКТОРИНЕ «ПРОФУЕСИЯ»

I. Общие положения

1.1. Настоящее Положение определяет общий порядок организации и проведение районного Конкурса-викторины «ПрофУЕСИЯ» (далее - Викторина)».

1.2. Положение о конкурсе разработано в соответствии п.3 ст. 28, п.п. 22 Закона РФ «Об образовании в Российской Федерации», п.п.22 «Компетенция, права, обязанности и ответственность образовательной организации», гарантирующими государственную поддержку детям и подросткам в различных видах деятельности. Положением о профессиональной ориентации и психологической поддержке населения в РФ (03.10.1996 №1186), согласно плану работы Центра детского (юношеского) технического района в рамках профориентационной работы согласно районной программе по профориентации.

1.3. Согласно инструктивно-методическому письму Администрации Кировского района Отдела образования № 789 от 01.09.2011 «Об организации работы по профориентации в образовательных учреждениях Кировского района Санкт-Петербурга».

II. Участники Викторины

К участию в Викторине приглашаются с образовательных учреждений Кировского района Санкт - Петербурга. В Викторине могут принимать участие как в составе команды (до 8 человек), так и индивидуально.

III. Цели и задачи Викторины

2.1. Цель: создание условий для формирования профессионального самоопределения учащихся, познавательного интереса к различным профессиям.

2.2. Задачи:

- вовлечение учащихся в различные виды профориентационной работы;
- повышение мотивации школьников к профессиональному самоопределению;
- содействие взаимодействию учащихся средствами Интернет;
- способствование личностному росту школьников, расширение кругозора.

IV.Руководство Викторинной

4.1. Общее руководство осуществляет ГБУ ДО ЦДЮТТ Кировского района Санкт - Петербурга.

4.2. Непосредственное руководство по проведению викторины возлагается на методиста Лисину Т.В. (методист по профориентационной работе в районе).

4.3. Для организации и проведения викторины создается жюри из специалистов ЦЮТТ и педагогов ОУ.

V.Условия и порядок проведения Викторины

5.1. Период проведения Викторины с **26 октября 2020 г. по 26 февраля 2021 г.**

5.2.Работа жюри: с **09 по 12 марта 2021 года.**

5.3.Награждение победителей будет проходить в ГБУ ДО ЦДЮТТ в мае 2021 года.

5.4. Работы должны соответствовать предъявляемым требованиям.

Викторина будет проходить в **пять этапов**. Задания, сроки и требования выполнения по каждому этапу будут выставлены на официальном сайте ГБУ ДО ЦДЮТТ Кировского района один раз в четыре недели (задание для 1 этапа Приложение № 2). Выполненные работы необходимо предоставлять не позднее указанного срока. В случае несвоевременной сдачи работ количество баллов уменьшается. Рейтинг команд ежемесячно будет опубликовываться на сайте. Каждое задание оценивается в соответствии с критериями.

VI. Оценка работ Викторины

6.1. Оценка работ участников осуществляется по предложенным критериям (каждый критерий оценивается по пятибалльной системе).

6.2. Результаты оформляются протоколом, который подписывают председатель и члены жюри. Протокол является итоговым документом.

6.3. Результаты работы жюри доводятся до сведения всех участников викторины на официальном сайте образовательного учреждения (профориентационная работа): <http://prof.cduttkirspb.ru>.

VII. Награждение

7.1. Победители Викторины награждаются дипломами ГБУ ДО ЦДЮТТ Кировского района Санкт - Петербурга.

7.2. Все участники получают сертификаты, пополняя личное портфолио.

7.3. Процедура награждения осуществляется в марте в ГБУ ДО ЦДЮТТ Кировского района Санкт - Петербурга.

7.4. Учащиеся, участвующие в нескольких профориентационных конкурсах, автоматически становятся призерами в номинации «**Активист года**» и награждаются дипломами в конце учебного года на итоговом мероприятии по награждению участников всех конкурсов по профориентационной работе.

VIII. Связь с координаторами конкурса

Заявки на участие принимаются по электронной почте profkir@yandex.ru с указанием темы Викторины «ПрофYESиЯ» (Приложение № 1) до **16 октября 2020 года**.

Координаторы Викторины: методист Лисина Тамара Васильевна.

Справки по телефону: 252-15-40 (методист Лисина Т.В.).

Работы, представленные на Конкурс, не рецензируются и не возвращаются. Оргкомитет оставляет за собой право использовать работы для размещения на официальном сайте: <http://prof.cduttkirspb.ru> в публикациях, для популяризации конкурса, с сохранением авторского права. Подача работ на конкурс означает согласие авторов и их законных представителей с условиями конкурса.

Приложение 1

**Образец заявки
Заявка на участие
в городской дистанционном профориентационном
конкурсе-викторине «ПрофYESиЯ».**

Ф.И.О. Участника (полностью)	Образовательное учреждение (полное официальное название)	Возраст, класс	контактный телефон	Сведения о педагоге, консультанте (Ф.И.О., должность)

Дорогие друзья! Начинаем дистанционную Викторину «ПрофYESиЯ», которая продлится с 25 октября 2020 г. по 28 февраля 2021 года. Вы получите пять заданий, каждое из которых будет опубликовываться на нашем сайте один раз в четыре недели. Желаем удачи!

1 Этап «История одной профессии»

На Викторину вам необходимо представить историю возникновения профессии, которая нравится или просто интересна.

В работе раскрыть прошлое и настоящее профессии:

- развитие содержания данной профессии;
- востребованность;
- популярность и др.

Требования к оформлению работы:

- оформить в папку формата А 4;
- оформить фотографиями, картинками;
- указать информационные источники.

Критерии оценивания выполненных заданий:

- актуальность содержания материала;
- лаконичность, конкретность и достоверность изложение материала;
- своевременное выполнение задания;
- достоверность информации;
- информационная насыщенность;
- эстетическое оформление задания;
- грамотность оформления (орфография, пунктуация);
- количество источников используемых при поиске информации.

Выполненные задания отправить до 20.11.2020 года по электронной почте profkir@yandex.ru с указанием темы Викторины «ПрофYESиЯ».

Следующее задание вы увидите на официальном сайте образовательного учреждения (профориентационная работа): <http://prof.cduttkirspb.ru> **30.11.2020 года.**

Задания Викторины

1. Этап «История одной профессии»

На Викторину вам необходимо представить историю возникновения профессии, которая нравится или просто интересна.

В работе раскрыть прошлое и настоящее профессии:

- развитие содержания данной профессии;
- востребованность;
- популярность и др.

2. Этап «Известные люди в профессии»

На Викторину вам необходимо представить информацию об успешных людях в выбранной или интересной профессии. В работе раскрыть понятия:

- карьерный рост;
- личные качества;
- пословицы и поговорки о труде и др.

3. Этап «Первые шаги в профессии»

На Викторину вам необходимо представить план или траекторию выбора профессии. В работе можно указать какие интересы и в какой области развиваются и посредством чего. Образовательные учреждения города и профессия.

4. Этап «Рынок труда и трудоустройство»

На Викторину вам необходимо представить информацию о востребованности профессии и возможностях трудоустройства. Указать предприятия и учреждения города по выбранной профессии.

5. Этап «Профессии будущего»

На Викторину вам необходимо представить информацию о профессиях будущего. В работе раскрыть понятия:

- новые названия «старых профессий»;
- будущие профессии и общество;
- новые технологии и др.

ПОЛОЖЕНИЕ О РАЙОННОМ КОНКУРСЕ МУЛЬТИМЕДИЙНЫХ РИСУНКОВ «МОЯ ЛЮБИМАЯ ПРОФЕССИЯ» СРЕДИ УЧАЩИХСЯ ГОСУДАРСТВЕННЫХ ОБЩЕОБРАЗОВАТЕЛЬНЫХ УЧРЕЖДЕНИЙ КИРОВСКОГО РАЙОНА САНКТ-ПЕТЕРБУРГА

1. Общие положения

1.1. Конкурс проводится Центром детского (юношеского) технического творчества Кировского района в рамках реализации районной программы «Профориентация – наш будущий выбор» учащихся 1-11 классов.

1.2. Цели и задачи конкурса:

- актуализировать процесс профессионального самоопределения учащихся основной ступени образования;
- формировать положительное отношение к миру профессий;
- повышать профориентационную компетентность учащихся.

1.3. Организаторы конкурса:

- Отдел образования Администрации Кировского района;
- ГБУ ДОЦентр детского (юношеского) технического творчества Кировского района Санкт-Петербурга.

2. Организация Конкурса

2.1. Конкурс проводится с 5 апреля по 16 апреля 2021 года.

2.2. В конкурсе рисунков принимают участие учащиеся 5-7 классов ОУ района

2.3 Конкурс проводится по номинациям:

- Моя будущая профессия
- Профессии моей семьи
- Профессии будущего

2.4. На Конкурс представляются индивидуальные творческие работы учащихся, соответствующие общей идее Конкурса, отражающие знание мира профессий и самостоятельность мышления участника Конкурса.

2.5. Конкурсные работы предоставляются до 2 апреля 2021 года в ЦДЮТТ на электронную почту profkir@yandex.ru

2.6. Все работы участников, соответствующие заявленной теме, будут размещаться по мере их поступления в оргкомитет конкурса на сайте - <http://prof.cduttkirspb.ru>

3. Требования к работам

3.1. Работа должна соответствовать тематике конкурса.

3.2. Работа может быть выполнена в программе Paint

3.3 В нижнем правом углу должна быть размещена этикетка (Приложение 1);

3.4. Не допускаются к участию в конкурсе и не рассматриваются коллективные и анонимные рисунки (не содержащие информацию об участнике конкурса);

3.5. Количество рисунков, принимаемых к рассмотрению от одного участника - не более 1 работы; от ОУ - не более 3 работ.

4. Определение победителей

4.1. Критерии оценки:

- соответствие выбранной теме;
- оригинальность рисунка;
- качество исполнения.

4.2. Конкурсная комиссия в составе представителей ЦДЮТТ и ОУ осуществляет экспертную оценку представленных на конкурс рисунков в соответствии с критериями оценки.

Победители определяются по наибольшей сумме полученных баллов.

5. Подведение итогов

5.1. В каждой возрастной категории (1кл,2кл, 3кл, 4кл.) присуждаются три призовых места. Участники, занявшие по итогам конкурса I, II и III место, награждаются дипломами, грамотами.

5.2. По решению конкурсной комиссии могут быть определены дополнительные, специальные и поощрительные призы.

5.3. Итоги Конкурса и награждение состоится **14 мая 2021года** в ЦДЮТТ Кировского района (ул. Маршала Говорова д.34)..

5.4. Лучшие конкурсные работы могут быть размещены в сети Интернет с указанием автора работы.
Справки по телефону: 252-15-40 – Лисина Тамара Васильевна (методист по профориентации).

Приложение 1

Форма этикетки на рисунок (40 x 90 мм)

Название конкурсной работы
Номинация
Фамилия, имя, возраст
Школа, класс
Ф.И.О. педагога, должность

ПОЛОЖЕНИЕ О РАЙОННОМ ДИСТАНЦИОННОМ ПРОФОРИЕНТАЦИОННОМ КОНКУРСЕ СРЕДИ ОБУЧАЮЩИХСЯ ОБРАЗОВАТЕЛЬНЫХ УЧРЕЖДЕНИЙ КИРОВСКОГО РАЙОНА САНКТ – ПЕТЕРБУРГА «#СЕЛФИ_С_ПРОФИ»

1. Общие положения

1.1. Настоящее Положение определяет порядок проведения районного профориентационного конкурса среди обучающихся образовательных учреждений Кировского района Санкт – Петербурга «#Селфи_с_Профи» (далее – Конкурс).

1.2. Инициатором и организатором Конкурса является ГБУ ДО ЦДЮТТ Кировского района Санкт – Петербурга (далее Организатор).

1.3. Конкурс проводится в целях активизации процесса профессионального самоопределения обучающихся образовательных организаций учреждений Кировского района Санкт – Петербурга, популяризации современных профессий и специальностей, формирования у обучающихся положительного эмоционального отношения к трудовой деятельности.

1.4. Информация о Конкурсе размещается на официальном сайте Организатора <http://prof.cduttkirspb.ru>.

2. Оргкомитет и жюри Конкурса

2.1. Координирующим органом по организации и проведению Конкурса является оргкомитет.

2.2. Функции оргкомитета:

- информационное сопровождение Конкурса;
- сбор конкурсных работ;
- контроль за соблюдением участниками Конкурса требований настоящего Положения;
- определение состава жюри;
- организационное сопровождение работы жюри;
- оформление документации Конкурса;
- подготовка наградного материала и процедуры награждения.

2.3. Состав оргкомитета утверждается приказом Организатора.

2.4. Оргкомитет оставляет за собой право вносить в Положение изменения, вызванные форс-мажорными обстоятельствами.

2.5. Контакты оргкомитета: ГБУ ДО ЦДЮТТ Кировский район Санкт – Петербург, улица Маршала Говорова, дом 34., телефон: (252 – 15 - 40, методист Лисина Т.В.).

3. Порядок проведения Конкурса и требования к конкурсным работам

3.1. Конкурс проводится в заочной форме.

3.2. В Конкурсе принимают участие учащиеся 1-11 классов общеобразовательных учреждений Кировского района Санкт – Петербурга. (далее –Конкурсанты).

3.3. Конкурс проводится в следующих категориях участников:

- учащиеся 1-4 классов общеобразовательных учреждений;
- учащиеся 5-8 классов общеобразовательных учреждений;
- учащиеся 9-11 классов общеобразовательных учреждений.

3.4. Конкурсной работой является цветная фотография в цифровом формате в стиле «селфи» (предпочтительнее в формате *.jpg).

Конкурсанту необходимо сделать селфи с представителем какой-либо профессии, специальности, должности (далее – профессия). Профессия специалиста на селфи должна быть внешне узнаваема по профессиональным атрибутам (например, по спецодежде, инструментам, оборудованию рабочего места и т.п.). Конкурсанту необходимо придумать собственный уникальный хэштег, связанный или с этой профессией, или с выбором профессии в целом. Данный хэштег должен присутствовать на фото. Хэштег может быть написан, нарисован, напечатан на табличке (листе бумаги), которая должна находиться в руках Конкурсанта или представителя профессии. Возможно нанесение хэштега на фотографию с помощью программ по редактированию. Слова (фразы), используемые в хэштеге, должны быть написаны грамотно, с соблюдением требований цензуры, а также выражать положительный эмоциональный настрой.

3.5. Конкурсанты обязаны проинформировать фотографируемых ими людей обо всех мероприятиях Конкурса и получить устное согласие на использование их изображений в конкурсной работе и на размещение в сети Интернет.

3.6. Конкурсная работа должна быть выполнена Конкурсантом индивидуально, самостоятельно или с минимальной помощью взрослых.

Соавторство не допускается. Заимствование изображений из Интернета и других источников не допускается!!!

3.7. Конкурсное фото должно быть высокого качества, с разрешением не менее 1280*720 пикселей, без дефектов изображения.

3.8. Конкурсант может заявить на Конкурс только одну конкурсную работу.

3.9. При выполнении конкурсной работы следует руководствоваться рекомендациями МВД России по безопасному селфи (Приложение). Конкурсные работы, противоречащие рекомендациям МВД, к Конкурсу не допускаются.

3.10. Конкурсная работа предоставляется в электронном виде на E-mail: profkir@yandex.ru в период с 21 сентября по 30 октября 2020 года. В течение 2 рабочих дней оргкомитет проводит техническую экспертизу на предмет соответствия требованиям настоящего Положения.

Работы, не соответствующие требованиям настоящего положения, нарушающие действующее законодательство РФ и общепринятые морально-этические нормы, к Конкурсу не допускаются! Отклоненная работа может быть скорректирована автором и повторно заявлена на участие в Конкурсе не позднее 28 октября 2019 года.

Конкурсные работы, предоставленные по истечении срока приема на Конкурс, не принимаются и не рассматриваются.

3.11. Письмо с конкурсной работой оформляется следующим образом:

- указывается тема письма – Конкурс «#Селфи_с_Профи»;
- в тексте письма указывается название профессии (специальности, должности) специалиста на фотографии; фамилия, имя, отчество Конкурсанта в именительном падеже, класс или курс и сокращенное название образовательного учреждения (согласно Уставу ОУ). Например, Иванова Мария Петровна, 7 «Б» класс, ГБОУ СОШ №280 Кировский район СПб;
- к письму отдельным вложением прикрепляется файл с конкурсной работой;
- имя файла с конкурсной работой – фамилия, инициалы Конкурсанта в именительном падеже (например, Иванова_М.П.).

Конкурсант гарантирует достоверность предоставляемых данных.

3.12. Конкурсные работы оцениваются членами жюри и по итогам всех присланных на Конкурс работ. Конкурсные работы размещаются в сети Интернет на официальном сайте ГБУ ДО ЦДЮОТТ (страничка профориентационной работы: <http://prof.cduttkirspb.ru>) в фотоальбоме под названием Конкурс «#Селфи_с_Профи».

3.13. Факт участия в настоящем Конкурсе означает согласие Конкурсантов на публикацию их конкурсных работ и персональных данных (указанных в п. 3.12.) в сети Интернет и использование в некоммерческих целях с соблюдением авторского права.

4. Оценка конкурсных работ

4.1. Каждая конкурсная работа оценивается членами жюри. Конкурсная работа может быть оценена от «0» до «7» баллов. «7» баллов – максимальная оценка за конкурсную работу. Состав жюри утверждается приказом Организатора (ГБУ ДО ЦДЮОТТ Кировского района).

4.2. Оценка конкурсных работ жюри осуществляется по балльной системе (от «0» до «7») в соответствии с критериями оценки. Критерии оценивания конкурсных работ:

- оригинальность сюжета – 1 балл;
- узнаваемость профессии - 1 балл;
- уникальность, оригинальность хэштега - 1 балл;
- грамотное написание хэштега - 1 балл;
- эмоциональность сюжета селфи - 1 балл;
- качество выполнения - 1 балл;
- общее позитивное впечатление - 1 балл.

4.3. В процессе оценки работ обеспечивается их анонимность.

5. Сроки проведения Конкурса

Заявки на участие принимаются по электронной почте profkir@yandex.ru с указанием темы Конкурс «#Селфи_с_Профи»(Приложение № 1) до **18 сентября 2020 года**.

21 сентября – 30 октября 2020 года – прием конкурсных работ на электронную почту Конкурса;

2 ноября 2020 года – размещение конкурсных работ в фотоальбоме Конкурс «#Селфи_с_Профи»;

2 ноября – 13 ноября 2020 года – работа жюри;

16 – 20 ноября 2020 года – обработка результатов Конкурса, подведение итогов, оформление документации;

23 - 27 ноября 2020 года – размещение результатов Конкурса на сайте Организатора <http://prof.cduttkirspb.ru>.

6. Порядок подведения итогов Конкурса

6.1. Итоги подводятся в каждой категории участников Конкурса отдельно.

В каждой категории определяется победитель по оценке жюри.

6.2. Подсчет баллов осуществляет секретарь оргкомитета. На основании набранных баллов определяется рейтинг конкурсных работ в каждой категории по оценке жюри.

6.3. Конкурсанты, чьи конкурсные работы заняли первую позицию рейтинга по оценке жюри, становятся победителями в своей категории. В случае равенства баллов распределение мест определяется путем голосования членов жюри. Решение считается принятым, если за него проголосовало более половины членов жюри. Решение жюри оформляется протоколом.

6.4. Победители Конкурса награждаются дипломами на основании приказа Организатора. Награждение состоится в ЦДЮОТТ 14 мая 2021 г.

6.5. Конкурсанты, не вошедшие в число победителей, получают сертификаты участников Конкурса.

6.6. Итоги Конкурса доводятся до сведения Конкурсантов путем размещения на сайте Организатора <http://prof.cduttkirspb.ru>

Приложение 1

Образец заявки

Заявка на участие
районном профориентационном конкурсе
среди обучающихся образовательных учреждений
Кировского района Санкт – Петербурга «#Селфи_с_Профи»

Образовательное учреждение (полное официальное название)	Ф.И.О. Участника (полностью)	Возраст, класс	Профи	контактный телефон	Сведения о педагоге, консультанте (Ф.И.О., должность)

ПОЛОЖЕНИЕ О РАЙОННОМ ФЕСТИВАЛЕ «МИР ПРОФЕССИЙ» ДЛЯ СТАРШЕКЛАССНИКОВ

1. Общие положения

1.1 Фестиваль проводится Центром детского (юношеского) технического творчества Кировского района для учащихся общеобразовательных учреждений и направлен на поддержку инициатив школьников в вопросах социальной активности, общественной деятельности и профессионального самоопределения. Фестиваль проводится в рамках районной программы «Профорientация – наш будущий выбор» учащихся 1-11 классов.

1.2 Организаторы конкурса:

- Отдел образования Администрации Кировского района;
- ГБУ ДОЦентр детского (юношеского) технического творчества Кировского района Санкт-Петербурга.

2. Цели и задачи фестиваля

Цели: содействовать становлению профессионального самоопределения учащихся.

Задачи:

- знакомство с учебными заведениями среднего профессионального образования и со спецификой профессиональной деятельности
- координация действий руководителей, педагогов, психологов по повышению профориентационной работы среди учащихся
- выработка у школьников сознательного отношения к труду, профессиональное самоопределение в условиях свободы выбора сферы деятельности в соответствии со своими возможностями, способностями и с учетом требований рынка труда;

3. Участники фестиваля

1. В фестивале могут принять участие школьники 8-11 классов, родители, учителя, учащиеся и специалисты СПО

4. Порядок и сроки проведения фестиваля

4.1 Сроки проведения

Подача заявок для участия в фестивале – до 23.11.2020г.

Подведение фестиваля – 27.11.2020 г.

Заявка составляется в электронном виде и отправляется по электронной почте на адрес: profkir@yandex.ru

Форма заявки:

1. Образовательное учреждение, класс.
2. Количество учащихся
3. Сопровождающий учитель (должность, Ф.И.О.)
4. Контактный телефон

4.2 Место проведения: по согласованию

5. Содержание фестиваля

Участники фестиваля знакомятся через мастер-классы с профессиями и специальностями, востребованными в регионе и городе. Школьники и родители получают полезную информацию по программам обучения в учреждениях среднего профессионального образования и возможностями трудоустройства выпускников.

6. Интерактивы с представителями профессий

6.1. Примерный список востребованных профессий:

- педагогический работник (учитель, воспитатель, психолог);
- медицинский работник (врач, медицинская сестра и др.);
- мастер столярного и мебельного производства
- мастер жилищно-коммунального хозяйства
- повар
- парикмахер
- сварщик
- электромонтажник
- монтажник радиоэлектронной аппаратуры и приборов
- реставратор
- изготовитель художественных изделий из лозы
- художник по костюму

7. Подведение итогов фестиваля

Учащиеся и родители в анкетах отмечают самые удачные мастер-классы и профессии, которые им понравились.

ПОЛОЖЕНИЕ О РАЙОННОМ КОНКУРСЕ МУЛЬТИМЕДИЙНЫХ ПРЕЗЕНТАЦИЙ «МОЯ БУДУЩАЯ ПРОФЕССИЯ» СРЕДИ УЧАЩИХСЯ ГОСУДАРСТВЕННЫХ ОБЩЕОБРАЗОВАТЕЛЬНЫХ УЧРЕЖДЕНИЙ КИРОВСКОГО РАЙОНА САНКТ-ПЕТЕРБУРГА

1 Общие положения

1.1 Конкурс проводится Центром детского (юношеского) технического творчества Кировского района для учащихся общеобразовательных учреждений и направлен на поддержку инициатив школьников в вопросах социальной активности, общественной деятельности и профессионального самоопределения. Конкурс проводится в рамках районной программы «Профориентация – наш будущий выбор» учащихся 1-11 классов.

1.2 Организаторы конкурса:

- Отдел образования Администрации Кировского района;
- ГБУ ДОЦентр детского (юношеского) технического творчества Кировского района Санкт-Петербурга.

2 Цели и задачи конкурса

Цели:

Формирование у школьников интереса к составлению личного профессионального плана, расширения представлений о современных профессиях, посредством вовлечения учащихся в общественно-значимую профориентационную деятельность.

Задачи:

- Активизация интереса старшеклассников, находящихся в ситуации проектирования своего жизненного пути, к поисковой деятельности;
- Поддержка и развитие полезной общественно значимой деятельности старшеклассников в вопросах профессионального самоопределения;
- Создание условий для привлечения молодежи к изучению информационных технологий.

3. Участники конкурса

Конкурс проводится среди учащихся 8-11 классов общеобразовательных учреждений района.

4. Порядок и сроки проведения конкурса

Сроки проведения конкурса

Проведение школьного тура конкурса – **январь 2021 г.**

Подача заявок и работ для участия в районном конкурсе – **до 12 февраля 2021 г.**

. Просмотр работ – **до 17 февраля 2021 г.**

Очная представление презентации в ЦДЮТТ – **19 февраля 2021г.**

Подведение итогов конкурса – до 22.02.2021 г.

Заявка составляется в электронном виде и отправляется по электронной почте на адрес: profkir@yandex.ru.

Форма заявки:

- 1 Ф.И.О. участника.
- 2 Тема работы(номинация)
- 3 Название работы.
- 4 Образовательное учреждение, класс.
- 5 Руководитель работы (должность, Ф.И.О.)
- 6 Контактный телефон

5. Содержание конкурса

Участникам конкурса предлагается создать компьютерную презентацию о любой профессии, которые в дальнейшем можно использовать для содействия профессиональному самоопределению учащихся в школах. В работе должны быть представлены: актуальность выбора профессии, история профессии, информация о содержании и условиях труда в профессии; известные люди данной профессии, профессионально важные качества специалиста и его карьерные перспективы, медицинские противопоказания, «плюсы и минусы» профессии, условия и особенности получения профессии в образовательных учреждениях Санкт-Петербурга; информация о востребованности профессии на рынке труда, об организациях и учреждениях, в которых требуются люди этой профессии, используемые источники информации и любая другая полезная информация о профессии.

6. Требования к работам

Работа, представляемая на конкурс, должна полностью отражать одну из предложенных тем:

- «Я выбираю профессию»;
- «Мои первые шаги в профессии»;
- «Профессия моей семьи (семейная династия)»;
- «Профессии будущего (о профессиях, появившихся недавно или связанных с техническим прогрессом)»;
- «Юбилей в профессии».

Требования к презентации

1. Представленные на конкурс работы должны быть выполнены учащимися самостоятельно (количество авторов одной презентации – не более 2 человек).
2. Все работы должны быть выполнены в программе PowerPoint2003 или PowerPoint2007. При использовании в презентации видеоматериалов, они должны быть в форматах: WMV, AVI, 3gp, ASF, QuickTime, Prezi.
3. Презентация должна содержать не более 15-17 слайдов.
4. Время показа презентации - не более 7-10 минут.
5. Презентации представляют сами авторы, которые должны быть готовы ответить на вопросы жюри.
6. На титульном слайде должны быть указаны: тема презентации, наименование ОУ, район, класс, фамилия, имя автора (авторов), фамилия, имя, отчество куратора.
7. Критерии оценки конкурсных материалов
 - Соответствие презентации заявленной теме;
 - Актуальность выбора профессии для автора презентации;
 - История профессии, интересные факты;
 - Содержание деятельности и условия труда в профессии;
 - Известные люди данной профессии;
 - Способности и профессионально-важные качества;
 - Медицинские противопоказания, «плюсы и минусы профессии»;
 - Профессиональное обучение, карьера и востребованность профессии на рынке труда;
 - Дополнительная информация, самостоятельные исследования;
 - Отсутствие грамматических и логических ошибок.
 - Используемые источники информации
8. Оформление презентации
 - единый стиль и эстетика оформления;
 - использование выразительных средств представления информации (рисунки, фото, возможно использование музыки, песен о профессии, видеоматериалов);
 - целесообразность применения анимации в презентации;
 - наличие внешних гиперссылок.

7. Подведение итогов конкурса

Для подведения итогов конкурса формируется жюри, в состав которого войдут специалисты ЦДЮТТ. Итоги конкурса будут подведены **22 февраля 2021 г.** Награждение состоится в ЦДЮТТ **14 мая 2021 г.**

Победители конкурса будут награждены грамотами.

Справки по телефону: 252-15-40 – Лисина Тамара Васильевна (методист по профориентации).

ПОЛОЖЕНИЕ О КОНКУРСЕ ЛЭПБУКОВ «ПРОФЕССИИ МОЕЙ СЕМЬИ» СРЕДИ УЧАЩИХСЯ ГОСУДАРСТВЕННЫХ ОБЩЕОБРАЗОВАТЕЛЬНЫХ УЧРЕЖДЕНИЙ КИРОВСКОГО РАЙОНА САНКТ-ПЕТЕРБУРГА

1. Общие положения

1.1 Конкурс проводится Центром детского (юношеского) технического творчества Кировского района для учащихся общеобразовательных учреждений и воспитанников дошкольных образовательных учреждений и направлен на поддержку инициатив школьников и детей дошкольного возраста в вопросах социальной активности, общественной деятельности и профессионального самоопределения.

1.2 Организаторы конкурса:

- Отдел образования Администрации Кировского района;
- ГБУ ДОЦентр детского (юношеского) технического творчества Кировского района Санкт-Петербурга.

2. Цели и задачи Конкурса

2.1 Конкурс проводится с целью ранней профориентации учащихся 1-4 классов и воспитанников подготовительной группы ДОУ

2.2 Основные задачи Конкурса:

- формирование у детей достаточного объема знаний о мире профессий;
- формирование представлений о социальной значимости труда;
- формирование семейных ценностей;
- развитие творческих способностей детей;
- повышение уровня учебной и познавательной мотивации;
- формирование активной жизненной позиции у детей.

3. Порядок и условия проведения:

3.1 Конкурс проходит в 2 этапа:

1 этап – уровень образовательной организации.

Сроки проведения на усмотрение ответственных за проведения конкурса лэпбуков в ОУ и ДОУ.

Критерии оценки оформления лэпбуков на уровне образовательной организации соответствуют критериям оценки районного этапа.

Участники конкурса лэпбуков представляют свой лэпбук жюри ОУ и ДОУ.

2 этап - районный уровень. На этот этап представляется не более трех участников от каждого образовательного учреждения района. Жюри заочно оценивает конкурсные работы в соответствии с критериями.

3.2 Сроки проведения 2 этапа (районного уровня) Просмотр работ – 05.04-09.04.2021г.

3.3 Место проведения: ЦДЮТТ Кировского района.

3.4 Условия проведения конкурса

Заявка составляется в электронном виде и отправляется по электронной почте на адрес: profkir@yandex.ru в срок до **19 марта 2021г.**

Форма заявки:

- 1 Ф.И.О. участника.
- 2 Название работы.
- 3 Образовательное учреждение, класс/группа (возраст)
- 4 Ф.И.О педагога
- 5 Ф.И.О соавторов (членов семьи)
- 6 Контактный телефон педагога

4. Требования к оформлению конкурсного задания

Лэпбук (lapbook, lap – колени, book – книга). Лэпбук – это самодельная интерактивная папка с кармашками, мини-книжками, окошками, подвижными деталями, вставками, которые можно доставать, раскладывать, складывать по своему усмотрению.

Размер готового лэпбука: папка А4 в сложенном виде. Количество страниц - от 3 до 5.

Формы лэпбуков:

- стандартная книжка с двумя разворотами;
- папка с 3-5 разворотами;
- книжка-гармошка;
- фигурная папка.

Организация материала:

- стандартные кармашки;
- обычные и фигурные конверты;
- кармашки-гармошки;
- кармашки-книжки;
- окошки и дверцы;
- вращающиеся детали;
- высовывающиеся детали;
- карточки;
- теги;
- стрелки;
- пазлы;
- чистые листы для заметок и т.д.

Содержание лэпбука должно соответствовать теме конкурса «Профессии моей семьи». В обязательном порядке должны быть представлены творческие работы детей - рисунки, аппликации и др., отражающие их представления о профессиях родителей и/или членов семьи, орудиях труда, рабочей одежде, продуктах труда и пр.

К конкурсной работе должен быть приложен паспорт лэпбука по следующей структуре:

- название лэпбука;
- цель;
- задачи (образовательные, развивающие, воспитательные);
- содержание лэпбука (перечень разделов и описание игр и правил, входящих в этот раздел).

Лэпбук должен быть создан в процессе совместной деятельности ребенка, родителя и педагога.

5. Критерии для оценки конкурса на районном этапе

№	Критерий	Баллы
1.	Соответствие проектов теме конкурса.	0 – 2
2.	Подбор фактического материала в соответствии с выбранной темой.	0 – 2
3.	Степень участия ребенка в создании лэпбука.	0 – 5
4.	Соответствие проектов требованиям к оформлению.	0 – 5
5.	Художественное мастерство (техника и качество исполнения работы).	0 – 5
6.	Оригинальность замысла.	0 – 5

7.	Наличие паспорта лэпбука.	0 – 2
8.	Методически грамотное оформление проекта.	0 – 5
ИТОГО		до 31

6. Состав жюри Конкурса

6.1 Оценка конкурсных произведений осуществляется жюри Конкурса, в состав которого войдут специалисты ЦДЮОТТ.

6.2. Председатель жюри методист ЦДЮОТТ Лисина Тамара Васильевна входит в состав оргкомитета.

6.3. Жюри Конкурса выполняет следующие функции:

- оценивает творческие и художественные способности участников;
- проводит голосование и принятие предварительного решения по выдвижению финалистов конкурса на основе мнений членов жюри;
- заполняет оценочные листы по результатам оценки конкурсных работ
- по итогам анализа оценочных листов выбирает победителей Конкурса

7. Подведение итогов

По итогам Конкурса участникам, получившим наибольшее количество баллов в каждой возрастной группе, присваиваются звания: «Победитель» - I место, «Дипломант» - II и III места, и выдаются соответствующие дипломы.

Участники, набравшие меньшее количество баллов, награждаются грамотами

Итоги конкурса будут подведены **12 апреля 2021 г.** Награждение состоится в ЦДЮОТТ **14 мая 2021 г.**

Победители конкурса будут награждены грамотами.

Справки по телефону: 252-15-40 – Лисина Тамара Васильевна (методист по профориентации).

Раздел 4. Конкурсы Центра психолого-педагогического сопровождения Кировского района Санкт-Петербурга

ПОЛОЖЕНИЕ О РАЙОННОМ КОНКУРСНОМ ДВИЖЕНИИ «ПЛАНЕТА ЗДОРОВЬЯ» В КИРОВСКОМ РАЙОНЕ САНКТ-ПЕТЕРБУРГА В 2020-2021 УЧЕБНОМ ГОДУ

1. Общие положения

1.1. Организатором Конкурсов является ГБУ ДО ЦППС Кировского района Санкт-Петербурга.

1.2. Цели и задачи конкурсов:

- вовлечение обучающихся в пропаганду здорового образа жизни;
- формирование у детей и подростков позитивных здоровьесберегающих жизненных установок, и актуализация мотивации на здоровый образ жизни, и формирование у детей и подростков негативного отношения к вредным привычкам;
- расширение знаний о мире профессий;
- создание условий для самореализации и самоорганизации, актуализация альтернативных способов безопасного поведения (творчество, спорт и др.), развитие творческих способностей обучающихся и повышение уровня информационной и социальной культуры;

2. Оргкомитет Конкурса

Оргкомитет Конкурса формируется из числа сотрудников ЦППС, проводит регистрацию работ участников конкурса, обеспечивает соблюдение критериев оценки конкурсных работ, организует награждение (все победители (команды) получают грамоты). О результатах конкурсов можно узнать в ЦППС в следующий после конкурса месяц.

3. Порядок предоставления работ на конкурс

Работы представляются в ГБУ ДО ЦППС Кировского района Санкт-Петербурга (ул. Зины Портновой, дом 3, Литер А, тел.246-29-53, e-mail: rpskirov@mail.ru в сроки, указанные в п. 5, и регистрируются в книге регистрации Участников конкурса.

Работы победителей остаются в ГБУ ДО ЦППС для демонстрации на различных мероприятиях до конца учебного года, после чего они возвращаются авторам. Работы участников можно забрать после проведения конкурса. Организаторы конкурса могут использовать конкурсные работы при проведении воспитательных мероприятий в районе и городе с соответствующей ссылкой на авторство.

4. Подведение итогов:

Итоги конкурса для 1-11 классов подводятся в двух возрастных категориях:

ДОУ младшая – подготовительная группа (1 работа – 1, 2, 3 место);

1 - 4 классы (1 работа – 1, 2, 3 место);

3 - 11 классы (1 работы – 1, 2, 3 место).

5. Требования к конкурсным материалам:

На конкурс принимается не более одной работы в месяц от одного образовательного учреждения в следующих возрастных категориях:

- ДОУ младшая – подготовительная группа (1 работа – 1, 2, 3 место);
- 1-4 класс;
- 5-11 класс;

Работы должны быть выполнены (закончены) в текущем учебном году;

Работы должны быть выполнены согласно с тематическим ежемесячным планом;

Работа может быть выполнена индивидуально или в соавторстве.

6. Сроки конкурсов:

Месяц	Название конкурса			Школьный тур	Районный тур (прием работ)	Оценка работ
	ДОУ	1-4 классы	5-11 классы			
Сентябрь		Конкурс буклетов «Веселый светофор»	Конкурс буклетов «Берегись автомобиля»	1-18 сентября	19-25 сентября	26-30 сентября
Октябрь	Конкурс рисунков «Осенний листопад»	Конкурс листовок "Утренняя зарядка"	Конкурс листовок "Спорт-это сила!"	1-16 октября	17-23 октября	24-31 октября
Ноябрь	Конкурс рисунков «Мир профессий»	Конкурс рисунков «Витамины для здоровья»	Конкурс рисунков «Здоровое питание»	1-20 ноября	21-27 ноября	28-30 ноября
Декабрь		Конкурс плакатов «Новогоднее настроение»	Конкурс плакатов «Мой счастливый Новый Год»	1-18 декабря	19-25 декабря	26-31 декабря
Январь	Конкурс коллажей «Профессии будущего»			11-20 января	21-27 января	28-31 января
Февраль	Конкурс коллажей «Волшебный мир»	Конкурс плакатов: "Закаляем организм"	Конкурс плакатов социальной рекламы «Дари добро»	1-17 февраля	18-24 февраля	25-28 февраля
Март	Конкурс открыток «Букет для работников ДОУ»	Конкурс открыток «Весенний букет»	Конкурс открыток «Настроение души»	1-17 марта	18-26 марта	27-31 марта
Апрель	Конкурс лэпбуков «Есть такая профессия»	Конкурс комиксов «Настоящие друзья»	Конкурс комиксов «Друг познается в беде»	1-16 апреля	17-27 апреля	28-30 апреля

7. Требования к оформлению работ:

Каждая работа, представленная на конкурс должна иметь визитку, которую размещается в правом нижнем углу титульного листа работы размером 9х5см, она должна содержать следующую информацию в печатном виде:

Название месячного конкурса;

Район;

Номер школы, класс;

Ф.И. участника конкурса (не более 3-х человек на 1 работу) полностью;

Возраст участника конкурса;

Ф.И.О. педагога (полностью),

Контактный телефон куратора.

По решению оргкомитета конкурсные материалы, представленные на районный тур конкурса, без соответствующей сопроводительной информации, могут быть сняты с участия в конкурсе.

Все работы необходимо сдать в ГБУ ДО ЦППС в печатном варианте, при наличии конкурсных материалов на электронном носителе обязательным условием является, прикрепление к работе диска или другого информационного носителя. Электронный вариант должен быть в формате PPT, PPTX.

8. Критерии оценки работ:

- Работы должны быть изготовлены обучающимися самостоятельно, либо с незначительной помощью родителей или педагогов;
- Соответствие формы, смысла и содержания работы тематике ежемесячного конкурса;
- Убедительность и доступность восприятия;
- Оригинальность, креативность и позитивность идеи;
- Эстетический уровень и творческий подход исполнения работы;
- Оригинальность;
- Художественная ценность;
- Композиционное и цветовое решение;
- Трудоемкость.

9. Выдача грамот:

Грамоты победителей конкурсов «Планета здоровья» выдаются в 1 кабинете ГБУ ДО ЦППС после 15 числа следующего месяца;

Осуществляется только при наличии правильно оформленной визитки;

Принимается одна работа в одной возрастной категории от одного учебного заведения.

Если по каким-либо причинам одно образовательное учреждение сдает в ЦППС две работы или более в одной возрастной категории, то оценивается только одна работа от ОУ, выбираемая специалистами центра на свое личное усмотрение.

Конкурсы целевого проекта «Планета здоровья»

Сентябрь

Положение о районном конкурсе буклетов «Веселый светофор» для 1-4 классов

Общие положения

См. выше.

Участники конкурса

Обучающиеся 1-4 классов общеобразовательных учреждений Кировского района, представившие работы в соответствии с требованиями данного Положения.

Условия конкурса

На конкурс принимаются авторские буклеты, содержание которых должно быть направлено на правила дорожного движения.

Требования к оформлению работ

Конкурсная работа должна быть оформлена в виде буклета (издание на одном листе, складывающемся тетрадкой или ширмочкой.), на одном листе формата А3 и иметь визитку. Буклет должен быть сделан вручную. Допускается выполнение буклетов в любой технике: аппликация, фотография, рисунки и др.

Положение о районном конкурсе буклетов «Берегись автомобиля» для 5-11 классов

Общие положения

См. выше.

Участники конкурса

Обучающиеся 5-11 классов общеобразовательных учреждений Кировского района, представившие работы в соответствии с требованиями данного Положения.

Условия конкурса

На конкурс принимаются авторские буклеты (издание на одном листе, складывающемся тетрадкой или ширмочкой.), содержание которых должно быть направлено на правила дорожного движения.

Требования к оформлению работ

Конкурсная работа должна быть оформлена в виде буклета на одном листе формата А3 и иметь визитку. Буклет может быть сделан вручную. Допускается выполнение буклетов в любой технике: аппликация, фотография, рисунки и др.

Октябрь

**Положение о районном конкурсе рисунков
«Осенний листопад» для ДОУ**

Общие положения

См. выше.

Участники конкурса

Обучающиеся подготовительной группы дошкольных общеобразовательных учреждений Кировского района, представившие работы в соответствии с требованиями данного Положения.

Условия конкурса

На конкурс принимаются авторские рисунки, содержание которых должно изображать осенний пейзаж.

Требования к оформлению работ. Одна работа от учреждения.

Конкурсная работа должна быть оформлена на листах формата А 4 и иметь визитку.

**Положение о районном конкурсе листовок
«Утренняя зарядка» для 1-4 классов**

Общие положения

См. выше.

Участники конкурса

Обучающиеся 1-4 классов общеобразовательных учреждений Кировского района, представившие работы в соответствии с требованиями данного Положения.

Условия конкурса

На конкурс принимаются авторские листовки, содержание которых должно быть направлено на пропаганду здорового образа жизни и спорта.

Требования к оформлению работ

Конкурсная работа должна быть оформлена на листах формата А4 и иметь визитку.

**Положение о районном конкурсе листовок
«Спорт-это сила!» для 5-11 классов**

Общие положения

См. выше.

Участники конкурса

Обучающиеся 5-11 классов общеобразовательных учреждений Кировского района, представившие работы в соответствии с требованиями данного Положения.

Условия конкурса

На конкурс принимаются авторские листовки, содержание которых должно быть направлено на пропаганду здорового образа жизни и спорта.

Требования к оформлению работ

Конкурсная работа должна быть оформлена на листах формата А4 и иметь визитку.

Ноябрь

Положение о районном конкурсерисунков «Мир профессий» для ДОУ

Общие положения

См. выше.

Участники конкурса

Обучающиеся старшей и подготовительной группы дошкольных общеобразовательных учреждений Кировского района, представившие работы в соответствии с требованиями данного Положения.

Условия конкурса

На конкурс принимаются авторские рисунки, изображающие одну из профессий (на выбор участника).

Требования к оформлению работ

Конкурсная работа должна быть оформлена в виде рисунка на листах формата А4 и иметь визитку.

Положение о районном конкурсерисунков «Витамины для здоровья» для 1-4 классов

Общие положения

См. выше.

Участники конкурса

Обучающиеся 1-4 классов общеобразовательных учреждений Кировского района, представившие работы в соответствии с требованиями данного Положения.

Условия конкурса

На конкурс принимаются авторские рисунки, выполненные самостоятельно, на которых изображены полезные продукты питания.

Требования к оформлению работ

Конкурсная работа должна быть оформлена в виде рисунка на листах формата А4 и иметь визитку.

Положение о районном конкурсе рисунков «Здоровое питание» для 5-11 классов

Общие положения

См. выше.

Участники конкурса

Обучающиеся 5-11 классов общеобразовательных учреждений Кировского района, представившие работы в соответствии с требованиями данного Положения.

Условия конкурса

На конкурс принимаются авторские рисунки, на которых изображены полезные продукты питания.

Требования к оформлению работ

Конкурсная работа должна быть оформлена в виде рисунка на листах формата А4 и иметь визитку.

Декабрь

Положение о районном конкурсе плакатов «Новогоднее настроение» для 1-4 классов

Общие положения

См. выше.

Участники конкурса

Обучающиеся 1-4 классов общеобразовательных учреждений Кировского района, представившие работы в соответствии с требованиями данного Положения.

Условия конкурса

На конкурс принимаются авторские плакаты, изображающие приближение Нового Года.

Требования к оформлению работ

Конкурсная работа должна быть оформлена в виде плаката на листах формата А3 и иметь визитку.

Положение о районном конкурсе плакатов «Мой счастливый Новый Год» для 5-11 классов

Общие положения

См. выше.

Участники конкурса

Обучающиеся 5-11 классов общеобразовательных учреждений Кировского района, представившие работы в соответствии с требованиями данного Положения.

Условия конкурса

На конкурс принимаются авторские плакаты, изображающие празднование Нового Года.

Требования к оформлению работ

Конкурсная работа должна быть оформлена в виде плаката на листах формата А3 и иметь визитку.

Январь

**Положение о районном конкурсе коллажей
«Профессии будущего»**

Общие положения

См. выше.

Участники конкурса

Обучающиеся старшей и подготовительной группы дошкольных общеобразовательных учреждений Кировского района, представившие работы в соответствии с требованиями данного Положения.

Обучающиеся 1-4 классов общеобразовательных учреждений Кировского района, представившие работы в соответствии с требованиями данного Положения.

Обучающиеся 5-11 классов общеобразовательных учреждений Кировского района, представившие работы в соответствии с требованиями данного Положения.

Условия конкурса

На конкурс принимаются авторские коллажи (коллаж — в переводе с французского – наклеивание, технический прием в изобразительном искусстве, заключающийся в наклеивании на какую-либо основу материалов, отличающихся от неё по цвету и фактуре). Содержание коллажа должно отражать совершенно новую профессию будущего, которой нет на данное время (развитие фантазии и творческого воображения).

Требования к оформлению работ

Конкурсная работа должна быть оформлена в виде коллажа в любом формате и иметь визитку.

Подведение итогов: осуществляется в каждой возрастной категории:

ДОУ старшая – подготовительная группа (1 работа – 1, 2, 3 место);

1 - 4 классы (1 работа – 1, 2, 3 место);

5 - 11 классы (1 работы – 1, 2, 3 место).

Февраль

Положение о районном конкурсе коллажей «Волшебный мир» для ДОУ

Общие положения

См. выше.

Участники конкурса

Обучающиеся подготовительной группы дошкольных общеобразовательных учреждений Кировского района, представившие работы в соответствии с требованиями данного Положения.

Условия конкурса

На конкурс принимаются авторские коллажи (коллаж — в переводе с французского – наклеивание, технический прием в изобразительном искусстве, заключающийся в наклеивании на какую-либо основу материалов, отличающихся от неё по цвету и фактуре). Коллажи должны отображать представление волшебного мира (развитие фантазии и творческого воображения).

Требования к оформлению работ

Конкурсная работа должна быть оформлена на листах формата А4 и иметь визитку.

Положение о районном конкурсе плакатов «Закаляем организм» для 1-4 классов

Общие положения

См. выше.

Участники конкурса

Обучающиеся 1-4 классов общеобразовательных учреждений Кировского района, представившие работы в соответствии с требованиями данного Положения.

Условия конкурса

На конкурс принимаются авторские плакаты, на которых показаны способы закаливания организма.

Требования к оформлению работ

Конкурсная работа должна быть оформлена на листах формата А4, иметь визитку.

Положение о районном конкурсе плакатов социальной рекламы «Дари добро» для 5-11 классов

Общие положения

См. выше.

Участники конкурса

Обучающиеся 5-11 классов общеобразовательных учреждений Кировского района, представившие работы в соответствии с требованиями данного Положения.

Условия конкурса

На конкурс принимаются авторские плакаты социальной рекламы с возможным использованием стихов, песен, загадок, пословиц и поговорок о доброте, добрых поступках, оказании помощи людям.

Требования к оформлению работ

Конкурсная работа должна быть оформлена на листах формата А4, иметь визитку.

Март

Положение о районном конкурсе открыток «Весенний букет» для 1-4 классов

Общие положения

См. выше.

Участники конкурса

Обучающиеся 1-4 классов общеобразовательных учреждений Кировского района, представившие работы в соответствии с требованиями данного Положения.

Условия конкурса

На конкурс принимаются авторские открытки с изображением цветов, которые отражают весеннее настроение.

Требования к оформлению работ

Конкурсная работа должна быть оформлена в виде открытки на одном листе формата А4 и иметь визитку. Открытка должна быть выполнена вручную.

Положение о районном конкурсе открыток «Настроение души» для 5-11 классов

Общие положения

См. выше.

Участники конкурса

Обучающиеся 5-11 классов общеобразовательных учреждений Кировского района, представившие работы в соответствии с требованиями данного Положения.

Условия конкурса

На конкурс принимаются открытки, содержание которых должно отражать различные конкретные примеры позитивного отношения к жизни, которые могут служить примером для окружающих. Открытка должна передать настроение участника.

Требования к оформлению работ

Конкурсная работа должна быть оформлена в виде открытки на одном листе формата А4 и иметь визитку. Открытка должна быть выполнена вручную.

Апрель

Положение о районном конкурсе лэпбуков «Есть такая профессия» для ДОУ

Общие положения

См. выше.

Участники конкурса

Обучающиеся старшей и подготовительной группы дошкольных общеобразовательных учреждений Кировского района, представившие работы в соответствии с требованиями данного Положения.

Условия конкурса

На конкурс принимаются авторские лэпбуки, (лэпбук – это интерактивная тематическая папка, где для представления материала используются вращающиеся и высовывающиеся элементы, кармашки, окошки, конверты, чистые листочки для заметок), которые должны отображать одну конкретную профессию (на выбор участника).

Требования к оформлению работ

Конкурсная работа должна быть оформлена в виде папки и иметь визитку.

Положение о районном конкурсе комиксов «Настоящие друзья» для 1-4 классов

Общие положения

См. выше.

Участники конкурса

Обучающиеся 1-4 классов общеобразовательных учреждений Кировского района, представившие работы в соответствии с требованиями данного Положения.

Условия конкурса

На конкурс принимаются авторские работы комиксов, (комикс от англ. comic — смешной, рисованные истории, рассказы в картинках), в которых могут быть использованы любые сюжеты, как с участием реальных людей, так и вымышленных героев.

Участникам конкурса необходимо изобразить в своих комиксах настоящую дружбу. Комикс должен быть позитивным и добрым, без мистической составляющей.

Требования к оформлению работ

Конкурсная работа должна быть оформлена на одном листе формата А4 и иметь визитку.

Положение о районном конкурсе комиксов «Друг познается в беде» для 5-11 классов

Общие положения

См. выше.

Участники конкурса

Обучающиеся 5-11 классов общеобразовательных учреждений Кировского района, представившие работы в соответствии с требованиями данного Положения.

Условия конкурса

На конкурс принимаются авторские работы комиксов, (комикс от англ. comic — смешной, рисованные истории, рассказы в картинках), в которых могут быть использованы любые сюжеты, как с участием реальных людей, так и вымышленных героев.

Участникам конкурса необходимо изобразить в своих комиксах настоящую дружбу. Комикс должен быть позитивным и добрым, без мистической составляющей.

Требования к оформлению работ

Конкурсная работа должна быть оформлена на одном листе формата А4 и иметь визитку.

ПОЛОЖЕНИЕ О РАЙОННОМ КОНКУРСЕ ПЛАКАТОВ «ЗАКОН ОБО МНЕ. МНЕ О ЗАКОНЕ»

1. Общие положения

1.1. Настоящее Положение регламентирует порядок и условия проведения районного конкурса плакатов "ЗАКОН ОБО МНЕ. МНЕ О ЗАКОНЕ" (далее - Конкурс).

1.2. Организатором конкурса является ГБУ ДО ЦППС Кировского района Санкт-Петербурга.

1.3. Конкурс проводится в рамках месячника правовых знаний в период с **20 ноября по 20 декабря 2020 года**.

2. Цель и задачи конкурса

2.1. Цель конкурса: в формате плаката отразить гражданскую позицию, понимание необходимости знать и соблюдать закон, продемонстрировать свою правовую культуру.

2.2. Задачи конкурса:

- способствовать формированию положительного эмоционального отношения к правовым явлениям;
- содействовать развитию интереса учащихся к вопросам правового образования, определения ими своего отношения к праву как общественной ценности;
- способствовать формированию установок законопослушного поведения среди детей и подростков;
- привлечь внимание школьников к проблемам общества, связанным с нарушением закона;
- содействовать развитию творческого потенциала подрастающего поколения.

3. Условия конкурса

3.1. На конкурс могут быть представлены работы по следующим направлениям:

- наши права;
- ответственность и обязанность подростка;
- я уважаю и соблюдаю закон,
- здоровый человек – здоровое общество,
- человек, личность, гражданин.

3.2. В Конкурсе могут принимать участие учащиеся 4х – 11х классов.

На Конкурс принимаются индивидуальные, коллективные и семейные работы.

3.3. Конкурс проводится по двум возрастным группам:

- первая группа: 9-13 лет (индивидуальные, коллективные, семейные работы);
- вторая группа: 14-17 лет (только индивидуальные и коллективные работы).

4. Требования, предъявляемые к конкурсным работам

4.1. К участию в конкурсе принимаются работы, выполненные в любой технике (графика, рисунок, коллаж и т.д.) с использованием любых материалов (карандаш, акварель, масло, цветные карандаши, туш, мелки, пастель и т.д.)

4.2. Плакаты на конкурс принимаются на бумажных носителях формата А3 или в электронном виде. Электронный плакат – размер не менее формата А1, масштаб 1:1 с расширением не менее 300 dpi.

4.3. Каждый плакат сопровождается заполненной анкетой участника, в которой указывается:

- фамилия, имя, отчество участника,
- возраст участника,
- название плаката,
- № образовательного учреждения, класс,
- контактный телефон,
- электронная почта.

4.4. Количество работ одного участника, представленных на Конкурс, не может превышать более 2.

4.5. Конкурсные работы направляются:

- на бумажных носителях в ГБУ ДО ЦППС Кировского района Санкт-Петербурга по адресу: ул. Зины Портновой, дом 3, с 10.00 до 17.00 по предварительной договоренности. Телефон для связи: 246-29-52;

- в электронном виде: файл с изображением плаката и приложенной к нему анкетой направляется в оргкомитет конкурса по адресу: ppmskirov@mail.ru

В письме просим указать: «Конкурс плакатов»

4.6. Творческие работы без приложенной к ним заполненной анкеты к участию в конкурсе не принимаются.

5. Критерии оценки

5.1. Для подведения итогов конкурса создается жюри.

5.2. Жюри оценивает все, представленные на конкурс плакаты, принимает решение о соответствии работ заявленным требованиям и допуске к участию в конкурсе.

5.3. Представленный на конкурс плакат будет оцениваться по пяти бальной шкале по каждой позиции:

- оригинальность идеи,
- изобразительное и композиционное решение,
- стилистическая законченность,
- наличие лозунга/слогана,
- соответствие теме,
- уровень сложности и технического исполнения,
- качество выполнения работы.

5.4. Максимальное количество баллов – 35. Рейтинг работ определяется по общему количеству набранных баллов.

5.5. По итогам работы жюри, согласно составленному рейтингу будут определены победитель конкурса и призеры в каждой возрастной группе.

5.6. Победители и призеры конкурса будут награждены грамотами. Участникам конкурса будут выданы электронные сертификаты.

6. Сроки проведения конкурса

6.1. Конкурс плакатов проводится в период **с 20 ноября по 20 декабря 2020 года**.

6.2. Конкурсные работы принимаются с 20 ноября по 10 декабря включительно по адресу, указанному в пункте 4.5 настоящего Положения.

6.3. представленные работы будут экспонироваться на официальной странице ГБУ ДО ЦППС Кировского района ВКонтакте.